

BUDYNEK SĄSIEDNI NIEOBJĘTY OPRACOWANIEM

dz. nr ew. 137/3  
dz. nr ew. 160/2

Granica działek

SCHEMAT USZTYWNIENIŃ POZOSTAWIANYCH ŚCIAN MUROWANYCH

PRZEKRÓJ A-A

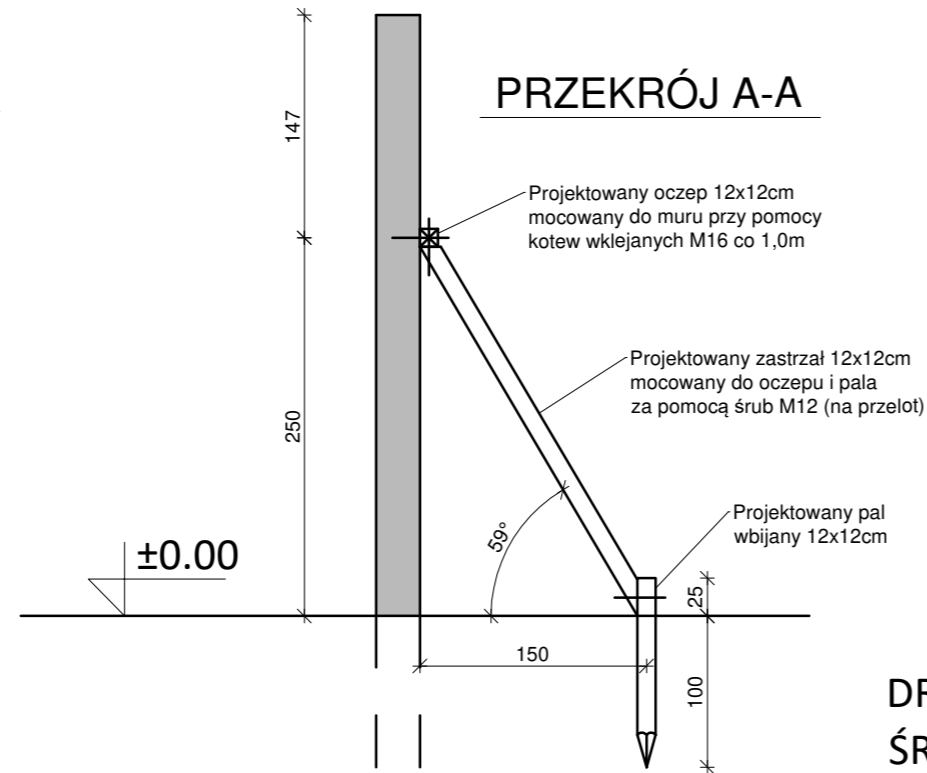

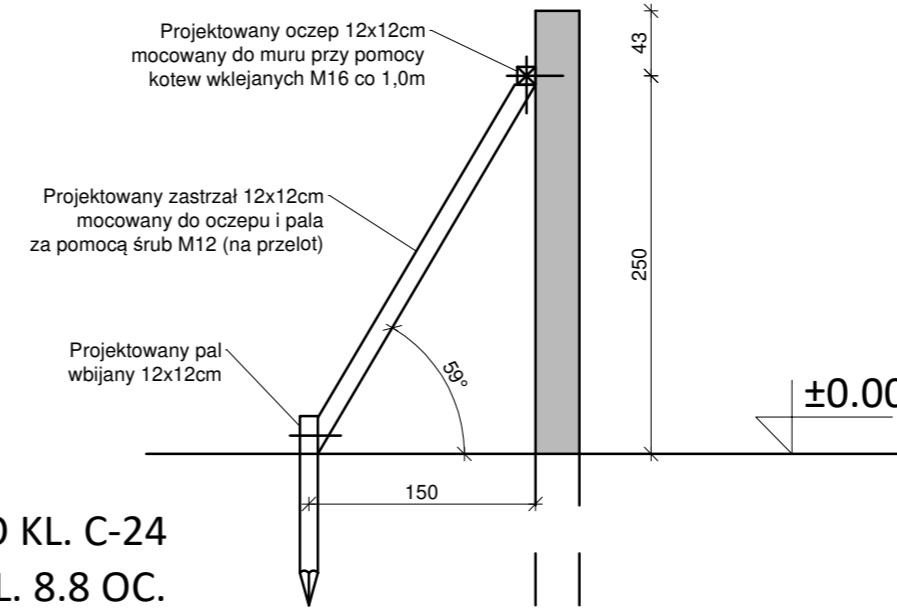

PRZEKRÓJ B-B

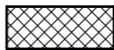
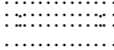

DREWNO KL. C-24  
ŚRUBY KL. 8.8 OC.

LEGENDA:

-  ŚCIANY PROJEKTOWANE DO WYBURZENIA
-  II ELEMENTY PROJEKTOWANE DO DEMONTAŻU
-  ŚCIANY ZEWNĘTRZNE BUDYNKU PROJEKTOWANE DO POZOSTAWIENIA

			KOMBUD RAFAŁ MARCINIAK TEL. 514 908 159, BIURO_KOMBUD@WP.PL		
OPRACOWANIE CHRONIONE PRAWAMI AUTORSKIMI. POMIENIANIE LUB WYKORZYSTYWANIE NIEZODZIELE Z PRZEZNACZENIEM BEZ ZGODY WŁAŚCIELA DOKUMENTACJI JEST ZABRONIONE.					
PROJEKT: <b>Projekt Rozbiórki Budynku Garażu</b>					
LOKALIZACJA INWESTYCJI: <b>05-230 Kobyłka, ul. Poprzeczna 18 dz. nr 160/2 obręb 35</b>					
INWESTOR: <b>Powiat Wołomiński 05-200 Wołomin, ul. Prądzyskiego 3</b>					
TYTUŁ RYSUNKU: <b>ZAKRES PRAC ROZBIÓRKOWYCH</b>					
PROJEKTANT: <b>inż. Zbigniew Rybus</b>	UPRAWNIENIA: <b>LOD/2073/PWOK/13</b>	PODPIS:			
SPRAWDZAJĄCY: -----	UPRAWNIENIA: -----	PODPIS:			
ASYSTENT: <b>mgr inż. arch. Bartosz Dobrowolski</b>	UPRAWNIENIA:	PODPIS:			
BRANŻA: <b>KONSTRUKCJA</b>	FAZA: <b>PR</b>	SKALA: <b>1:50</b>	DATA: <b>11.2020</b>	ROZMIAR ARKUSZA: <b>600x297</b>	NR RYSUNKU: <b>ROZB-01</b>
					STRONA:

Granica działek  
dz. nr ew. 162/1  
dz. nr ew. 161/1

Granica działek  
dz. nr ew. 139  
dz. nr ew. 160/2