

**SPIS ZAWARTOŚCI**

|                   |   |         |
|-------------------|---|---------|
| D.M.00.00.00      | WYMAGANIA OGÓLNE.....   | 3-24    |
| <b>D.01.00.00</b> | <b>ROBOTY PRZYGOTOWAWCZE</b>  |         |
| D.01.01.01        | Odtworzenie trasy i punktów wysokościowych .....                        | 25-30   |
| D.01.01.01b       | Wyniesienie i stabilizacja granic pasa drogowego .....                  | 31-36   |
| D.01.02.01        | Usunięcie drzew i krzaków.....  | 37-48   |
| D.01.02.01a       | Ochrona istniejących drzew w okresie budowy drogi.....                  | 37-48   |
| D.01.02.02        | Usunięcie warstwy ziemi urodzajnej .....                                | 49-50   |
| D.01.02.04        | Rozbiórka elementów dróg, ogrodzeń i przepustów .....                   | 51-54   |
| <b>D.02.00.00</b> | <b>ROBOTY ZIEMNE</b>  |         |
| D.02.01.01        | Wykonanie wykopów w gruntach nieskalistych .....                        | 55-62   |
| D.02.03.01        | Wykonanie nasypów .....   | 63-72   |
| <b>D.03.00.00</b> | <b>ODWODNIENIE KORPUSU DROGOWEGO</b>                                    |         |
| D.03.01.02        | Przepust stalowy z blachy falistej pod koroną drogi .....               | 73-86   |
| D.03.05.01b       | Staw retencyjny .....   | 87-96   |
| <b>D.04.00.00</b> | <b>PODBUDOWY</b>  |         |
| D.04.01.01        | Koryto wraz z profilowaniem i zagęszczeniem podłoża .....               | 97-102  |
| D.04.02.02        | Warstwa mrozoochronna.....  | 103-106 |
| D.04.03.01        | Oczyszczenie i skropienie warstw konstrukcyjnych .....                  | 107-112 |
| D.04.04.02        | Podbudowa z kruszywa łamanego stabilizowanego mechanicznie.....         | 113-126 |
| D.04.05.01        | Podbudowa i ulepszone podłoże z gruntu stabilizowanego cementem .....   | 127-134 |
| D.04.06.01        | Podbudowa z chudego betonu .....  | 135-142 |
| D.04.07.01a       | Podbudowa z betonu asfaltowego.....                                     | 143-164 |
| <b>D.05.00.00</b> | <b>NAWIERZCHNIE</b>   |         |
| D.05.03.05a       | Nawierzchnia z betonu asfaltowego. Warstwa ścieralna.....               | 165-174 |
| D.05.03.05b       | Nawierzchnia z betonu asfaltowego. Warstwa wiążąca. ....                | 175-188 |
| D.05.03.23        | Nawierzchnia z kostki brukowej betonowej.....                           | 189-194 |
| D.05.03.26g       | Połączenie nowej konstrukcji nawierzchni z nawierzchnią istniejącą..... | 195-202 |

**D.06.00.00      ROBOTY WYKOŃCZENIOWE**

D.06.03.01a      Pobocze utwardzone kruszywem łamanym ..... 203-210

D.06.04.01      Rowy..... 211-214

**D.07.00.00      OZNAKOWANIE DRÓG I URZĄDZENIA BEZPIECZEŃSTWA RUCHU**

D.07.01.01      Oznakowanie poziome..... 215-230

D.07.02.01      Oznakowanie pionowe..... 231-250

D.07.06.01a      Ogrodzenie z siatki metalowej przy posesjach przydrożnych ..... 251-256

D.07.06.02      Urządzenia zabezpieczające ruch pieszych ..... 257-266

**D.08.00.00      ELEMENTY ULIC**

D.08.01.01      Krawężniki betonowe ..... 267-276

D.08.02.01      Chodniki z płyt betonowych chodnikowych ..... 277-284

D.08.02.02      Chodniki z kostek brukowych betonowych..... 285-292

D.08.03.01      Betonowe obrzeża chodnikowe ..... 293-298

D.08.05.06a      Ściek uliczny z betonowej kostki brukowej ..... 299-314

D.06.01.01      Umocnienie skarp, rowów, ścieków.....315-320

D.03.02.01      Regulacja pionowa studzienek dla urządzeń podziemnych..... 321-324

**D.M.00.00.00 WYMAGANIA OGÓLNE****1. WSTĘP****1.1. Przedmiot SST**

Szczegółowa Specyfikacja Techniczna SST D.M.00.00.00 – Wymagania ogólne odnosi się do wymagań wspólnych dla poszczególnych wymagań technicznych dotyczących wykonania i odbioru robót, które zostaną wykonane w ramach zadania:

**„Rozbudowa drogi powiatowej nr 4304W (ul. Szkolna) w m. Słupno, gm. Radzymin na odcinku od skrzyżowania z ul. Żeromskiego w Słupnie do rowu melioracyjnego na granicy z m. Cegielnia”**

**1.2. Zakres stosowania SST**

Szczegółowa Specyfikacja Techniczna jest stosowana jako dokument przetargowy i kontraktowy przy zlecaniu i realizacji robót wymienionych w p.1.1.

**1.3. Zakres robót objętych SST**

Ustalenia zawarte w n/n specyfikacji obejmują wymagania wspólne dla robót objętych niżej wymienionymi specyfikacjami:

**D.M.00.00.00 WYMAGANIA OGÓLNE****D.01.00.00 ROBOTY PRZYGOTOWAWCZE**

- D.01.01.01 Odtworzenie trasy i punktów wysokościowych
- D.01.01.01b Wyniesienie i stabilizacja granic pasa drogowego
- D.01.02.01 Usunięcie drzew i krzaków
- D.01.02.01a Ochrona istniejących drzew w okresie budowy drogi
- D.01.02.02 Usunięcie warstwy ziemi urodzajnej
- D.01.02.04 Rozbiórka elementów dróg, ogrodzeń i przepustów

**D.02.00.00 ROBOTY ZIEMNE**

- D.02.01.01 Wykonanie wykopów w gruntach nieskalistych
- D.02.03.01 Wykonanie nasypów

**D.03.00.00 ODWODNIENIE KORPUSU DROGOWEGO**

- D.03.01.02 Przepust stalowy z blachy falistej
- D.03.05.01b Staw retencyjny

**D.04.00.00 PODBUDOWY**

- D.04.01.01 Koryto wraz z profilowaniem i zagęszczeniem podłoża
- D.04.02.02 Warstwa mrozoochronna

- D.04.03.01 Oczyszczenie i skropienie warstw konstrukcyjnych
- D.04.04.02 Podbudowa z kruszywa łamanego stabilizowanego mechanicznie
- D.04.05.01 Podbudowa i ulepszone podłoże z gruntu stabilizowanego cementem
- D.04.06.01 Podbudowa z chudego betonu
- D.04.07.01a Podbudowa z betonu asfaltowego

**D.05.00.00 NAWIERZCHNIE**

- D.05.03.05a Nawierzchnia z betonu asfaltowego. Warstwa ścieralna
- D.05.03.05b Nawierzchnia z betonu asfaltowego. Warstwa wiążąca
- D.05.03.23 Nawierzchnia z kostki brukowej betonowej
- D.05.03.26g Połączenie nowej konstrukcji nawierzchni z nawierzchnią istniejącą

**D.06.00.00 ROBOTY WYKOŃCZENIOWE**

- D.06.03.01a Pobocze utwardzone kruszywem łamanym
- D.06.04.01 Rowy

**D.07.00.00 OZNAKOWANIE DRÓG I URZĄDZENIA BEZPIECZEŃSTWA RUCHU**

- D.07.01.01 Oznakowanie poziome
- D.07.02.01 Oznakowanie pionowe
- D.07.06.01a Ogrodzenie z siatki metalowej przy posesjach przydrożnych
- D.07.06.02 Urządzenia zabezpieczające ruch pieszych

**D.08.00.00 ELEMENTY ULIC**

- D.08.01.01 Krawężniki betonowe
- D.08.02.01 Chodniki z płyt betonowych chodnikowych
- D.08.02.02 Chodniki z kostek brukowych betonowych
- D.08.03.01 Betonowe obrzeża chodnikowe
- D.08.05.06a Ściek uliczny z betonowej kostki brukowej

- D.06.01.01 Umocnienie skarp, rowów, ścieków
- D.03.02.01 Regulacja pionowa studzienek dla urządzeń podziemnych

## 1.4. Określenia podstawowe

Użyte w SST wymienione poniżej określenia należy rozumieć następująco:

**1.4.1. Budowla drogowa** - obiekt budowlany, nie będący budynkiem stanowiący całość techniczno-użytkową (drogę) albo jego część stanowiącą odrębny element konstrukcyjny lub technologiczny.

**1.4.2. Droga** - wydzielony pas terenu przeznaczony do ruchu lub postoju pojazdów oraz ruchu pieszych wraz z wszelkimi urządzeniami technicznymi związanymi z prowadzeniem i zabezpieczeniem ruchu.

**1.4.3. Dziennik budowy** - opatrzony pieczęcią Zamawiającego zeszyt, z ponumerowanymi stronami, służący do notowania wydarzeń zaistniałych w czasie wykonywania zadania budowlanego, rejestrowania dokonywanych odbiorów robót, przekazywania poleceń i innej korespondencji technicznej pomiędzy Inżynierem, Wykonawcą i projektantem.

**1.4.4. Jezdnia** - część korony drogi przeznaczona do ruchu pojazdów.

**1.4.5. Korona drogi** - jezdnia z poboczami lub chodnikami, zatokami, pasami awaryjnego postoju i pasami dzielącymi jezdnie.

**1.4.6. Konstrukcja nawierzchni** - układ warstw nawierzchni wraz ze sposobem ich połączenia.

**1.4.7. Korpus drogowy** - nasyp lub ta część wykopu, która jest ograniczona koroną drogi i skarpami rowów.

**1.4.8. Koryto** - element uformowany w korpusie drogowym w celu ułożenia w nim konstrukcji nawierzchni.

**1.4.9. Kosztorys ofertowy** - wyceniony kosztorys ślepy.

**1.4.10. Kosztorys ślepy** - wykaz robót z podaniem ich ilości (przedmiar) w kolejności technologicznej ich wykonania.

**1.4.11. Księga obmiarów** - akceptowany przez Inżyniera zeszyt z ponumerowanymi stronami służący do wpisywania przez Wykonawcę obmiaru dokonywanych robót w formie wyliczeń, szkiców i ew. dodatkowych załączników. Wpisy w księdze obmiarów podlegają potwierdzeniu przez Inżyniera.

**1.4.12. Laboratorium** - drogowe lub inne laboratorium badawcze, zaakceptowane przez Zamawiającego, niezbędne do przeprowadzenia wszelkich badań i prób związanych z oceną jakości materiałów oraz robót.

**1.4.13. Materiały** - wszelkie tworzywa niezbędne do wykonania robót, zgodne z dokumentacją projektową i specyfikacjami, zaakceptowane przez Inżyniera.

**1.4.14. Nawierzchnia** - warstwa lub zespół warstw służących do przejmowania i rozkładania obciążeń od ruchu na podłoże gruntowe i zapewniających dogodne warunki dla ruchu.

- a) **warstwa ścieralna** - wierzchnia warstwa nawierzchni poddana bezpośrednio oddziaływaniu ruchu i czynników atmosferycznych.
- b) **warstwa wiążąca** - warstwa znajdująca się między warstwą ścieralną a podbudową, zapewniająca lepsze rozłożenie naprężeń w nawierzchni i przekazywanie ich na podbudowę.
- c) **warstwa wyrównawcza** - warstwa służąca do wyrównania nierówności podbudowy lub profilu istniejącej nawierzchni.

- d) **podbudowa** - dolna część nawierzchni służąca do przenoszenia obciążeń od ruchu na podłoże. Podbudowa może składać się z podbudowy zasadniczej i podbudowy pomocniczej.

**1.4.15. Niweleta** - wysokościowe i geometryczne rozwinięcie na płaszczyźnie pionowego przekroju w osi drogi lub obiektu mostowego.

**1.4.16. Odpowiednia (bliska) zgodność** - zgodność wykonywanych robót z dopuszczonymi tolerancjami, a jeśli przedział tolerancji nie został określony - z przeciętnymi tolerancjami, przyjmowanymi zwyczajowo dla danego rodzaju robót budowlanych.

**1.4.17. Pas drogowy** - wydzielony liniami rozgraniczającymi pas terenu przeznaczony do umieszczania w nim drogi oraz drzew i krzewów. Pas drogowy może również obejmować teren przewidziany do rozbudowy drogi i budowy urządzeń chroniących ludzi i środowisko przed uciążliwościami powodowanymi przez ruch na drodze.

**1.4.18. Pobocze** - część korony drogi przeznaczona do chwilowego zatrzymywania się pojazdów, umieszczenia urządzeń bezpieczeństwa ruchu i wykorzystywana do ruchu pieszych, służąca jednocześnie do bocznego oparcia konstrukcji nawierzchni.

**1.4.19. Podłoże** - grunt rodzimy lub nasypowy, leżący pod nawierzchnią do głębokości przemarzania.

**1.4.20. Polecenie Inżyniera** - wszelkie polecenia przekazane Wykonawcy przez Inżyniera, w formie pisemnej, dotyczące sposobu realizacji robót lub innych spraw związanych z prowadzeniem budowy.

**1.4.21. Projektant** - uprawniona osoba prawna lub fizyczna będąca autorem dokumentacji projektowej.

**1.4.22. Przedsięwzięcie budowlane** - kompleksowa realizacja nowego połączenia drogowego lub całkowita modernizacja (zmiana parametrów geometrycznych trasy w planie i przekroju podłużnym) istniejącego połączenia.

**1.4.23. Rysunki** - część dokumentacji projektowej, która wskazuje lokalizację, charakterystykę i wymiary obiektu będącego przedmiotem robót.

## 1.5. Ogólne wymagania dotyczące robót

Wykonawca robót jest odpowiedzialny za jakość ich wykonania oraz za zgodność z dokumentacją projektową, SST i poleceniami Inżyniera.

### 1.5.1. Przekazanie terenu budowy

Zamawiający w terminie określonym w dokumentach umowy przekazuje Wykonawcy teren budowy wraz ze wszystkimi wymaganymi uzgodnieniami prawnymi i administracyjnymi, lokalizację i współrzędne punktów głównych trasy oraz reperów, dziennik budowy oraz dwa egzemplarze dokumentacji projektowej i dwa komplety SST.

Na Wykonawcy spoczywa odpowiedzialność za ochronę przekazanych mu punktów pomiarowych do chwili odbioru końcowego robót. Uszkodzone lub zniszczone znaki geodezyjne Wykonawca odtworzy i utrwali na własny koszt.

### 1.5.2. Dokumentacja projektowa

Po przyznaniu Kontraktu Wykonawcy przekazana zostanie następująca dokumentacja projektowa:

- a) Projekt budowlany z projektem zagospodarowania terenu;
- b) Projekt wykonawczy drogowy;

c) Projekt stałej organizacji ruchu;

### **1.5.3. Zgodność robót z dokumentacją projektową i SST**

Dokumentacja projektowa, SST oraz dodatkowe dokumenty przekazane przez Inżyniera Wykonawcy stanowią część umowy a wymagania wyszczególnione w choćby jednym z nich są obowiązujące dla Wykonawcy tak jakby zawarte były w całej dokumentacji.

Wykonawca nie może wykorzystywać błędów lub opuszczeń w dokumentach kontraktowych, a o ich wykryciu winien natychmiast powiadomić Inżyniera, który dokona odpowiednich zmian i poprawek.

W przypadku rozbieżności opis wymiarów ważniejszy jest od odczytu ze skali rysunków.

Wszystkie wykonane roboty i dostarczone materiały będą zgodne z dokumentacją projektową i ST.

Dane określone w dokumentacji projektowej i w SST powinny być uważane za wartości docelowe, od których dopuszczalne są odchylenia w ramach określonego przedziału tolerancji. Cechy materiałów i elementów budowli powinny być jednorodne i wykazywać bliską zgodność z określonymi wymaganiami, a rozrzuty tych cech nie powinny przekraczać dopuszczalnego przedziału tolerancji.

W przypadku, gdy materiały lub roboty nie są w pełni zgodne z dokumentacją projektową i ST i wpłynię to na niezadawalającą jakość elementu budowli, to takie materiały zostaną zastąpione innymi, a roboty rozebrane i wykonane ponownie na koszt Wykonawcy.

### **1.5.4. Zabezpieczenie terenu budowy**

Wykonawca jest zobowiązany do utrzymania ruchu publicznego na terenie budowy, w sposób określony w n/n SST, w okresie trwania realizacji kontraktu aż do zakończenia i odbioru ostatecznego robót.

Wykonawca będzie wykonywał roboty zgodnie z zatwierdzonym przez organ zarządzający ruchem projektem organizacji ruchu i zabezpieczenia robót w okresie trwania budowy, zawartym w dokumentacji projektowej. W zależności od potrzeb i postępu robót projekt organizacji ruchu powinien być aktualizowany przez Wykonawcę na bieżąco.

W czasie wykonywania robót Wykonawca dostarczy, zainstaluje i będzie obsługiwał wszystkie tymczasowe urządzenia zabezpieczające takie jak: zapory, światła ostrzegawcze, sygnały itp., zapewniając w ten sposób bezpieczeństwo pojazdów i pieszych.

Wykonawca zapewni stałe warunki widoczności w dzień i w nocy tych zapór i znaków, dla których jest to nieodzowne ze względów bezpieczeństwa.

Wszystkie znaki, zapory i inne urządzenia zabezpieczające powinny być akceptowane przez Inżyniera.

Fakt przystąpienia do robót Wykonawca powinien obwieścić publicznie przed ich rozpoczęciem w sposób uzgodniony z Inżynierem przez umieszczenie w miejscach i ilościach określonych przez Inżyniera tablic informacyjnych. Treść tablic informacyjnych powinna być zatwierdzona przez Inżyniera. Tablice informacyjne będą utrzymywane przez Wykonawcę w dobrym stanie przez cały okres realizacji robót.

Koszt zabezpieczenia terenu budowy nie podlega odrębnej zapłacie i przyjmuje się, że jest włączony w cenę umowną.

### **1.5.5. Ochrona środowiska w czasie wykonywania robót**

Wykonawca ma obowiązek znać i stosować w czasie prowadzenia robót wszelkie przepisy dotyczące ochrony środowiska naturalnego.

W okresie budowy i wykańczania robót Wykonawca będzie:

- a) utrzymywać teren budowy i wykopy w stanie bez wody stojącej,
- b) podejmować wszelkie uzasadnione kroki mające na celu stosowanie się do przepisów i norm dotyczących ochrony środowiska na terenie i wokół terenu budowy oraz będzie unikać uszkodzeń lub uciążliwości dla osób lub własności społecznej i innych, a wynikających ze skażenia, hałasu lub innych przyczyn powstałych w następstwie jego sposobu działania.

Stosując się do tych wymagań będzie miał szczególny wzgląd na:

- 1) lokalizację baz, warsztatów, magazynów, składowisk, ukopów i dróg dojazdowych,
- 2) środki ostrożności i zabezpieczenia przed:
  - zanieczyszczeniem zbiorników i cieków wodnych pyłami lub substancjami toksycznymi,
  - zanieczyszczeniem powietrza pyłami i gazami,
  - możliwością powstania pożaru.

#### **1.5.6. Ochrona przeciwpożarowa**

Wykonawca będzie przestrzegać przepisy ochrony przeciwpożarowej .

Wykonawca będzie utrzymywać sprawny sprzęt przeciwpożarowy, wymagany przez odpowiednie przepisy, na terenie baz produkcyjnych, w pomieszczeniach biurowych i mieszkalnych, magazynach oraz maszynach i pojazdach.

Materiały łatwopalne powinny być składowane w sposób zgodny z odpowiednimi przepisami i zabezpieczone przed dostępem osób trzecich.

Wykonawca będzie odpowiedzialny za wszelkie straty spowodowane pożarem wywołanym jako rezultat realizacji robót albo przez personel Wykonawcy.

#### **1.5.7. Materiały szkodliwe dla otoczenia**

Materiały, które w sposób trwały są szkodliwe dla otoczenia, nie będą dopuszczone do użycia.

Nie dopuszcza się użycia materiałów wywołujących szkodliwe promieniowanie o stężeniu większym od dopuszczalnego, określonego odpowiednimi przepisami.

Wszelkie materiały odpadowe użyte do robót będą miały aprobatę techniczną, wydaną przez uprawnioną jednostkę, jednoznacznie określającą brak szkodliwego oddziaływania tych materiałów na środowisko.

Materiały, które są szkodliwe dla otoczenia tylko w czasie robót, a po zakończeniu robót ich szkodliwość zanika (np. materiały pyłaste) mogą być użyte pod warunkiem przestrzegania wymagań technologicznych w budowaniu. Jeżeli wymagają tego odpowiednie przepisy Zamawiający powinien otrzymać zgodę na użycie tych materiałów od właściwych organów administracji państwowej.

Jeżeli Wykonawca użył materiałów szkodliwych dla otoczenia zgodnie ze specyfikacjami, a ich użycie spowodowało jakiegokolwiek zagrożenie środowiska, to konsekwencje tego poniesie Zamawiający.

#### **1.5.8. Ochrona własności publicznej i prywatnej**

Wykonawca odpowiada za ochronę instalacji na powierzchni ziemi i za urządzenia podziemne, takie jak rurociągi, kable, itp. oraz uzyska od odpowiednich władz będących właścicielami tych urządzeń



potwierdzenie informacji dostarczonych mu przez Zamawiającego w ramach planu ich lokalizacji. Wykonawca zapewni właściwe oznaczenie i zabezpieczenie przed uszkodzeniem tych instalacji i urządzeń w czasie trwania budowy.

Wykonawca zobowiązany jest umieścić w swoim harmonogramie rezerwę czasową dla wszelkiego rodzaju robót, które mają być wykonane w zakresie przełożenia instalacji i urządzeń podziemnych na terenie budowy i powiadomić Inżyniera i władze lokalne o zamiarze rozpoczęcia robót.

O fakcie przypadkowego uszkodzenia tych instalacji Wykonawca bezzwłocznie powiadomi Inżyniera i zainteresowane władze oraz będzie z nimi współpracował, dostarczając wszelkiej pomocy potrzebnej przy dokonywaniu napraw.

Wykonawca będzie odpowiadać za wszelkie spowodowane przez jego działania uszkodzenia instalacji na powierzchni ziemi i urządzeń podziemnych wykazanych w dokumentach dostarczonych mu przez Zamawiającego.

#### **1.5.9. Ograniczenie obciążeń osi pojazdu**

Wykonawca będzie stosować się do ustawowych ograniczeń obciążenia na oś przy transporcie materiałów i wyposażenia na i z terenu robót. Uzyska on wszelkie niezbędne zezwolenia od władz co do przewozu nietypowych wagowo ładunków i w sposób ciągły będzie o każdym takim przewozie powiadamiał Inżyniera. Pojazdy i ładunki powodujące nadmierne obciążenie

osiowe nie będą dopuszczone na świeżo ukończony fragment budowy w obrębie budowy i Wykonawca będzie odpowiadał za naprawę wszelkich robót w ten sposób uszkodzonych, zgodnie z poleceniami Inżyniera.

#### **1.5.10. Bezpieczeństwo i higiena pracy**

Podczas realizacji robót Wykonawca będzie przestrzegać przepisów dotyczących bezpieczeństwa i higieny pracy.

W szczególności Wykonawca ma obowiązek zadbać, aby personel nie wykonywał pracy w warunkach niebezpiecznych, szkodliwych dla zdrowia oraz nie spełniających wymagań sanitarnych.

Wykonawca zapewni i będzie utrzymywał wszelkie urządzenia zabezpieczające, socjalne oraz sprzęt i odpowiednią odzież dla ochrony życia i zdrowia osób zatrudnionych na budowie oraz dla zapewnienia bezpieczeństwa publicznego.

Uznaje się, że wszelkie koszty związane z wypełnieniem wymagań określonych powyżej nie podlegają odrębnej zapłacie i są uwzględnione w cenie umownej.

#### **1.5.11. Ochrona i utrzymanie robót**

Wykonawca będzie odpowiedzialny za ochronę robót i za wszelkie materiały i urządzenia używane do robót od daty rozpoczęcia do zakończenia robót (do wydania potwierdzenia zakończenia przez Inżyniera).

Wykonawca będzie utrzymywać roboty do czasu ostatecznego odbioru. Utrzymanie powinno być prowadzone w taki sposób, aby budowla drogowa lub jej elementy były w zadawalającym stanie przez cały czas, do momentu odbioru ostatecznego.

Jeśli Wykonawca w jakimkolwiek czasie zaniedba utrzymanie, to na polecenie Inżyniera powinien rozpocząć roboty utrzymaniowe nie później niż w 24 godziny po otrzymaniu tego polecenia.

### **1.5.12. Stosowanie się do prawa i innych przepisów**

Wykonawca zobowiązany jest znać wszystkie przepisy wydane przez władze centralne i miejscowe oraz inne przepisy i wytyczne, które są w jakikolwiek sposób związane z robotami i będzie w pełni odpowiedzialny za przestrzeganie tych praw, przepisów i wytycznych podczas prowadzenia robót.

Wykonawca będzie przestrzegać praw patentowych i będzie w pełni odpowiedzialny za wypełnienie wszelkich wymagań prawnych odnośnie wykorzystania opatentowanych urządzeń lub metod i w sposób ciągły będzie informować Inżyniera o swoich działaniach, przedstawiając kopie zezwoleń i inne odnośne dokumenty.

Wszelkie straty, koszty postępowania, obciążenia i wydatki wynikłe z lub związane z naruszeniem jakichkolwiek praw patentowych pokryje Wykonawca, z wyjątkiem przypadków, kiedy takie naruszenie wyniknie z wykonania projektu lub specyfikacji dostarczonej przez Inżyniera/Kierownika projektu.

### **1.5.13. Równoważność norm i zbiorów przepisów prawnych**

Gdziekolwiek w dokumentach kontraktowych powołane są konkretne normy i przepisy, które spełniać mają materiały, sprzęt i inne towary oraz wykonane i zbadane roboty, będą obowiązywać postanowienia najnowszego wydania lub poprawionego wydania powołanych norm i przepisów o ile w warunkach kontraktu nie postanowiono inaczej. W przypadku gdy powołane normy i przepisy są państwowe lub odnoszą się do konkretnego kraju lub regionu, mogą być również stosowane inne odpowiednie normy zapewniające równy lub wyższy poziom wykonania niż powołane normy lub przepisy, pod warunkiem ich sprawdzenia i pisemnego zatwierdzenia przez Inżyniera/Kierownika projektu. Różnice pomiędzy powołanymi normami a ich proponowanymi zamiennikami muszą być dokładnie opisane przez Wykonawcę i przedłożone Inżynierowi/Kierownikowi projektu do zatwierdzenia.

### **1.5.14. Wykopaliska**

Wszelkie wykopaliska, monety, przedmioty wartościowe, budowle oraz inne pozostałości o znaczeniu geologicznym lub archeologicznym odkryte na terenie budowy będą uważane za własność Zamawiającego. Wykonawca zobowiązany jest powiadomić Inżyniera/Kierownika projektu i postępować zgodnie z jego poleceniami. Jeżeli w wyniku tych poleceń Wykonawca poniesie koszty i/lub wystąpią opóźnienia w robotach, Inżynier/ Kierownik projektu po uzgodnieniu z Zamawiającym i Wykonawcą ustali wydłużenie czasu wykonania robót i/lub wysokość kwoty, o którą należy zwiększyć cenę kontraktową.

### **1.5.15. Nadzór archeologiczny**

W przypadku ujawnienia w trakcie prac budowlanych, ziemnych jakichkolwiek przedmiotów posiadających cechy zabytku należy niezwłocznie zawiadomić o tym Wojewódzkiego Konserwatora Zabytków, ul. Nowy Świat 18/20, 00-373 Warszawa.

Zamawiający zastrzega, że wszelkie wykopaliska, monety, przedmioty wartościowe, budowle oraz inne pozostałości o znaczeniu geologicznym lub archeologicznym odkryte na terenie budowy będą uważane za własność Zamawiającego bez prawa do wynagrodzenia na rzecz Wykonawcy.

W przypadku odkrycia podczas prowadzenia robót budowlanych obiektu archeologicznego, co do którego istnieje przypuszczenie, że jest on zabytkiem, Wykonawca jest zobowiązany do niezwłocznego przerwania robót, które mogą uszkodzić lub zniszczyć odkryty przedmiot, zabezpieczenia przedmiotu i miejsca jego odkrycia zgodnie z przepisami ustawy z dnia 23 lipca 2003 r. o ochronie zabytków i opiece nad zabytkami oraz powiadomienia Inżyniera. Wykonawca lub osoba pełniąca nadzór archeologiczny na budowie jest zobowiązana niezwłocznie, nie dłużej niż w terminie 3 dni, przekazać zawiadomienie o zaistniałym zdarzeniu Wojewódzkiemu Konserwatorowi Ochrony

Zabytków. Dopiero odrębna decyzja wydana przez WKZ zmieniająca zakres badań archeologicznych (z nadzoru na inny rodzaj badań archeologicznych) jest podstawą do wstrzymania robót budowlanych. W przypadku wykonania innych badań archeologicznych niż wynikające z decyzji na nadzór archeologiczny badania te zostaną wykonane przez podmiot działający na zlecenie Zamawiającego.

Wykonawca zobowiązany jest bezzwłocznie umożliwić wejście na teren budowy uprawnionym przez Zamawiającego podmiotom i usunięcie odkrytego obiektu archeologicznego albo jeżeli obiekt archeologiczny nie może zostać usunięty, Wykonawca zobowiązany jest umożliwić uprawnionym podmiotom wejście na teren budowy i przeprowadzenie odpowiednich badań archeologicznych. W tej sytuacji Zamawiający jest upoważniony do przeprowadzenia badań we własnym zakresie. Jeżeli w wyniku odkrycia obiektu archeologicznego i prowadzenia ratowniczych badań archeologicznych wystąpią opóźnienia w robotach, Inżynier po uzgodnieniu z Zamawiającym i Wykonawcą ustali wydłużenie czasu kontraktu.

#### **1.5.17. Ochrona saperska terenu robót.**

Wykonawca przed rozpoczęciem robót budowlanych jest zobowiązany do zlecenie wyspecjalizowanym i uprawnionym służbom sprawdzenia terenu budowy w granicach pasa drogowego pod kątem występowania przedmiotów niebezpiecznych oraz w przypadku ich wykrycia do usunięcia tych przedmiotów we właściwy sposób, zgodnie z odpowiednimi przepisami, przy wykorzystaniu upoważnionych specjalistycznych jednostek.

Wykonawca zobowiązany jest do powiadomienia Inżyniera o przystąpieniu do sprawdzenia terenu i każdorazowo o wykryciu przedmiotów niebezpiecznych oraz postępowania zgodnie z zaleceniami specjalistycznych służb i informowania o nich Inżyniera.

W ramach ochrony saperskiej terenu budowy Wykonawca zobowiązany jest zapewnić:

1. Sprawdzenie i oczyszczenie terenu budowy z niewypałów i niewybuchów przy wykorzystaniu upoważnionych specjalistycznych służb (jednostek), obejmujące:

a) sprawdzenie terenu i wywiady środowiskowe,

b) w miejscach rzeczywistego występowania niewybuchów:

- dokładne sprawdzenie terenu,

- usunięcie niewybuchów,

- kontrolne sprawdzenie terenu,

- transport i utylizacja niewybuchów,

c) sporządzenie dokumentacji powykonawczej z uzyskaniem zaświadczenia o oczyszczeniu placu budowy,

2. Specjalistyczny nadzór saperski w trakcie realizacji robót ziemnych, wzmocnienia podłoża i budowy infrastruktury technicznej do czasu zakończenia robót na danym odcinku.

Wykonawca winien zaplanować i zorganizować czynności związane z ochroną saperską w taki sposób, aby nie powodowały opóźnień w realizacji robót.

Wszystkie czynności związane z ochroną saperską stanowią koszt Wykonawcy.

Podstawą do zapłaty jest uzyskanie przez Wykonawcę i przedstawienie Inżynierowi zaświadczenia o sprawdzeniu i oczyszczeniu placu budowy z niewybuchów i niewypałów wydanego przez upoważnioną jednostkę.

## **1.6. Zaplecze Zamawiającego (o ile warunki kontraktu przewidują realizację)**

Wykonawca zobowiązany jest zabezpieczyć Zamawiającemu, pomieszczenia biurowe, sprzęt, transport oraz inne urządzenia towarzyszące, zgodnie z wymaganiami podanymi w D-M-00.00.01 „Zaplecze Zamawiającego”.

## **2. MATERIAŁY**

### **2.1. Źródła uzyskania materiałów**

Co najmniej na trzy tygodnie przed zaplanowanym wykorzystaniem jakichkolwiek materiałów przeznaczonych do robót Wykonawca przedstawi szczegółowe informacje dotyczące proponowanego źródła wytwarzania, zamawiania lub wydobywania tych materiałów i odpowiednie świadectwa badań laboratoryjnych oraz próbki do zatwierdzenia przez Inżyniera.

Zatwierdzenie partii materiałów z danego źródła nie oznacza automatycznie, że wszelkie materiały z danego źródła uzyskają zatwierdzenie.

Wykonawca zobowiązany jest do prowadzenia badań w celu udokumentowania, że materiały uzyskane z dopuszczonego źródła w sposób ciągły będą spełniały wymagania SST w czasie postępu robót.

### **2.2. Pozyskiwanie materiałów miejscowych**

Wykonawca odpowiada za uzyskanie pozwoleń od właścicieli i odnośnych władz na pozyskanie materiałów z jakichkolwiek źródeł miejscowych, włączając w to źródła wskazane przez Zamawiającego i jest zobowiązany dostarczyć Inżynierowi wymagane dokumenty przed rozpoczęciem eksploatacji źródła.

Wykonawca przedstawi dokumentację zawierającą raporty z badań terenowych i laboratoryjnych oraz proponowaną przez siebie metodę wydobywania i selekcji do zatwierdzenia Inżynierowi.

Wykonawca ponosi odpowiedzialność za spełnienie wymagań ilościowych i jakościowych materiałów z jakiegokolwiek źródła.

Wykonawca poniesie wszystkie koszty, a w tym: opłaty, wynagrodzenia i jakiegokolwiek inne koszty związane z dostarczeniem materiałów do robót.

Humus i nadkład czasowo zdjęte z terenu wykopów, ukopów i miejsc pozyskania piasku i żwiru będą formowane w hałdy i wykorzystane przy zasypce i rekultywacji terenu po ukończeniu robót.

Wszystkie odpowiednie materiały pozyskane z wykopów na terenie budowy lub z innych miejsc wskazanych w dokumentach umowy będą wykorzystane do robót lub odwiezione na odkład odpowiednio do wymagań umowy lub wskazań Inżyniera. Z wyjątkiem uzyskania na to pisemnej zgody Inżyniera, Wykonawca nie będzie prowadzić żadnych wykopów w obrębie terenu budowy poza tymi, które zostały wyszczególnione w dokumentach umowy.

Eksploatacja źródeł materiałów będzie zgodna z wszelkimi regulacjami prawnymi obowiązującymi na danym obszarze.

### **2.3. Inspekcja wytwórni materiałów**

Wytwórnie materiałów mogą być okresowo kontrolowana przez Inżyniera w celu sprawdzenia zgodności stosowanych metod produkcyjnych z wymaganiami. Próbkami materiałów mogą być pobierane w celu sprawdzenia ich właściwości. Wynik tych kontroli będzie podstawą akceptacji określonej partii materiałów pod względem jakości.

W przypadku, gdy Inżynier będzie przeprowadzał inspekcję wytwórni, będą zachowane następujące warunki:

- a) Inżynier będzie miał zapewnioną współpracę i pomoc Wykonawcy oraz producenta materiałów w czasie przeprowadzania inspekcji,
- b) Inżynier będzie miał wolny dostęp, w dowolnym czasie do tych części wytwórni, gdzie odbywa się produkcja materiałów przeznaczonych do realizacji umowy.

#### **2.4. Materiały nie odpowiadające wymaganiom**

Materiały nie odpowiadające wymaganiom zostaną przez Wykonawcę wywiezione z terenu budowy, bądź złożone w miejscu wskazanym przez Inżyniera. Jeśli Inżynier zezwoli Wykonawcy na użycie tych materiałów do innych robót, niż te dla których zostały zakupione, to koszt tych materiałów zostanie przewartościowany przez Inżyniera.

Każdy rodzaj robót, w którym znajdują się nie zbadane i nie zaakceptowane materiały, Wykonawca wykonuje na własne ryzyko, licząc się z jego nieprzyjęciem i niezapłaceniem.

#### **2.5. Przechowywanie i składowanie materiałów**

Wykonawca zapewni, aby tymczasowo składowane materiały, do czasu gdy będą one potrzebne do robót, były zabezpieczone przed zanieczyszczeniem, zachowały swoją jakość i właściwość do robót i były dostępne do kontroli przez Inżyniera.

Miejsca czasowego składowania materiałów będą zlokalizowane w obrębie terenu budowy w miejscach uzgodnionych z Inżynierem lub poza terenem budowy w miejscach zorganizowanych przez Wykonawcę.

#### **2.6. Wariantowe stosowanie materiałów**

Jeśli dokumentacja projektowa lub SST przewidują możliwość wariantowego zastosowania rodzaju materiału w wykonywanych robotach, Wykonawca powiadomi Inżyniera o swoim zamiarze co najmniej 3 tygodnie przed użyciem materiału, albo w okresie dłuższym, jeśli będzie to wymagane dla badań prowadzonych przez Inżyniera. Wybrany i zaakceptowany rodzaj materiału nie może być później zmieniany bez zgody Inżyniera.

### **3. SPRZĘT**

Wykonawca jest zobowiązany do używania jedynie takiego sprzętu, który nie spowoduje niekorzystnego wpływu na właściwości wykonywanych robót. Sprzęt używany do robót powinien być zgodny z ofertą Wykonawcy i powinien odpowiadać pod względem typów i ilości wskazaniom zawartym w ST, PZJ lub projekcie organizacji robót, zaakceptowanym przez Inżyniera; w przypadku braku ustaleń w takich dokumentach sprzęt powinien być uzgodniony i zaakceptowany przez Inżyniera.

Liczba i wydajność sprzętu powinna gwarantować przeprowadzenie robót, zgodnie z zasadami określonymi w dokumentacji projektowej, SST i wskazaniach Inżyniera w terminie przewidzianym umową.

Sprzęt będący własnością Wykonawcy lub wynajęty do wykonania robót ma być utrzymywany w dobrym stanie i gotowości do pracy. Będzie on zgodny z normami ochrony środowiska i przepisami dotyczącymi jego użytkowania.

Wykonawca dostarczy Inżynierowi kopie dokumentów potwierdzających dopuszczenie sprzętu do użytkowania, tam gdzie jest to wymagane przepisami.

Jeżeli dokumentacja projektowa lub SST przewidują możliwość wariantowego użycia sprzętu przy wykonywanych robotach, Wykonawca powiadomi Inżyniera o swoim zamiarze wyboru i uzyska jego akceptację przed użyciem sprzętu. Wybrany sprzęt, po akceptacji Inżyniera, nie może być później zmieniany bez jego zgody.

Jakikolwiek sprzęt, maszyny, urządzenia i narzędzia nie gwarantujące zachowania warunków umowy, zostaną przez Inżyniera zdyskwalifikowane i nie dopuszczone do robót.

#### **4. TRANSPORT**

Wykonawca jest zobowiązany do stosowania jedynie takich środków transportu, które nie wpłyną niekorzystnie na jakość wykonywanych robót i właściwości przewożonych materiałów.

Liczba środków transportu powinna zapewnić prowadzenie robót zgodnie z zasadami określonymi w dokumentacji projektowej, SST i wskazaniach Inżyniera, w terminie przewidzianym umową.

Przy ruchu na drogach publicznych pojazdy powinny spełniać wymagania dotyczące przepisów ruchu drogowego w odniesieniu do dopuszczalnych obciążeń na osie i innych parametrów technicznych. Środki transportu nie odpowiadające warunkom dopuszczalnych obciążeń na osie nie mogą być dopuszczone przez Inżyniera, pod warunkiem przywrócenia stanu pierwotnego użytkowanych odcinków dróg na koszt Wykonawcy.

Wykonawca będzie usuwać na bieżąco, na własny koszt, wszelkie zanieczyszczenia spowodowane jego pojazdami na drogach publicznych oraz dojazdach do terenu budowy.

#### **5. WYKONANIE ROBÓT**

##### **5.1. Ogólne zasady wykonywania robót**

Wykonawca jest odpowiedzialny za prowadzenie robót zgodnie z umową oraz za jakość zastosowanych materiałów i wykonywanych robót, za ich zgodność z dokumentacją projektową, wymaganiami SST, PZJ, projektu organizacji robót oraz poleceniami Inżyniera.

Wykonawca ponosi odpowiedzialność za dokładne wytyczenie w planie i wyznaczenie wysokości wszystkich elementów robót zgodnie z wymiarami i rzędnymi określonymi w dokumentacji projektowej lub przekazanymi przez Inżyniera na piśmie.

Następstwa jakiegokolwiek błędu spowodowanego przez Wykonawcę w wytyczeniu i wyznaczeniu robót zostaną, jeśli wymagać tego będzie Inżynier, poprawione przez Wykonawcę na jego własny koszt.

Sprawdzenie wytyczenia robót lub wyznaczenia wysokości przez Inżyniera nie zwalnia Wykonawcy od odpowiedzialności za ich dokładność.

Decyzje Inżyniera dotyczące akceptacji lub odrzucenia materiałów i elementów robót będą oparte na wymaganiach sformułowanych w dokumentach umowy, dokumentacji projektowej i w SST, a także w normach i wytycznych. Przy podejmowaniu decyzji Inżynier uwzględni wyniki badań materiałów i robót, rozrzuty normalne występujące przy produkcji i przy badaniach materiałów, doświadczenia z przeszłości, wyniki badań naukowych oraz inne czynniki wpływające na rozważaną kwestię.

Polecenie Inżyniera będą wykonywane nie później niż w czasie przez niego wyznaczonym, po ich otrzymaniu przez Wykonawcę, pod groźbą zatrzymania robót. Skutki finansowe z tego tytułu ponosi Wykonawca.

## **6. KONTROLA JAKOŚCI ROBÓT**

### **6.1. Program zapewnienia jakości (PZJ)**

Do obowiązków Wykonawcy należy opracowanie i przedstawienie do aprobaty Inżyniera programu zapewnienia jakości, w którym przedstawi on zamierzony sposób wykonywania robót, możliwości techniczne, kadrowe i organizacyjne gwarantujące wykonanie robót zgodnie z dokumentacją projektową, SST oraz poleceniami i ustaleniami przekazanymi przez Inżyniera.

Program zapewnienia jakości będzie zawierać :

a) część ogólną opisującą :

- organizację wykonywania robót, w tym terminy i sposób prowadzenia robót
- organizację ruchu na budowie wraz z oznakowaniem robót,
- BHP,
- wykaz zespołów roboczych, ich kwalifikacje i przygotowanie praktyczne,
- wykaz osób odpowiedzialnych za jakość i terminowość wykonania poszczególnych elementów robót,
- system (sposób i procedurę) proponowanej kontroli i sterowania jakością wykonywanych robót,
- wyposażenie w sprzęt i urządzenia do pomiarów i kontroli (opis laboratorium własnego lub laboratorium, któremu Wykonawca zamierza zlecić prowadzenie badań),
- sposób oraz formę gromadzenia wyników badań laboratoryjnych, , zapis pomiarów, nastaw mechanizmów sterujących, a także wyciągniętych wniosków i zastosowanych korekt w procesie technologicznym, proponowany sposób i formę przekazywania tych informacji Inżynierowi;

b) część szczegółową opisującą dla każdego asortymentu robót :

- wykaz maszyn i urządzeń stosowanych na budowie z ich parametrami technicznymi oraz wyposażeniem w mechanizmy do sterowania i urządzenia pomiarowo-kontrolne,
- rodzaje i ilość środków transportu i urządzeń do magazynowania i załadunku materiałów, spoiw lepszycy, kruszyw, itp.
- sposób zabezpieczenia i ochrony ładunków przed stratą ich właściwości w czasie transportu, sposób i procedurę pomiarów i badań (rodzaj i częstotliwość, pobieranie próbek , legalizacja i sprawdzanie urządzeń, itp) prowadzonych podczas dostaw materiałów, wytwarzania
- mieszanek i wykonywania poszczególnych elementów robót,
- sposób postępowania z materiałami i robotami nie odpowiadającymi wymaganiom .

### **6.2. Zasady kontroli jakości robót**

Celem kontroli robót powinno być takie sterowanie ich przygotowaniem i wykonaniem aby osiągnąć założoną jakość robót.

Wykonawca jest odpowiedzialny za pełną kontrolę robót i jakości materiałów. Wykonawca powinien zapewnić odpowiedni system kontroli, włączając personel, laboratorium, sprzęt i wszystkie urządzenia niezbędne do pobierania próbek i badań materiałów i robót.

Przed zatwierdzeniem systemu kontroli Inżynier może zażądać od Wykonawcy przeprowadzenia badań w celu zademonstrowania, że poziom ich wykonania jest zadowalający.

Wykonawca będzie przeprowadzać pomiary i badania materiałów oraz robót z częstotliwością zapewniającą stwierdzenie, że roboty wykonano zgodnie z wymaganiami zawartymi w dokumentacji projektowej i SST.

Minimalne wymagania co do zakresu badań i ich częstotliwości są określone w SST, normach i wytycznych. W przypadku, gdy nie zostały one tam określone, to Inżynier ustali jaki zakres kontroli jest konieczny, aby zapewnić wykonanie robót zgodnie z umową.

Wykonawca dostarczy Inżynierowi świadectwa, że wszystkie stosowane urządzenia i sprzęt badawczy posiadają ważną legalizację, zostały prawidłowo wykalibrowane i odpowiadają wymaganiom norm określających procedury badań.

Inżynier będzie mieć nieograniczony dostęp do pomieszczeń laboratoryjnych, w celu ich inspekcji.

Inżynier będzie przekazywać Wykonawcy pisemne informacje o jakichkolwiek niedociągnięciach dotyczących urządzeń laboratoryjnych, sprzętu, zaopatrzenia, pracy personelu lub metod badawczych. Jeżeli niedociągnięcia są tak poważne, że mogą wpływać ujemnie na wyniki badań, Inżynier natychmiast wstrzyma użycie do robót badanych materiałów i dopuści je dopiero wtedy, gdy niedociągnięcia w pracy laboratorium Wykonawcy zostaną usunięte i stwierdzona zostanie odpowiednia jakość tych materiałów.

Wszystkie koszty związane z organizowaniem i prowadzeniem badań ponosi Wykonawca.

### **6.3. Pobieranie próbek**

Próbki będą pobierane losowo. Zaleca się stosowanie statystycznych metod pobierania próbek, opartych na zasadzie, że wszystkie jednostkowe elementy produkcji mogą być z jednakowym prawdopodobieństwem wytypowane do badań.

Inżynier będzie mieć zapewnioną możliwość udziału w pobieraniu próbek.

Na zlecenie Inżyniera Wykonawca będzie przeprowadzać dodatkowe badania tych materiałów, które budzą wątpliwości co do jakości, o ile kwestionowane materiały nie zostaną przez Wykonawcę usunięte lub ulepszone z własnej woli. Koszty tych dodatkowych badań pokrywa Wykonawca tylko w przypadku stwierdzenia usterki, w przeciwnym wypadku koszty ponosi Zamawiający.

Pojemniki do pobierania próbek będą dostarczone przez Wykonawcę i zatwierdzone przez Inżyniera. Próbki dostarczone przez Wykonawcę do badań wykonywanych przez Inżyniera będą odpowiednio opisane i oznakowane, w sposób zaakceptowany przez Inżyniera.

### **6.4. Badania i pomiary**

Wszystkie badania i pomiary będą przeprowadzone zgodnie z wymaganiami norm. W przypadku gdy normy nie obejmują jakiegokolwiek badania wymaganego w SST, stosować należy wytyczne krajowe, albo inne procedury, zaakceptowane przez Inżyniera.

Przed przystąpieniem do pomiarów lub badań, Wykonawca powiadomi Inżyniera o rodzaju, miejscu i terminie pomiaru lub badania. Po wykonaniu pomiaru lub badania Wykonawca przedstawi na piśmie ich wyniki do akceptacji Inżyniera.



## 6.5. Raporty z badań

Wykonawca będzie przekazywać Inżynierowi kopie raportów z wynikami badań jak najszybciej, nie później niż w terminie określonym w PZJ.

Wyniki badań (kopie) powinny być przekazywane Inżynierowi na formularzach według dostarczonego przez niego wzoru lub innych, przez niego zaaprobowanych.

## 6.6. Badania prowadzone przez Inżyniera

Dla celów kontroli jakości i zatwierdzenia, Inżynier uprawniony jest do dokonywania kontroli, pobierania próbek i badania materiałów u źródła ich wytwarzania i zapewniona mu będzie wszelka pomoc potrzebna do tego ze strony Wykonawcy i producenta materiałów.

Inżynier, po uprzedniej weryfikacji systemu kontroli robót prowadzonego przez Wykonawcę, będzie oceniać zgodność materiałów i robót z wymaganiami SST na podstawie wyników badań dostarczonych przez Wykonawcę.

Inżynier może pobierać próbki materiałów i prowadzić badania niezależnie od Wykonawcy, na swój koszt. Jeżeli wyniki tych badań wykażą, że raporty Wykonawcy są niewiarygodne, to Inżynier poleci Wykonawcy lub zleci niezależnemu laboratorium przeprowadzenie powtórnych lub dodatkowych badań, albo oprze się wyłącznie na własnych badaniach przy ocenie zgodności materiałów i robót z dokumentacją projektową i SST. W takim przypadku całkowite koszty powtórnych lub dodatkowych badań i pobierania próbek poniesione będą przez Wykonawcę.

## 6.7. Certyfikaty i deklaracje

Inżynier może dopuścić do użycia tylko ten materiał, który jest:

1. oznakowany znakiem CE, co oznacza, że dokonano oceny jego zgodności z normą zharmonizowaną albo europejską aprobatą techniczną bądź krajową specyfikacją techniczną państwa członkowskiego Unii Europejskiej lub Europejskiego Obszaru Gospodarczego, uznaną przez Komisję Europejską za zgodną z wymaganiami podstawowymi, albo
2. umieszczony w określonym przez Komisję Europejską wykazie wyrobów mających niewielkie znaczenie dla zdrowia i bezpieczeństwa, dla których producent wydał deklarację zgodności z uznanymi regułami sztuki budowlanej, albo
3. oznakowany znakiem budowlanym, z zastrzeżeniem art. 5 4 Ustawy z dnia 16 kwietnia 2004 r. o wyrobach budowlanych według wzoru określonego w załączniku Nr 1 do tej Ustawy.

Jakiegokolwiek materiały, które nie spełniają tych wymagań będą odrzucone.

## 6.8. Dokumenty budowy

### (1) Dziennik budowy

Dziennik budowy jest dokumentem prawnym obowiązującym Zamawiającego i Wykonawcę w okresie od przekazania Wykonawcy terenu budowy do końca okresu gwarancyjnego. Odpowiedzialność za prowadzenie dziennika budowy zgodnie z obowiązującymi przepisami spoczywa na Wykonawcy.

Zapisy w dzienniku budowy będą dokonywane na bieżąco i powinny dotyczyć przebiegu robót stanu bezpieczeństwa ludzi i mienia oraz technicznej i gospodarczej strony budowy.

Każdy zapis w dzienniku budowy powinien być opatrzony datą jego dokonania, podpisem osoby, która dokonała zapisu, z podaniem jej imienia i nazwiska oraz stanowiska służbowego. Zapisy będą

czytelne, dokonane trwałą techniką, w porządku chronologicznym, bezpośrednio jeden pod drugim, bez przerw.

Załączone do dziennika budowy protokoły i inne dokumenty powinny być oznaczone kolejnym numerem załącznika i opatrzone datą i podpisem kierownika budowy i Inżyniera.

Do dziennika należy wpisywać w szczególności :

- datę przekazania Wykonawcy terenu budowy,
- datę przekazania przez Zamawiającego dokumentacji projektowej,
- uzgodnienie przez Inżyniera programu zapewnienia jakości i harmonogramów robót,
- terminy rozpoczęcia i zakończenia poszczególnych elementów robót,
- przebieg robót, trudności i przeszkody w ich prowadzeniu, okresy i przyczyny przerw w robotach,
- uwagi i polecenia Inżyniera,
- daty zarządzenia wstrzymania robót z podaniem powodu,
- zgłoszenia i daty odbiorów robót zanikających, ulegających zakryciu, częściowych i ostatecznych odbiorów robót,
- wyjaśnienia, propozycje i uwagi Wykonawcy,
- stan pogody i temperaturę w okresie wykonywania robót podlegającym ograniczeniom lub wymaganiom szczególnym w związku z warunkami klimatycznymi,
- zgodność rzeczywistych warunków geotechnicznych z ich opisem w dokumentacji projektowej,
- dane dotyczące czynności geodezyjnych (pomiarowych) dokonywanych przed i w trakcie robót,
- dane dotyczące sposobu wykonywania zabezpieczenia robót,
- dane dotyczące jakości materiałów, pobierania próbek oraz wyniki przeprowadzonych badań z podaniem, kto je przeprowadził,
- wyniki prób elementów budowli z podaniem osoby badającej,
- istotne informacje o przebiegu robót.

Propozycje, uwagi i wyjaśnienia Wykonawcy, wpisane do dziennika budowy powinny być przedłożone Inżynierowi do ustosunkowania się.

Decyzje Inżyniera wpisane do dziennika budowy Wykonawca podpisuje z zaznaczeniem ich przyjęcia lub zajęciem stanowiska.

Wpis projektanta do dziennika budowy obliguje Inżyniera do ustosunkowania się. Projektant nie jest jednak stroną umowy i nie ma uprawnień do wydawania poleceń Wykonawcy robót.

## (2) Rejestr obmiarów

Rejestr obmiarów stanowi dokument pozwalający na rozliczenie faktycznego postępu każdego z elementów robót. Obmiary wykonywanych robót przeprowadza się w jednostkach przyjętych w kosztorysie ofertowym i wpisuje do rejestru obmiarów.

### (3) Dokumenty laboratoryjne

Dzienniki laboratoryjne, deklaracje zgodności lub certyfikaty zgodności materiałów, orzeczenia o jakości materiałów, recepty robocze i kontrolne wyniki badań Wykonawcy i Zamawiającego powinny być gromadzone w formie uzgodnionej w programie zapewnienia jakości. Dokumenty te stanowią załączniki do odbioru robót. Winny być udostępnione na każde życzenie Zamawiającego.

### (4) Pozostałe dokumenty budowy

Do dokumentów budowy zalicza się, oprócz wymienionych w pkt. (1)-(3) następujące dokumenty:

- a) pozwolenie na realizację zadania budowlanego,
- b) protokoły przekazania terenu budowy,
- c) umowy cywilno-prawne z osobami trzecimi i inne cywilno-prawne,
- d) protokoły odbioru robót,
- e) protokoły z narad i ustaleń.
- f) korespondencję na budowie.

### (5) Przechowywanie dokumentów budowy

Dokumenty budowy będą przechowywane na terenie budowy w miejscu odpowiednio zabezpieczonym.

Zaginięcie któregokolwiek z dokumentów budowy powinno spowodować jego natychmiastowe odtworzenie w formie przewidzianej prawem.

Wszelkie dokumenty budowy będą zawsze dostępne dla Inżyniera i przedstawiane do wglądu na życzenie Zamawiającego.

## **7. OBMIAR ROBÓT**

### **7.1. Ogólne zasady obmiaru robót**

Obmiar robót będzie określać faktyczny zakres wykonywanych robót w jednostkach ustalonych w kosztorysie.

Obmiaru robót dokonuje Wykonawca po pisemnym powiadomieniu Inżyniera o zakresie obmierzanych robót i terminie obmiaru, co najmniej na 3 dni przed tym terminem.

Wyniki obmiaru będą wpisane do rejestru obmiarów.

Jakikolwiek błąd lub przeoczenie (opuszczenie) w ilościach podanych w kosztorysie ślepy lub gdzie indziej w SST nie zwalnia Wykonawcy od obowiązku ukończenia wszystkich robót. Błędne dane zostaną poprawione wg instrukcji Inżyniera na piśmie.

Obmiar gotowych robót będzie przeprowadzany w czasie określonym w umowie lub oczekiwanym przez Wykonawcę i Inżyniera.

## **7.2. Zasady określania ilości robót i materiałów**

Długości i odległości pomiędzy wyszczególnionymi punktami skrajnymi będą obmierzone poziomo wzdłuż linii osiowej.

Jeśli SST właściwe dla danych robót nie wymagają tego inaczej, objętości będą wyliczone w m<sup>3</sup> jako długość pomnożona przez średni przekrój.

Ilości, które mają być obmierzone wagowo, będą ważone w tonach lub kilogramach zgodnie z wymaganiami SST.

## **7.3. Urządzenia i sprzęt pomiarowy**

Wszystkie urządzenia i sprzęt pomiarowy, stosowany w czasie obmiaru robót będą zaakceptowane przez Inżyniera.

Urządzenia i sprzęt pomiarowy zostaną dostarczone przez Wykonawcę. Jeżeli urządzenia te lub sprzęt wymagają badań atestujących to Wykonawca powinien posiadać ważne świadectwa legalizacji.

Wszystkie urządzenia pomiarowe powinny być przez Wykonawcę utrzymywane w dobrym stanie, w całym okresie trwania robót.

## **7.4. Wagi i zasady ważenia**

Wykonawca dostarczy i zainstaluje urządzenia wagowe odpowiadające odnośnym wymaganiom SST. Będzie utrzymywać to wyposażenie, zapewniając w sposób ciągły

zachowanie dokładności wg norm zatwierdzonych przez Inżyniera.

## **7.5. Czas przeprowadzenia obmiaru**

Obmiary będą przeprowadzone przed częściowym lub ostatecznym odbiorem odcinków robót, a także w przypadku występowania dłuższej przerwy w robotach.

Obmiar robót zanikających przeprowadza się w czasie ich wykonywania.

Obmiar robót podlegających zakryciu przeprowadza się przed ich zakryciem.

Roboty pomiarowe do obmiaru oraz nieodzowne obliczenia będą wykonane w sposób zrozumiały i jednoznaczny.

Wymiary skomplikowanych powierzchni lub objętości będą uzupełnione odpowiednimi szkicami umieszczonymi na karcie rejestru obmiarów. W razie braku miejsca szkice mogą być dołączone w formie oddzielnego załącznika do rejestru obmiarów, którego wzór zostanie uzgodniony z Inżynierem.

# **8. ODBIÓR ROBÓT**

## **8.1. Rodzaje odbiorów robót**

W zależności od ustaleń odpowiednich SST, roboty podlegają następującym etapom odbioru:

- a) odbiorowi robót zanikających i ulegających zakryciu,
- b) odbiorowi częściowemu,
- c) odbiorowi ostatecznemu,
- d) odbiorowi pogwarancyjnemu.

## **8.2. Odbiór robót zanikających i ulegających zakryciu.**

Odbiór robót zanikających i ulegających zakryciu polega na finalnej ocenie ilości i jakości wykonywanych robót, które w dalszym procesie realizacji ulegną zakryciu.

Odbiór robót zanikających i ulegających zakryciu będzie dokonany w czasie umożliwiającym wykonanie ewentualnych korekt i poprawek bez hamowania ogólnego postępu robót.

Odbioru robót dokonuje Inżynier.

Gotowość danej części robót do odbioru zgłasza Wykonawca wpisem do dziennika budowy i jednoczesnym powiadomieniem Inżyniera.

Odbiór powinien być przeprowadzony niezwłocznie, nie później jednak niż w ciągu 3 dni od daty zgłoszenia wpisem do dziennika budowy i powiadomienia o tym fakcie Inżyniera.

Jakość i ilość robót ulegających zakryciu ocenia Inżynier na podstawie dokumentów zawierających komplet wyników badań laboratoryjnych i w oparciu o przeprowadzone pomiary, w konfrontacji z dokumentacją projektową, SST i uprzednimi ustaleniami.

## **8.3. Odbiór częściowy**

Odbiór częściowy polega na ocenie ilości i jakości wykonanych części robót.

Odbioru częściowego robót dokonuje się wg zasad jak przy odbiorze ostatecznym robót.

Odbioru robót dokonuje Inżynier.

## **8.4. Odbiór ostateczny robót**

### **8.4.1. Zasady odbioru ostatecznego robót**

Odbiór ostateczny polega na finalnej ocenie rzeczywistego wykonania robót w odniesieniu do ich ilości, jakości i wartości.

Całkowite zakończenie robót oraz gotowość do odbioru ostatecznego powinna być stwierdzona przez Wykonawcę wpisem do dziennika budowy z bezzwłocznym powiadomieniem na piśmie o tym fakcie Inżyniera.

Odbiór ostateczny robót nastąpi w terminie ustalonym w warunkach umowy, licząc od dnia potwierdzenia przez Inżyniera zakończenia robót i przyjęcia dokumentów, o których mowa w p.8.4.2.

Odbioru ostatecznego robót dokona komisja wyznaczona przez Zamawiającego w obecności Inżyniera i Wykonawcy. Komisja odbierająca roboty dokona ich oceny jakościowej na podstawie przedłożonych dokumentów, wyników badań i pomiarów, ocenie wizualnej oraz zgodności wykonania robót z dokumentacją projektową i SST.

W toku odbioru ostatecznego robót Komisja zapozna się z realizacją ustaleń przyjętych w trakcie odbiorów robót zanikających i ulegających zakryciu, zwłaszcza w zakresie wykonania robót uzupełniających i robót poprawkowych.

W przypadku niewykonania wyznaczonych robót poprawkowych lub robót uzupełniających w warstwie ścieralnej lub robotach wykończeniowych, komisja przerwie swoje czynności i ustali nowy termin odbioru ostatecznego.

W przypadku stwierdzenia przez Komisję, że jakość wykonywanych robót w poszczególnych asortymentach nieznacznie odbiega od wymaganej dokumentacją projektową i SST z uwzględnieniem tolerancji i nie ma większego wpływu na cechy eksploatacyjne obiektu i bezpieczeństwo ruchu,

komisja dokona potrąceń, oceniając pomniejszoną wartość wykonywanych robót w stosunku do wymagań przyjętych w dokumentach umowy.

#### **8.4.2. Dokumenty do odbioru ostatecznego robót**

Podstawowym dokumentem do dokonania odbioru ostatecznego robót jest protokół odbioru ostatecznego robót sporządzony wg wzoru ustalonego przez Zamawiającego.

Do odbioru ostatecznego Wykonawca jest zobowiązany przygotować następujące dokumenty:

- dokumentację projektową podstawową z naniesionymi zmianami oraz dodatkową, jeśli została
- sporządzona w trakcie realizacji umowy,
- szczegółowe specyfikacje techniczne (podstawowe z dokumentów umowy i ew. uzupełniające lub zmienione),
- recepty i ustalenia technologiczne,
- dzienniki budowy i rejestry obmiarów (oryginały),
- wyniki pomiarów kontrolnych oraz badań i oznaczeń laboratoryjnych zgodne z SST, i ew. PZJ,
- deklaracje zgodności lub certyfikaty zgodności wbudowanych materiałów zgodnie z SST i ew. PZJ,
- opinię technologiczną sporządzoną na podstawie wszystkich wyników badań i pomiarów załączonych do dokumentów odbioru, wykonanych zgodnie z SST i PZJ,
- rysunki (dokumentacje) na wykonanie robót towarzyszących (np. na przełożenie linii telefonicznej, energetycznej, gazowej, oświetlenia itp.) oraz protokoły odbioru i przekazania tych robót właścicielom urządzeń,
- geodezyjną inwentaryzację powykonawczą robót i sieci uzbrojenia terenu,
- kopię mapy zasadniczej powstałej w wyniku geodezyjnej inwentaryzacji powykonawczej.

W przypadku, gdy wg Komisji, roboty pod względem przygotowania dokumentacyjnego nie będą gotowe do odbioru ostatecznego, Komisja w porozumieniu z Wykonawcą wyznaczy ponowny termin odbioru ostatecznego robót.

Wszystkie zarządzone przez Komisję roboty poprawkowe lub uzupełniające będą zestawione wg wzoru ustalonego przez Zamawiającego.

Termin wykonania robót poprawkowych i robót uzupełniających wyznaczy Komisja.

#### **8.5. Odbiór pogwarancyjny**

Odbiór pogwarancyjny polega na ocenie wykonanych robót związanych z usunięciem wad stwierdzonych przy odbiorze ostatecznym i zaistniałych w okresie gwarancyjnym.

Odbiór pogwarancyjny będzie dokonany na podstawie oceny wizualnej obiektu z uwzględnieniem zasad opisanych w punkcie 8.4.

## **9. PODSTAWA PŁATNOŚCI**

### **9.1. Ustalenia ogólne**

Podstawą płatności jest cena jednostkowa skalkulowana przez Wykonawcę za jednostkę obmiarową ustaloną dla danej pozycji kosztorysu.

Dla pozycji kosztorysowych wycenionych ryczałtowo podstawą płatności jest wartość (kwota) podana przez Wykonawcę w danej pozycji kosztorysu.

Cena jednostkowa lub kwota ryczałtowa pozycji kosztorysowej będzie uwzględniać wszystkie czynności, wymagania i badania składające się na jej wykonanie, określone dla tej roboty w SST i dokumentacji projektowej.

Ceny jednostkowe lub kwoty ryczałtowe robót będą obejmować:

- robociznę bezpośrednią wraz z towarzyszącymi kosztami,
- wartość zużytych materiałów wraz z kosztami ich zakupu, magazynowania, ewentualnych ubytków i transportu na teren budowy,
- wartość pracy sprzętu wraz z towarzyszącymi kosztami,
- koszty pośrednie, zysk kalkulacyjny i ryzyko,
- podatki obliczane zgodnie z obowiązującymi przepisami.

Do cen jednostkowych nie należy wliczać podatku VAT.

### **9.2. Warunki umowy i wymagania ogólne D.M.00.00.00**

Koszt dostosowania się do wymagań warunków umowy i wymagań ogólnych zawartych w D.M.00.00.00 obejmuje wszystkie warunki określone w w/w dokumentach, a nie wyszczególnione w kosztorysie.

### **9.3. Objazdy, przejazdy i organizacja ruchu**

Koszt wybudowania objazdów/przejazdów i organizacji ruchu obejmuje:

a) opracowanie oraz uzgodnienie z Inżynierem i odpowiednimi instytucjami projektu

organizacji ruchu na czas trwania budowy, wraz z dostarczeniem kopii projektu Inżynierowi i wprowadzeniem dalszych zmian i uzgodnień wynikających z postępu robót,

b) ustawienie tymczasowego oznakowania i oświetlenia zgodnie z wymaganiami bezpieczeństwa ruchu,

c) opłaty/dzierżawy terenu,

d) przygotowanie terenu,

e) konstrukcję tymczasowej nawierzchni, ramp, chodników, krawężników, barier, oznakowań i drenażu,

f) tymczasową przebudowę urządzeń obcych.

Koszt utrzymania objazdów/przejazdów i organizacji obejmuje:

a) oczyszczanie, przestawienie, przykrycie i usunięcie tymczasowych oznakowań pionowych, poziomych, barier i świateł,

b) utrzymanie płynności ruchu publicznego.

Koszt likwidacji objazdów/przejazdów i organizacji ruchu obejmuje:

a) usunięcie wbudowanych materiałów i oznakowania,

b) doprowadzenie terenu do stanu pierwotnego.

## **10. PRZEPISY ZWIĄZANE**

1. Ustawa z dnia 7 lipca 1994 r. - Prawo budowlane (Dz. U. Nr 89, poz. 414).

2. Zarządzenie Ministra Gospodarki Przestrzennej i Budownictwa z dnia 15 grudnia 1994 r. w sprawie dziennika budowy oraz tablicy informacyjnej (M.P. Nr 2 z 1995 r., poz.29).

3. Ustawa z dnia 21 marca 1985 r. o drogach publicznych (Dz. U. Nr 14, poz. 60 z późniejszymi zmianami).



**D.01.01.01 OTWORZENIE TRASY I PUNKTÓW WYSOKOŚCIOWYCH****1. WSTĘP****1.1. Przedmiot Szczegółowej Specyfikacji Technicznej (SST)**

Przedmiotem niniejszej Specyfikacji Technicznej są wymagania dotyczące wykonania i odbioru robót związanych z wykonaniem odtworzenia osi trasy i jej punktów wysokościowych w ramach zadania:

**„Rozbudowa drogi powiatowej nr 4304W (ul. Szkolna) w m. Słupno, gm. Radzymin na odcinku od skrzyżowania z ul. Żeromskiego w Słupnie do rowu melioracyjnego na granicy z m. Cegielnia”**

**1.2. Zakres stosowania SST**

Szczegółowa Specyfikacja Techniczna jest stosowana jako dokument przetargowy i kontraktowy przy zleceniu i realizacji robót wymienionych w punkcie 1.1.

**1.3. Zakres robót objętych SST**

Ustalenia zawarte w n/n Specyfikacji obejmują:

- odtworzenie w terenie przebiegu trasy i punktów wysokościowych przebudowywanych elementów drogi, zatok postojowych, dróg bocznych,
- przeniesienie punktów istniejącej osnowy poza granicę robót,
- wykonanie inwentaryzacji powykonawczej,

**1.4. Określenia podstawowe**

**1.4.1. Odtworzenie trasy i punktów wysokościowych** – założenie poziomej i wysokościowej geodezyjnej osnowy realizacyjnej niezbędnej przy budowie drogi, uwzględniającej ustalenia dokumentacji projektowej.

**1.4.2. Punkty główne trasy** – punkty załamania osi trasy, punkty kierunkowe oraz początkowy i końcowy punkt trasy.

**1.4.3. Reper** – zasadniczy element znaku wysokościowego lub samodzielny znak wysokościowy, którego wysokość jest wyznaczona.

**1.4.4. Znak geodezyjny** – znak z trwałego materiału umieszczony w punktach osnowy geodezyjnej.

**1.4.5. Osnowa realizacyjna** - osnowa geodezyjna (pozioma i wysokościowa), przeznaczona do geodezyjnego wytyczenia elementów projektu w terenie oraz geodezyjnej obsługi budowy.

**1.4.6. Inwentaryzacja powykonawcza** – pomiar powykonawczy wybudowanej drogi i sporządzenie związanej z nim dokumentacji geodezyjnej i kartograficznej.

**1.4.7. Mapa zasadnicza** - wielkoskalowe opracowanie kartograficzne, zawierające aktualne informacje o przestrzennym rozmieszczeniu obiektów ogólnogeograficznych oraz elementów ewidencji i budynków, a także sieci uzbrojenia terenu.

Pozostałe określenia są zgodne z obowiązującymi, odpowiednimi polskimi normami oraz definicjami podanymi w SST D.M.00.00.00 "Wymagania ogólne".

**1.5. Ogólne wymagania dotyczące robót**

Ogólne wymagania dotyczące robót podano w SST D.M.00.00.00 „Wymagania ogólne” pkt.1.5.

**2. MATERIAŁY****2.1. Ogólne wymagania dotyczące materiałów**

Ogólne wymagania dotyczące materiałów podano w SST D.M.00.00.00 „Wymagania ogólne” pkt.2.

## **2.2. Rodzaje materiałów**

Materiałami stosowanymi do odtworzenia osi trasy i punktów wysokościowych oraz wykonania pomiarów powykonawczych są:

- słupki betonowe,
  - pale i paliki drewniane,
  - rurki i bolce metalowe,
  - płytki betonowe z krzyżem, rurki drenarskie - jako znaki podziemne,
  - repery metalowe - jako znaki wysokościowe,
  - materiały do prac obliczeniowych i kartograficznych,
  - materiały do przestawienia punktów poligonowych,
- bądź inne materiały akceptowane przez Inżyniera.

Do utrwalenia punktów głównych trasy należy stosować bolce metalowe. Pale drewniane umieszczone w sąsiedztwie punktów załamania trasy w czasie ich stabilizacji powinny mieć średnice  $0,15 \div 0,20$  m i długość  $1,5 \div 1,7$  m. Do stabilizacji pozostałych punktów należy stosować paliki drewniane o długości około  $0,30$  m i średnicy  $0,05 \div 0,08$  m.

## **3. SPRZĘT**

### **3.1. Wymagania ogólne dotyczące sprzętu**

Wymagania ogólne dotyczące sprzętu podano w SST D.M.00.00.00 „Wymagania ogólne”.

### **3.2. Sprzęt do odtworzenia trasy i punktów wysokościowych oraz pomiarów powykonawczych**

Do odtworzenia trasy i punktów wysokościowych oraz wykonania inwentaryzacji powykonawczej należy stosować odpowiedni sprzęt geodezyjny:

- teodolity lub tachimetry,
- niwelatory,
- tyczki,
- łąty,
- taśmy stalowe,

lub inny sprzęt akceptowany przez Inżyniera.

Do prac obliczeniowo-kameralnych należy stosować sprzęt komputerowy.

Sprzęt stosowany do odtworzenia trasy i punktów wysokościowych oraz pomiarów powykonawczych powinien gwarantować uzyskanie wymaganej dokładności przy pracach pomiarowych, jak i przy opracowaniach kartograficznych.

## **4. TRANSPORT**

Sprzęt i materiały do prac geodezyjnych można przewozić dowolnym środkiem transportu.

## **5. WYKONANIE ROBÓT**

### **5.1. Ogólne wymagania dotyczące robót**

Ogólne wymagania dotyczące robót podano w SST D.M.00.00.00 „Wymagania ogólne”.

Prace pomiarowe powinny być wykonane zgodnie z obowiązującymi instrukcjami GUGiK [1÷9].

Przed przystąpieniem do robót Wykonawca powinien przejąć od Zamawiającego dane zawierające lokalizację i współrzędne punktów głównych trasy oraz reperów.

W oparciu o materiały dostarczone przez Zamawiającego, Wykonawca powinien przeprowadzić obliczenia i pomiary geodezyjne niezbędne do szczegółowego wytyczenia robót.

Wykonawca powinien sprawdzić czy rzędne terenu określone w dokumentacji projektowej są zgodne z rzeczywistymi rzędnymi terenu. Jeżeli Wykonawca stwierdzi, że rzeczywiste rzędne terenu istotnie różnią się od rzędnych określonych w dokumentacji projektowej to powinien powiadomić o tym Inżyniera.

Punkty wierzchołkowe, punkty główne trasy i punkty pośrednie osi trasy muszą być zaopatrzone w oznaczenia określające w sposób wyraźny i jednoznaczny charakterystykę i położenie tych punktów. Forma i wzór tych oznaczeń powinny być zaakceptowane przez Inżyniera.

Wykonawca jest odpowiedzialny za ochronę wszystkich punktów pomiarowych i ich oznaczeń w czasie trwania robót.

Pomiary powykonawcze zrealizowanego obiektu powinny być poprzedzone uzyskaniem z ośrodka dokumentacji geodezyjnej i kartograficznej informacji o rodzaju, położeniu i stanie punktów osnowy geodezyjnej (poziomej i wysokościowej) oraz o mapie zasadniczej i ewidencji gruntów.

## **5.2. Sprawdzenie wyznaczenia punktów głównych osi trasy i punktów wysokościowych**

Sprawdzenie wyznaczenia punktów głównych osi trasy i punktów wysokościowych (repery robocze) należy przeprowadzić poprzez wykonanie pomiarów w oparciu o materiały dostarczone przez Inżyniera.

Dopuszczalne odchylenia sytuacyjne punktów głównych osi trasy w stosunku do podanych przez Inżyniera współrzędnych tych punktów nie powinny przekraczać 3 cm.

Rzędne reperów roboczych należy określać z taką dokładnością, aby średni błąd niwelacji po wyrównaniu był mniejszy od 4 mm/km, stosując niwelację podwójną w nawiązaniu do reperów państwowych.

## **5.3. Odtworzenie osi trasy**

Tyczenie osi trasy należy wykonać w oparciu o dokumentację projektową oraz dane geodezyjne przekazane przez Inżyniera, przy wykorzystaniu osnowy geodezyjnej określonej w dokumentacji projektowej.

Oś trasy powinna być wyznaczona w punktach głównych i w punktach pośrednich w odległości zależnej od charakterystyki terenu i ukształtowania trasy, lecz nie rzadziej niż co 50 m.

Dopuszczalne odchylenia sytuacyjne wytyczonej osi trasy w stosunku do dokumentacji projektowej nie mogą być większe niż 3 cm.

Rzędne punktów osi trasy i obiektów inżynierskich należy wyznaczyć z dokładnością do 1 cm w stosunku do rzędnych określonych w dokumentacji projektowej.

Do utrwalenia osi trasy w terenie należy użyć odpowiednich rur metalowych i bolców stalowych. Usunięcie ich z osi trasy jest dopuszczalne tylko wówczas, gdy Wykonawca robót zastąpi je odpowiednimi znakami po obu stronach osi, umieszczonymi poza granicą robót.

## **5.4. Wyznaczenie przekrojów poprzecznych**

Wyznaczenie przekrojów poprzecznych obejmuje wyznaczenie krawędzi nasypów i wykopów na powierzchni terenu (określenie granicy robót), zgodnie z dokumentacją projektową oraz w miejscach wymagających uzupełnienia dla poprawnego przeprowadzenia robót i w miejscach zaakceptowanych przez Inżyniera.

Do wyznaczania krawędzi nasypów i wykopów należy stosować dobrze widoczne paliki lub wiechy. Wiechy należy stosować w przypadku nasypów o wysokości przekraczającej 1 metr oraz wykopów głębszych niż 1 metr. Odległość między palikami lub wiechami należy dostosować do

ukształtowania terenu oraz geometrii trasy drogowej. Odległość ta co najmniej powinna odpowiadać odstępowi kolejnych przekrojów poprzecznych.

Profilowanie przekrojów poprzecznych musi umożliwiać wykonanie nasypów i wykopów o kształcie zgodnym z dokumentacją projektową.

Sprawdzenie rzędnych wysokościowych istniejącego terenu należy przeprowadzić w każdym przekroju podanym w dokumentacji projektowej poprzez pomiary niwelacyjne z dokładnością do 0,5 cm w dowiązaniu do sprawdzonych wg pkt.5.1 reperów roboczych.

### **5.5. Wyznaczenie położenia obiektów mostowych**

Dla każdego z obiektów mostowych należy wyznaczyć jego położenie w terenie poprzez:

- a) wytyczenie osi obiektu,
- b) wytyczenie punktów określających usytuowanie (kontur) obiektu, w szczególności przyczółków i filarów mostów i wiaduktów.

W przypadku mostów i wiaduktów dokumentacja projektowa powinna zawierać opis odpowiedniej osnowy realizacyjnej do wytyczenia tych obiektów.

Położenie obiektu w planie należy określić z dokładnością określoną w punkcie 5.3.

### **5.6. Wykonanie pomiarów powykonawczych**

W pierwszej kolejności należy pomierzyć wznowioną lub założoną osnowę geodezyjną. Następnie należy wykonać pomiary inwentaryzacyjne, zgodnie z instrukcją G-4 „Pomiary sytuacyjne i wysokościowe”, mierząc wszystkie elementy treści mapy zasadniczej.

Prace obliczeniowe należy wykonać przy pomocy sprzętu komputerowego. Wniesienie pomierzonej treści na mapę zasadniczą oraz mapę ewidencji gruntów prowadzonych technikami tradycyjnymi należy wykonać metodą klasyczną (kartowanie i kreślenie ręczne) lub przy pomocy automatów kreślących (ploterów).

Wykonaną dokumentację geodezyjną i kartograficzną należy skompletować zgodnie z przepisami Instrukcji O-3 „Zasady kompletowania dokumentacji geodezyjnej i kartograficznej”, z podziałem na:

- 1) dokumentację techniczną przeznaczoną dla Zamawiającego,
- 2) dokumentację techniczną przeznaczoną dla ośrodka dokumentacji.

Sposób skompletowania dokumentacji, o której mowa w pkt.2) oraz formę dokumentów należy uzgodnić z ośrodkiem dokumentacji.

Dla Zamawiającego należy skompletować następujące materiały:

- wtórnik mapy zasadniczej uzupełniony dodatkową treścią,
- kopie wykazów współrzędnych i wysokości punktów osnowy poziomej, wysokościowej oraz wykazy współrzędnych punktów granicznych,
- kopie protokołów przekazania znaków geodezyjnych pod ochronę,
- kopie opisów topograficznych,
- kopie szkiców polowych,
- dyskietkę z mapą numeryczną.

## **6. KONTROLA JAKOŚCI ROBÓT.**

### **6.1. Ogólne zasady kontroli jakości robót**

Ogólne zasady kontroli jakości robót podano w SST D.M.00.00.00 „Wymagania ogólne”.

Kontrolę jakości prac pomiarowych związanych z odtworzeniem osi trasy i punktów wysokościowych oraz wykonaniem pomiarów powykonawczych należy prowadzić według ogólnych zasad określonych w instrukcjach i wytycznych Głównego Urzędu Geodezji i Kartografii lub Głównego Geodety Kraju [1÷9].

## **6.2. Sprawdzenie robót pomiarowych**

Sprawdzenie robót pomiarowych powinno być przeprowadzone według następujących zasad:

- oś drogi należy sprawdzać na wszystkich załamaniach pionowych i krzywiznach w poziomie oraz co najmniej co 200 m na prostych,
- wszystkie robocze punkty wysokościowe.

## **7. OBMIAR ROBÓT**

### **7.1. Ogólne zasady obmiaru robót**

Ogólne zasady obmiaru robót podano w SST D.M.00.00.00 "Wymagania ogólne".

### **7.2. Jednostka obmiarowa**

Jednostką obmiarową robót związanych z odtworzeniem osi trasy i punktów wysokościowych w terenie oraz wykonaniem pomiarów powykonawczych jest 1 km trasy drogowej.

Jednostką obmiarową robót związanych z przeniesieniem punktów osnowy geodezyjnej jest 1 szt.

## **8. ODBIÓR ROBÓT**

### **8.1. Ogólne zasady odbioru robót**

Ogólne zasady odbioru robót podano w SST D.M.00.00.00 "Wymagania ogólne".

### **8.2. Odbiór robót pomiarowych**

Odbiór robót związanych z odtworzeniem osi trasy i punktów wysokościowych w terenie następuje na podstawie szkiców i dzienników pomiarów geodezyjnych lub protokołu z kontroli geodezyjnej, które Wykonawca przedkłada Inżynierowi.

Odbiór robót związanych z wykonaniem pomiarów powykonawczych następuje po przedłożeniu skompletowanej dokumentacji technicznej zgodnie z pkt.5.6 n/n ST.

## **9. PODSTAWA PŁATNOŚCI**

### **9.1. Ogólne ustalenia dotyczące podstawy płatności**

Ogólne ustalenia dotyczące podstawy płatności podano w SST D.M.00.00.00 „Wymagania ogólne” pkt. 9.

### **9.2. Cena jednostki obmiarowej**

Cena 1 km wykonania robót obejmuje:

- sprawdzenie wyznaczenia punktów głównych osi trasy i punktów wysokościowych,
- uzupełnienie osi trasy dodatkowymi punktami,
- wyznaczenie i sprawdzenie przekrojów poprzecznych,
- zastabilizowanie punktów w sposób trwały, ochrona ich przed zniszczeniem i oznakowanie ułatwiające odszukanie i ewentualne odtworzenie,
- przeniesienie punktów poligonowych,
- wykonanie pomiarów powykonawczych wraz z naniesieniem zmian na mapę zasadniczą.

## **10. PRZEPISY ZWIĄZANE**

### **10.1. Normy**

1. PN-N-02207 Geodezja. Podstawowe nazwy, określenia i oznaczenia.

**10.2. Inne dokumenty**

1. Instrukcja Techniczna O-1. Ogólne zasady wykonywania prac geodezyjnych
2. Instrukcja Techniczna O-3. Zasady kompletowania dokumentacji geodezyjnej i kartograficznej.
3. Instrukcja Techniczna G-1. Geodezyjna osnowa pozioma.
4. Instrukcja Techniczna G-2. Wysokościowa osnowa geodezyjna.
5. Instrukcja Techniczna G-3. Geodezyjna obsługa inwestycji.
6. Instrukcja Techniczna G-4. Pomiary sytuacyjne i wysokościowe.
7. Instrukcja Techniczna K-1. Mapa zasadnicza.
8. Wytyczne Techniczne G-3.1. Osnowy realizacyjne.
9. Wytyczne Techniczne G-3.2. Pomiary realizacyjne.
10. Ustawa z dnia 17.05.89 r. - Prawo geodezyjne i kartograficzne (Dz. U. Nr 30, poz.163 z późniejszymi zmianami).

**D.01.01.01b WYNIESIENIE I STABILIZACJA GRANIC PASA DROGOWEGO****1. WSTĘP****1.1. Przedmiot Szczegółowej Specyfikacji Technicznej (SST)**

Przedmiotem niniejszej Specyfikacji Technicznej są wymagania dotyczące wykonania i odbioru robót związanych z wyniesieniem i stabilizacją granic pasa drogowego w ramach zadania:

**„Rozbudowa drogi powiatowej nr 4304W (ul. Szkolna) w m. Słupno, gm. Radzymin na odcinku od skrzyżowania z ul. Żeromskiego w Słupnie do rowu melioracyjnego na granicy z m. Cegielnia”**

**1.2. Zakres stosowania SST**

Szczegółowa Specyfikacja Techniczna jest stosowana jako dokument przetargowy i kontraktowy przy zlecaniu i realizacji robót wymienionych w punkcie 1.1.

**1.3. Zakres robót objętych SST**

Ustalenia zawarte w niniejszej specyfikacji dotyczą zasad prowadzenia robót związanych z wykonaniem i odbiorem wyniesienia i stabilizacji granic pasa drogowego przeznaczonego do umieszczenia w nim drogi i związanych z nią urządzeń. Stabilizacja granic pasa polega na wyznaczeniu i utwaleniu w terenie znakami z trwałego materiału punktów określających przebieg granic pasa drogowego.

**1.4. Określenia podstawowe**

**1.4.1.** Pas drogowy – wydzielony liniami granicznymi pas terenu przeznaczony do umieszczenia w nim drogi i związanych z nią urządzeń.

**1.4.2.** Linia graniczna – linia oddzielająca tereny, będące przedmiotem odrębnej własności, składająca się najczęściej z odcinków prostych łączących punkty graniczne.

**1.4.3.** Punkt graniczny – punkt określający przebieg granicy nieruchomości, znajdujący się na załamaniach linii granicznej.

**1.4.4.** Znak graniczny – znak z trwałego materiału umieszczony w punkcie granicznym.

**1.4.5.** Świadek punktu granicznego – widoczny znak z trwałego materiału wystający ponad teren i usytuowany w linii granicznej w pobliżu znaku granicznego.

**1.4.6.** Stabilizacja granic pasa drogowego – wyznaczenie i utwalenie w terenie znakami granicznymi punktów granicznych projektowanego pasa.

**1.4.7.** Pozostałe określenia podstawowe są zgodne z obowiązującymi, odpowiednimi polskimi normami, definicjami podanymi w ST D-M-00.00.00 „Wymagania ogólne” [1] pkt 1.4 oraz przepisami geodezyjnymi i kartograficznymi.

**1.5. Ogólne wymagania dotyczące robót**

Ogólne wymagania dotyczące robót podano w ST D-M-00.00.00 „Wymagania ogólne” [1], pkt 1.5.

**2. MATERIAŁY****2.1. Ogólne wymagania dotyczące materiałów**

Ogólne wymagania dotyczące materiałów, ich pozyskiwania i składowania, podano w OST D-M-00.00.00 „Wymagania ogólne” [1] pkt 2.

**2.2. Materiały do wykonania robót****2.2.1. Rodzaje materiałów**

Materiały do wykonania robót powinny być zgodne z ustaleniami warunków kontraktu, dokumentacji projektowej lub ST. Do nich należą:

- słupki betonowe do utwalenia granic pasa drogowego,

– materiały pomocnicze.

### 2.2.2. Znaki graniczne i świadki punktu granicznego

Znak graniczny jest geodezyjnym słupkiem z betonu C 20/25, najczęściej w postaci ściętego ostrosłupa o kwadratowej podstawie z wyrzniętym na górze krzyżem (patrz załącznik, rys. 1).

Świadek punktu granicznego jest słupkiem z betonu C 20/25 o długości 100 cm i przekroju poprzecznym 10 × 12 cm. Słupek zbrojony jest czterema prętami średnicy 10 mm. Słupek w części nadziemnej długości 50 cm na barwę żółtą. W części nadziemnej znajduje się napis wklęsły na głębokość 0,5 cm z czarnymi literami wysokości 7 cm PAS DROGOWY (patrz załącznik, rys. 2).

Wbudowane materiały słupków powinny charakteryzować się wytrzymałością na ściskanie dla betonu C 20/25, nasiąkliwością poniżej 5% oraz mrozoodpornością i wodoszczelnością. Wykonawca wytwarzający samodzielnie słupki powinien wykonać badania próbek betonu i przedstawić wyniki badań Inżynierowi.

Gotowe wyroby powinny być wolne od spękań, wykruszeń i ubytków, a powierzchnie powinny być gładkie, bez śladów po pęcherzach powietrznych.

### 2.2.3. Materiały pomocnicze

Do materiałów pomocniczych mogą należeć:

- pręty stalowe, rurki itp. zastępujące słupki betonowe, w przypadkach wyjątkowych,
- piasek, mieszanka naturalna gruntowa do obsypki słupków betonowych, w przypadkach wyjątkowych

## 3. SPRZĘT

### 3.1. Ogólne wymagania dotyczące sprzętu

Ogólne wymagania dotyczące sprzętu podano w OST D-M-00.00.00 „Wymagania ogólne” [1], pkt 3.

### 3.2. Sprzęt stosowany do wykonania robót

Przy wykonywaniu robót Wykonawca, w zależności od potrzeb, powinien wykazać się możliwością korzystania ze sprzętu, który pozwoli na osiągnięcie wymaganych dokładności przy pracach pomiarowych i kartograficznych.

Do wykonania prac pomiarowych należy stosować sprzęt i narzędzia określone w wytycznych technicznych, obowiązujących w geodezji i kartografii [2÷9]. Przy stabilizowaniu linii granicznej znakami granicznymi należy stosować sprzęt zaproponowany przez Wykonawcę, zaakceptowany przez Inżyniera. Do prac obliczeniowych i kartograficznych zaleca się stosować sprzęt komputerowy z odpowiednim oprogramowaniem.

## 4. TRANSPORT

### 4.1. Ogólne wymagania dotyczące transportu

Ogólne wymagania dotyczące transportu podano w OST D-M-00.00.00 „Wymagania ogólne” [1] pkt 4.

### 4.2. Transport materiałów

Materiały, w tym znaki graniczne i świadki punktu granicznego, można przewozić dowolnymi środkami transportu w pozycji poziomej, w warunkach zabezpieczających je przed przemieszczeniem się i uszkodzeniem.

## 5. WYKONANIE ROBÓT

### 5.1. Ogólne zasady wykonania robót

Ogólne zasady wykonania robót podano w OST D-M-00.00.00 „Wymagania ogólne” [1] pkt 5.

### 5.2. Zasady wykonywania robót

Sposób wykonania robót powinien być zgodny z warunkami kontraktu, dokumentacją projektową i ST. W przypadku braku wystarczających danych można korzystać z ustaleń podanych w niniejszej specyfikacji oraz z informacji podanych w załączniku.

Podstawowe czynności przy wykonywaniu robót obejmują:

1. prace przygotowawcze,
2. stabilizacja granic pasa drogowego,



3. prace kameralne.

### 5.3. Odpowiedzialność Wykonawcy prac

Wykonawca jest odpowiedzialny za jakość prac oraz zgodność ich wykonania z obowiązującymi przepisami prawnymi i technicznymi, ustaleniami ST oraz poleceniami Inżyniera.

Wykonawca jest zobowiązany do ochrony przed uszkodzeniem lub zniszczeniem własności prywatnej i publicznej. W razie wyrządzenia szkód, Wykonawca zobowiązany jest do ich naprawienia lub wypłacenia odszkodowania.

Pracami geodezyjnymi i kartograficznymi powinna kierować i sprawować nad nimi bezpośredni nadzór i kontrolę osoba posiadająca odpowiednie uprawnienia zawodowe, zgodnie z wymaganiami przepisów ustawy Prawo geodezyjne i kartograficzne [10].

Podczas prac geodezyjnych należy zwrócić szczególną uwagę na zachowanie w stanie nienaruszonym i nieprzesuwanie punktów geodezyjnych w terenie, które podlegają ochronie w trybie przepisów ustawy Prawo geodezyjne i kartograficzne [10].

### 5.4. Prace przygotowawcze

Prace przygotowawcze obejmują:

- zebranie niezbędnych materiałów i informacji, w tym uzyskanie z ośrodka dokumentacji danych dotyczących osnowy geodezyjnej i mapy zasadniczej, pobranie z właściwego urzędu danych z katastru nieruchomości, dokonanie badania ksiąg wieczystych stwierdzających stan prawny nieruchomości, a następnie analiza i ocena zebranych materiałów,
- wywiad w terenie, mający na celu odszukanie punktów istniejącej osnowy poziomej i oczyszczenie widoczności między punktami oraz ewentualne uzupełnienie punktów osnowy,
- przygotowanie osnowy do prac pomiarowych,
- wstępne opracowanie projektu podziału nieruchomości, biorąc pod uwagę punkty załamania projektowanych granic pasa drogowego podane w załączniku mapowym dokumentacji projektowej albo zasady określania tych punktów podane przez Zamawiającego.

W wyniku prac przygotowawczych powinien powstać projekt granic pasa drogowego wkartowany na mapę, uzgodniony z Zamawiającym i właścicielami nieruchomości, a następnie zamarkowany w terenie za pomocą palików.

### 5.5. Stabilizacja granic pasa drogowego

Ostateczne wyznaczenie i utrwalenie w terenie znakami granicznymi punktów granicznych projektowanego pasa drogowego Wykonawca dokonuje w obecności osób zainteresowanych, po uzyskaniu ostatecznej decyzji zatwierdzającej projekt podziału nieruchomości.

Stabilizację punktów granicznych należy wykonać geodezyjnymi znakami granicznymi z krzyżem (zakupionymi lub wykonanymi wg pktu 2.2.2). Stabilizacji podlegają wszystkie punkty załamania granicy pasa drogowego oraz odcinki proste o maksymalnej długości 200 m. Znaki graniczne powinny być wkopane do takiej głębokości, aby wystawały do 10 cm ponad teren.

W odległości do 1 m od słupka znaku granicznego, w linii granicznej, należy wkopać świadek punktu granicznego, w odstępach do 200 m, z zachowaniem wizury pomiędzy sąsiednimi punktami. Świadek punktu granicznego powinien być wkopany w grunt na głębokość około 50 cm, tak aby część nadziemna barwy żółtej z wytłoczonym napisem „PAS DROGOWY” wystawała 50 cm nad terenem.

Roboty przy utrwaleniu w terenie słupków zaleca się wykonywać poprzez nawiercenie ręcznym świdrem otworu w gruncie, dla znaku granicznego o wielkości dostosowanej do słupka znaku, a dla świadka punktu granicznego na głębokość 50 cm o średnicy 20÷40 cm. Słupki obsypuje się gruntem rodzimym i zagęszcza. W przypadku gdy grunt rodzimy jest spoisty lub zbrylony, tak że nie ma możliwości szczelnego obsypania słupka, należy do tego celu wykorzystać piasek lub mieszkankę naturalną. Nadmiar materiału gruntowego z otworu należy rozplantować.

W przypadku gdy niemożliwa jest trwała stabilizacja punktu, należy zastąpić go innym elementem zamontowanym w podłożu (np. prętem stalowym, rurką). Taki punkt należy opisać oraz sporządzić szkic topograficzny określający jego położenie.

Podczas prac Wykonawca ma zachować w stanie nienaruszonym wszystkie punkty pomiarowe.

Z czynności stabilizacji granic pasa drogowego Wykonawca sporządza protokół okazania znaków granicznych właścicielom nieruchomości.

### 5.6. Prace kameralne

Do prac kameralnych przy stabilizacji granic pasa drogowego, zgodnie z warunkami kontraktu, mogą należeć:

- obliczenia współrzędnych punktów granicznych, powierzchni działek, uzupełnienia mapy zasadniczej, sporządzenia mapy uzupełniającej do mapy katastralnej, sporządzenia wykazu zmian gruntowych, skompletowania dokumentacji podziału nieruchomości,
- sporządzenie dokumentacji z podziałem na: akta postępowania dla Wykonawcy, dokumentację techniczną dla Zamawiającego, dokumentację techniczną dla ośrodka dokumentacji, dokumentację przeznaczoną dla organu prowadzącego kataster nieruchomości,
- uzyskanie decyzji o podziale nieruchomości.  
Jeśli Zamawiający nie ustali inaczej to skład dokumentacji dla Zamawiającego może zawierać:
- opis i mapę z wykazem zmian gruntowych i wykazem synchronizacyjnym (gdy w księdze wieczystej nieruchomość podlegająca podziałowi posiada inne oznaczenia niż w katastrze nieruchomości),
- ostateczną decyzję zatwierdzającą projekt podziału wraz z załącznikiem mapowym,
- wyniki prac obliczeniowych i kartograficznych na komputerowych nośnikach informacji: wtórnik mapy zasadniczej uzupełnione o granice pasa drogowego, wykazy współrzędnych punktów geodezyjnej osnowy poziomej ze szkicem osnowy i opisami topograficznymi punktów, wykazy współrzędnych punktów granicznych pasa drogowego, mapę zbiorczą z podziałem na nieruchomości i wykazem zmian gruntowych, kopie decyzji zatwierdzających projekt podziału nieruchomości, kopie wyciągów z dokumentów stwierdzających tytuły własności do nieruchomości.

## 6. KONTROLA JAKOŚCI ROBÓT

### 6.1. Ogólne zasady kontroli jakości robót

Ogólne zasady kontroli jakości robót podano w OST D-M-00.00.00 „Wymagania ogólne” [1] pkt 6.

### 6.2. Badania przed przystąpieniem do robót

Przed przystąpieniem do robót Wykonawca powinien:

- uzyskać wymagane dokumenty, dopuszczające wyroby budowlane do obrotu i powszechnego stosowania (np. stwierdzenie o oznakowaniu materiału znakiem CE lub znakiem budowlanym B, certyfikat zgodności, deklarację zgodności, aprobatę techniczną, ew. badania materiałów wykonane przez dostawców itp.),
- ew. wykonać własne badania właściwości materiałów przeznaczonych do wykonania robót, określone przez Inżyniera,
- sprawdzić cechy zewnętrzne gotowych materiałów.

Wszystkie dokumenty oraz wyniki badań Wykonawca przedstawia Inżynierowi do akceptacji.

### 6.3. Kontrola jakości prac geodezyjnych i kartograficznych

Kontrolę jakości prac przy stabilizacji granic pasa drogowego należy prowadzić według zasad określonych w instrukcjach i wytycznych GUGIK [2÷9] w nawiązaniu do wymagań podanych w punkcie 5.

## 7. OBMIAR ROBÓT

### 7.1. Ogólne zasady obmiaru robót

Ogólne zasady obmiaru robót podano w OST D-M-00.00.00 „Wymagania ogólne” [1] pkt 7.

### 7.2. Jednostka obmiarowa

Jednostką obmiarową jest:

- wkopany (zastabilizowany) znak graniczny – kilometr trasy (km),
- wkopany (zastabilizowany) świadek punktu granicznego – kilometr trasy (km).

## 8. ODBIÓR ROBÓT

### 8.1. Ogólne zasady odbioru robót

Ogólne zasady odbioru robót podano w OST D-M-00.00.00 „Wymagania ogólne” [1] pkt 8.

### 8.2. Sposób odbioru robót

Odbiór zastabilizowanego pasa drogowego odbywa się na podstawie dokumentacji otrzymanej przez Zamawiającego, pod warunkiem:

- kompletności operatu,
- sprawdzenia w terenie poprawności zastabilizowanych punktów,
- pomiaru kontrolnego wybranych punktów,
- skonfrontowania danych zawartych w operacie z terenem.
- 

## 9. PODSTAWA PŁATNOŚCI

### 9.1. Ogólne ustalenia dotyczące podstawy płatności

Ogólne ustalenia dotyczące podstawy płatności podano w OST D-M-00.00.00 „Wymagania ogólne” [1] pkt 9.

### 9.2. Cena jednostki obmiarowej

Cena wykonania jednostki obmiarowej obejmuje:

- prace pomiarowe i roboty przygotowawcze,
- oznakowanie miejsca robót,
- dostarczenie materiałów i sprzętu,
- wyniesienie i stabilizację punktów granicznych i świadków,
- wykonanie innych czynności niezbędnych do realizacji robót,
- wykonanie operatu i prac kameralnych,
- pobranie niezbędnych materiałów ze składnicy ośrodka geodezji i kartografii,
- przeprowadzenie wymaganych pomiarów i badań sprawdzających,
- koszt wszelkich odszkodowań,
- uporządkowanie terenu robót i jego otoczenia.

Wszystkie roboty powinny być wykonane według wymagań warunków kontraktu, dokumentacji projektowej, ST, specyfikacji technicznej i postanowień Inżyniera.

## 10. PRZEPISY ZWIĄZANE

### 10.1. Ogólne specyfikacje techniczne (OST)

1. D-M-00.00.00 Wymagania ogólne

### 10.2. Instrukcje techniczne i wytyczne techniczne byłego Głównego Urzędu Geodezji i Kartografii lub Głównego Geodety Kraju

*Instrukcje techniczne:*

2. 0-1 Ogólne zasady wykonywania prac geodezyjnych
3. 0-3 Zasady kompletowania dokumentacji geodezyjnej i kartograficznej
4. G-1 Geodezyjna osnowa pozioma
5. G-4 Pomiary sytuacyjne i wysokościowe
6. K-1 Mapa zasadnicza

*Wytyczne techniczne*

7. G-1.9 Katalog znaków geodezyjnych oraz zasady stabilizacji punktów
8. G-1.5 Szczegółowa osnowa pozioma, projektowanie, pomiar i opracowanie wyników
9. K-1.2 Mapa zasadnicza. Aktualizacja i modernizacja

### 10.3. Inne dokumenty

10. Ustawa z dnia 17 maja 1989 r. Prawo geodezyjne i kartograficzne. Tekst jednolity – Dz.U. nr 240 z dnia 24 listopada 2005 r., poz. 2026 i 2027 z późniejszymi zmianami

## 11. ZAŁĄCZNIK

### PRZYKŁADY SŁUPKÓW DO UTRWALENIA GRANIC PASA DROGOWEGO

Rys. 1. Znak graniczny

Przekrój podłużny

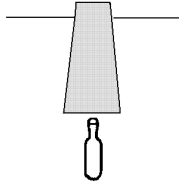

Widok z góry

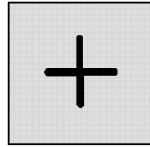

W niektórych przypadkach pod znakiem granicznym umieszcza się butelkę szklaną, cegłę z naciętym krzyżem, rurkę drenarską itp. w celu potwierdzenia lokalizacji pierwotnego miejsca znaku

Rys. 2. Świadek punktu granicznego

Część nadziemna jest barwy żółtej z wytłoczonym czarnym napisem „PAS DROGOWY”

Część podziemna świadka, osadzana w gruncie, zabezpieczona jest lepikiem

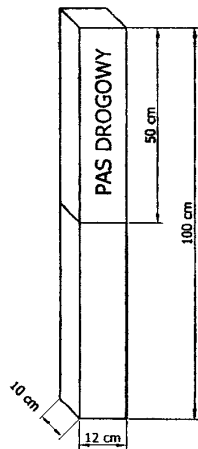

**D.01.02.01 USUNIĘCIE DRZEW I KRZEWÓW****D.01.02.01a OCHRONA ISTNIEJĄCYCH DRZEW W OKRESIE BUDOWY DROGI**

CZĘŚĆ I: INFORMACJE OGÓLNE

CZĘŚĆ II: INFORMACJE SZCZEGÓŁOWE

## CZĘŚĆ I

### 1 Nazwa nadana zamówieniu przez zamawiającego

„Rozbudowa drogi powiatowej nr 4304W (ul. Szkolna) w m. Słupno, gm. Radzymin na odcinku od skrzyżowania z ul. Żeromskiego w Słupnie do rowu melioracyjnego na granicy z m. Cegielnia”

### 2 Przedmiot i zakres robót budowlanych

Przedmiotem niniejszej Szczegółowej Specyfikacji Technicznej są wymagania dotyczące wykonania i odbioru robót związanych z gospodarką drzewostanem w ramach ww. opracowania.

#### Roboty związane z gospodarką drzewostanem:

- Usuwanie drzew, zagajników, podszycia i krzewów z powierzchni leśnych (karczowanie)
- Mechaniczne usuwanie drzew
- Ścinanie drzew piłą mechaniczną
- Mechaniczne karczowanie pni
- Karczowanie zagajników rzadkich
- Karczowanie krzaków i podszycia
- Odmładzanie drzew i krzewów, cięcia pielęgnacyjne i formujące koron drzew
- Formowanie brył korzeniowych
- Oczyszczenie terenu z pozostałości po karczowaniu
- Zasypanie dołów po karczunku
- Wywóz karpiny, gałęzi, dłużyc z wycinki

#### 2.1 Przedmiot i zakres robót wg Wspólnego Słownika Zamówień (CPV):

45112000-5 Roboty w zakresie usuwania gleby

77310000-6 Usługi sadzenia roślin oraz utrzymania terenów zielonych

77211000-2 Usługi uboczne związane z pozyskiwaniem drewna

oraz kategorie dotyczące zakładania zieleni z klasy:

77310000-6 Usługi sadzenia roślin oraz utrzymania terenów zielonych

#### 2.2 Określenia podstawowe

Ziemia urodzajna - ziemia posiadająca właściwości zapewniające roślinom prawidłowy rozwój.

Forma naturalna - forma drzew do zadrzewień zgodna z naturalnymi cechami wzrostu.

Forma pienna - forma drzew i niektórych krzewów sztucznie wytworzona w szkółce z pniami o wysokości od 1,80 do 2,20m, z wyraźnym nie przyciętym przewodnikiem i uformowaną koroną.

Forma krzewiasta - forma właściwa dla krzewów lub forma drzewa utworzona w szkółce przez niskie przycięcie przewodnika celem uzyskania wielopędowości.

Pozostałe określenia podane w niniejszej SST są zgodne z obowiązującymi odpowiednimi normami i SST D.00.00.00 "Wymagania ogólne".

### 3 Wyszczególnienie i opis prac towarzyszących i robót tymczasowych

Oprócz samego wykonania robót składających się na zakładanie zieleni na Wykonawcy spoczywać będzie merytoryczna, formalna i finansowa odpowiedzialność za następujące prace:

**a) Prace towarzyszące:**

- pomiary do wykonania i rozliczenia robót wraz z wykonaniem i dostarczeniem przyrządów,
- wykonanie geodezyjnej inwentaryzacji obiektów zrealizowanych i ich dokumentacji powykonawczej,
- usuwanie z terenu budowy wszelkich odpadów oraz zanieczyszczeń wynikających z robót realizowanych przez Wykonawcę (Gospodarka odpadami związana z budową i funkcjonowaniem zaplecza powinna spełniać wymagania zawarte w ustawach z dnia 13 września 1996 r. o utrzymaniu czystości i porządku w gminach (Dz. U. Nr 132 z 1996 r. poz. 622 z późniejszymi zmianami),
- nadzorowanie robót wykonywanych przez inne przedsiębiorstwa w ramach umowy o podwykonawstwie,
- zabezpieczenie robót do chwili ich odbioru lub ubezpieczenie od nadzwyczajnych okoliczności odpowiedzialności cywilnej.

**b) Roboty tymczasowe:**

- zabezpieczenie robót przed wodą opadową (materiały, sprzęt, urządzenia, narzędzia, skarpy wykopów, itd.) oraz specjalne działania zabezpieczające przed szkodami na skutek warunków atmosferycznych i wód gruntowych,
- ustawienie, utrzymanie i usunięcie urządzeń poza placem budowy w celu realizacji transportu na rzecz budowy w warunkach komunikacji publicznej oraz usuwanie ewentualnych szkód powstałych wskutek tego transportu,
- usuwanie przeszkód utrudniających wykonanie robót, w tym dodatkowe działania związane z prowadzeniem robót w czasie mrozów, opadów atmosferycznych, itp.,
- ochrona i ewentualna naprawa instalacji na budowie i sąsiadujących terenach w strefie wpływu prowadzonych robót oraz zabezpieczenie linii napowietrznego i podziemnego uzbrojenia terenu,
- urządzenie, utrzymanie i likwidacja placu budowy, w tym urządzeń do zapewnienia komunikacji (ogrodzenia, oznakowanie, budowle pomocnicze, oświetlenie, itp.),
- zabezpieczenie adaptowanych drzew i krzewów na okres wykonywania robót oraz usunięcie tych zabezpieczeń (szczegółowy opis zabezpieczeń w pkt. OST.4.4.)
- utrzymanie urządzeń placu budowy wraz z maszynami,
- magazynowanie drobnych materiałów, urządzeń i narzędzi.

**c) Opis sposobu rozliczenia robót tymczasowych i prac towarzyszących:**

Uznaje się, że wszelkie koszty związane z wykonaniem prac tymczasowych i towarzyszących nie podlegają odrębnej zapłacie i będą uwzględnione przez wykonawcę w cenach jednostkowych robót podstawowych.

## 4 Niezbędne informacje o terenie budowy

### 4.1 Organizacja robót budowlanych

Przed przystąpieniem do robót Wykonawca przedstawi Inspektorowi Nadzoru do zatwierdzenia uzgodniony projekt organizacji ruchu i zabezpieczenia Robót w okresie trwania budowy. W zależności od potrzeb i postępu Robót projekt organizacji ruchu powinien być aktualizowany przez Wykonawcę na bieżąco.

W czasie wykonywania Robót Wykonawca dostarczy, zainstaluje i będzie obsługiwał wszystkie tymczasowe urządzenia zabezpieczające, takie jak zapory, światła ostrzegawcze, itp., zapewniając w ten sposób bezpieczeństwo pieszych.

Wykorzystanie mediów związane jest z organizacją robót.

Wykonawca w porozumieniu z Inwestorem podejmuje decyzję dotyczącą wyznaczenia miejsc dla administracji budowy, składowania materiałów i stacjonowania sprzętu oraz doprowadzenia wody i energii do poszczególnych rejonów (dostawy energii i wody niezbędnych do realizacji inwestycji należy uzgodnić z Inwestorem).

Wykonawca ponosi także koszty związane z wykorzystaniem mediów, w tym z zainstalowaniem odpowiednich urządzeń pomiarowych.

## 4.2 Zabezpieczenie interesów osób trzecich

Wykonawca jest zobowiązany do usunięcia na własny koszt wszelkich szkód powstałych z jego winy na terenie należącym do Inwestora lub do osób trzecich (np. szkody na terenach sąsiadujących z inwestycją).

## 4.3 Ochrona zabytków

W przypadku ujawnienia w trakcie prac budowlanych, ziemnych jakichkolwiek przedmiotów posiadających cechy zabytku należy niezwłocznie zawiadomić o tym Wojewódzkiego Konserwatora Zabytków, ul. Nowy Świat 18/20, 00-373 Warszawa.

## 4.4 Ochrona środowiska

Wykonawca ma obowiązek znać i stosować w czasie prowadzenia Robót wszelkie przepisy dotyczące ochrony środowiska naturalnego.

W okresie trwania budowy i wykańczania Robót Wykonawca będzie:

- Utrzymywać Teren Budowy i wykopy w stanie bez wody stojącej
- Podejmować wszelkie uzasadnione kroki mające na celu stosowanie się do przepisów i norm dotyczących ochrony środowiska na terenie i wokół Terenu Budowy oraz będzie unikać uszkodzeń lub uciążliwości dla osób lub własności społecznej i innych, a wynikających ze skażenia, hałasu lub innych przyczyn powstałych w następstwie jego sposobu działania. Stosując się do tych wymagań będzie miał szczególny wzgląd na:
  - Lokalizację baz, warsztatów, magazynów, składowisk, wykopów i dróg dojazdowych
  - Środki ostrożności i zabezpieczenia przed:
    - zanieczyszczeniem zbiorników i cieków wodnych pyłami lub substancjami toksycznymi,
    - zanieczyszczeniem powietrza pyłami i gazami

Wszystkie drzewa i krzewy rosnące w odległości do 5m od rejonu prowadzenia prac budowlanych oraz od rejonu poruszania się pojazdów o masie przekraczającej 1 tonę powinny być zabezpieczone przed urazami części nadziemnej oraz zagęszczeniem i zanieczyszczeniem gruntu w rejonie stref korzeniowych.

### Opis szczegółowy zabezpieczeń wg opisu z Projektu Wykonawczego.

Wszystkie prace zabezpieczające drzewa powinny być wykonywane pod nadzorem Inspektora Nadzoru Terenów Zieleni.

W celu uniknięcia uszkodzeń mechanicznych pni drzew (obdarcia, odbicia, opalenia kory, uszkodzenie zagrożonych gatunków mchów i porostów występujących na pniach) a także mechanicznych uszkodzeń korony i korzeni należy wykonać odpowiednie zabezpieczenia, aby nie dopuścić do ujemnych skutków poniesionych w wyniku prac rozbiórkowych bądź wykonawczych.

Wszystkie drzewa i krzewy, przeznaczone do adaptacji, rosnące w odległości do 5m od rejonu prowadzenia prac budowlanych oraz od rejonu poruszania się pojazdów o masie przekraczającej 1 tonę powinny być zabezpieczone przed urazami części nadziemnej oraz zagęszczeniem i zanieczyszczeniem gruntu w rejonie stref korzeniowych.

Pnie drzew, na czas budowy, należy obłożyć deskami łączonymi ze sobą za pomocą sznura bądź drutu - w żadnym wypadku nie wolno wbijać w pień elementów mocujących (np. gwoździ czy wkrętów). Deski umieszczone wokół pnia zabezpieczanego drzewa muszą szczelnie do niego przylegać, wysokość oszalowania 150-200cm, dolna część każdej deski musi być lekko wkopana w ziemię, oszalowanie należy przymocować opaskami z drutu lub taśmy stalowej, minimum trzy na pniu (w odległości 40-60cm od siebie). W miejscach, gdzie płaszczyzna desek nie przylega do pnia powstałą przestrzeń między pniem i deskami należy wypełnić torfem lub jutą.

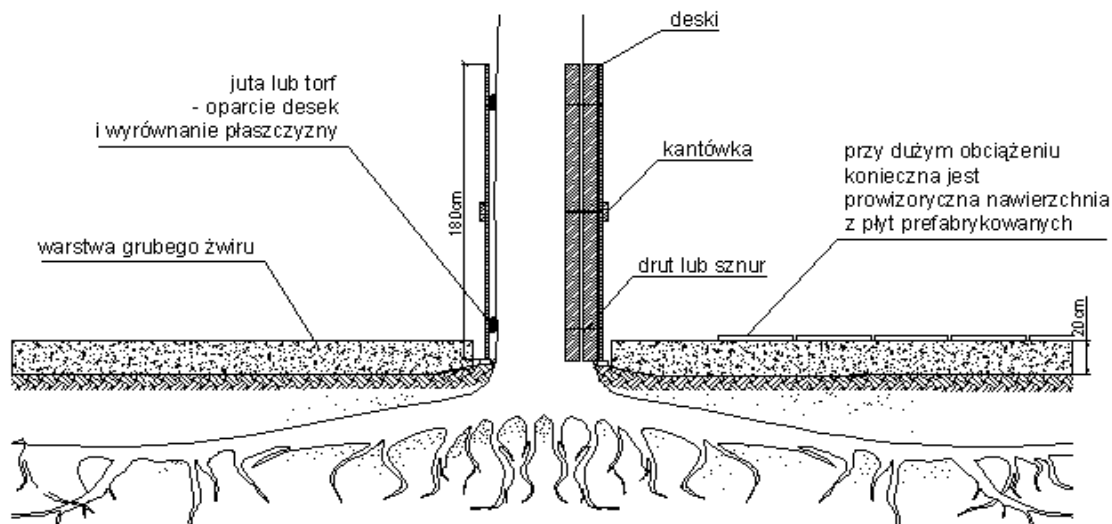

Rys 1. Zabezpieczenie drzewa na czas budowy

**Uwaga!**

**W przypadku drzew, na których korze występują chronione gatunki mchów i porostów zabezpieczenia wykonać uwzględniając minimalizację uszkodzeń tych gatunków. W razie potrzeby wykonać modyfikację zaproponowanych rozwiązań lub rozwiązania alternatywne.**

W obrębie koron należy maksymalnie ograniczyć poruszanie się pojazdów, nie wolno parkować, składować materiałów budowlanych, zwłaszcza kruszyw, betonu, cegieł oraz płynnych chemikaliów. Inne materiały wolno składować jedynie na paletach – czas składowania ograniczyć do minimum.

Korony drzew i krzewy osłonić za pomocą siatki ogrodzeniowej plastikowej lub metalowej do wysokości 4m. Zasięg korony można częściowo ograniczyć na czas budowy poprzez odgięcie cieńszych gałęzi ku górze i ciaśniejsze ustawienie siatki. Grubsze gałęzie kolidujące z pracami można również odgiąć ku górze i podwiązać szeroką taśmą ogrodniczą do wyższych konarów lub pnia. Pod żadnym pozorem nie wolno ciąć zdrowych gałęzi!

Powierzchnię wokół drzew należy pokryć 20cm warstwą żwiru, w strefie narażonej na większe obciążenia (ruch pojazdów mechanicznych) warstwę żwiru należy przykryć prefabrykowanymi płytami betonowymi. Tam gdzie jest to możliwe należy odgrodzić obszar terenu znajdujący się pod obrysem korony.

Wszystkie prace w obrębie koron drzew muszą być wykonywane ręcznie. W zakresie rzutu koron drzew instalacje podziemne muszą być wykonywane metodą przecisku, przewiertu.

Prace ziemne w obrębie koron drzew najlepiej wykonywać jesienią w okresie od października do listopada, należy unikać prowadzenia tego typu prac wiosną i latem.

Przy wykonywaniu prac rozbiórkowych podczas zdejmowania płyt chodnikowych należy szczególnie uważać, aby nie uszkodzić korzeni znajdujących się wzdłuż szczelin między płytami – prace rozbiórkowe należy wykonywać ręcznie. Stara piaszczysta lub żwirowa podsypka pod usuniętym chodnikiem powinna pozostać nienaruszona, ponieważ jest siedliskiem korzeni żywicielskich. Po zdjęciu płyt czy usunięciu warstwy betonu, cała powierzchnia powinna być niezwłocznie przykryta wilgotną jutą w celu zapobieżenia przed wyschnięciem korzeni.

Przy wykonywaniu prac związanych z korytowaniem w sąsiedztwie drzew, ich korzenie nie powinny pozostawać odkryte podczas nocy - prace w wykopach otwartych powinny być prowadzone etapowo – odcinki wykopów powinny być na tyle krótkie, aby możliwe było ich wykopanie, ułożenie instalacji i zasypanie w ciągu jednego dnia. W przeciwnym razie Wykonawca jest zobowiązany wykonać tymczasowy lub stały ekran korzeniowy.

Korzenie drzew nie powinny być również wstrząsane, wyszarpywane bądź naruszane. Należy je ciąć prostopadle do osi bez wrywania fragmentów drewna. Powierzchnia cięcia musi być równa i możliwie najmniejsza. Cięcie powinno być wykonywane ostrym narzędziem ogrodniczym. Nie wolno używać do tego celu łopat i narzędzi budowlanych.

Konieczność usuwania kolidujących korzeni o średnicy >10 cm należy uzgodnić z Inspektorem Nadzoru Terenów Zieleni. Bezwzględnie zakazane jest usuwanie korzeni centralnych - podtrzymujących statykę drzewa.



W przypadku bliskiego sąsiedztwa (do 3m) fundamentu, sieci uzbrojenia podziemnego lub nawierzchni strefę korzeniową drzewa należy zabezpieczyć trwałym ekranem korzeniowym. W tym celu stosuje się barierę wykonaną z folii zabezpieczającej o grubości 0,5 - 0,7mm.

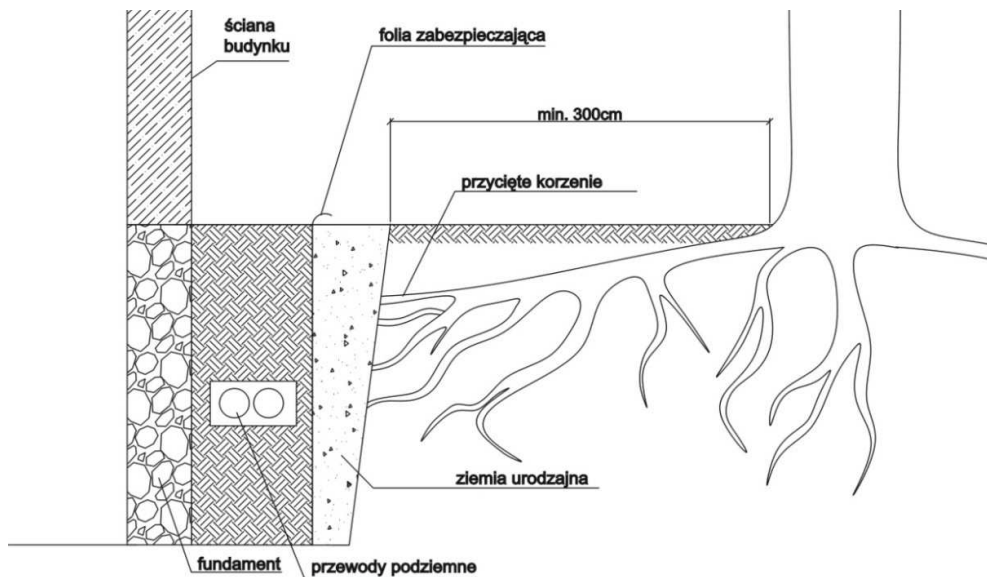

Rys 2. Zabezpieczanie korzeni drzew za pomocą trwałego ekranu z folii zabezpieczającej.

W przypadku zabezpieczania korzeni drzew sąsiadujących z tymczasowym wykopem stosuje się tymczasowe ekrany z desek.

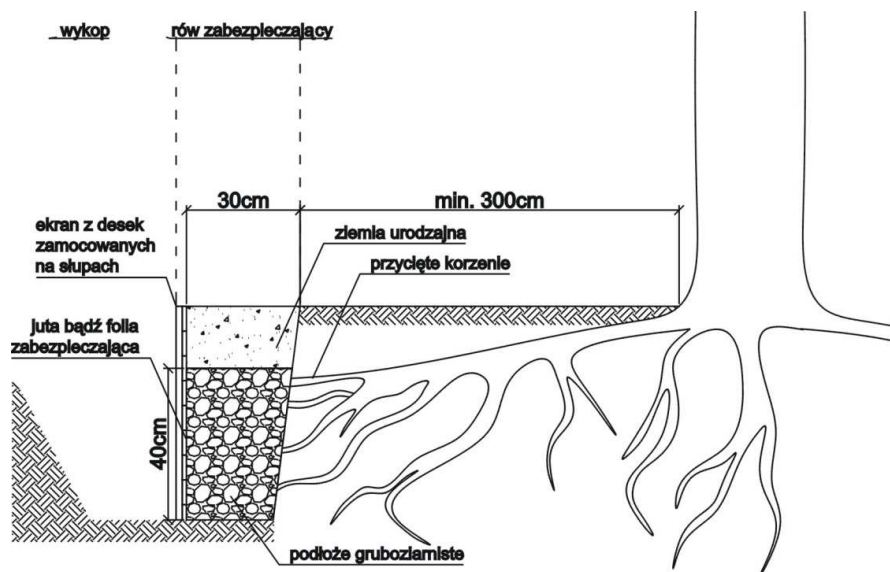

Rys 3. Zabezpieczanie korzeni drzew sąsiadujących z tymczasowym wykopem za pomocą ekranu z desek

### **Uwaga!**

**Deski i folie w ekranach montować tak aby były nie widoczne na powierzchni.**

Jeżeli wykop budowlany został już wykonany, należy jak najszybciej ustawić ochronne ekrany z desek w odległości 30cm od ściany wykopu i wypełnić przestrzeń pomiędzy deskowaniem a ścianą wykopu. Przestrzeń pomiędzy ekranem a ścianą z przyciętymi korzeniami należy wypełnić gruboziarnistym podłożem do wysokości 40cm poniżej powierzchni terenu (ił 25%, piasek max 70%, materia organiczna max 5%). Górną warstwę należy wypełnić ziemią urodzajną zmieszaną z 1/3 kompostu. Na granicy planowanego wykopu od strony drzew należy wykopać ręcznie rów o szerokości ok. 40-50cm i głębokości równej planowanemu wykopowi. Wszystkie napotkane korzenie należy przyciąć na równi ze ścianą wykopu od strony drzewa. Na przeciwległej ścianie należy ustawić ekrany z desek

zamocowane na słupach ustawionych od strony planowanego wykopu – tak, aby odległość pomiędzy ścianą z przyciętymi korzeniami a deskowaniem wynosiła ok. 30cm. W przypadku znacznej głębokości wykopu, rów można poszerzyć, jednak ekran zawsze powinien być ustawiony w odległości ok. 30cm od ściany z przyciętymi korzeniami.

Wszystkie prace związane z ustawianiem ekranu i przycinaniem korzeni należy prowadzić pod kontrolą Inspektora Nadzoru Terenów Zieleni.

Drzewa starsze niż 20 lat, których bryły korzeniowe powinny zostać ograniczone ekranami, powinny być przygotowywane do tego zbiegu w miarę możliwości przynajmniej przez 1 okres wegetacyjny (optymalnie 2-3 okresy wegetacyjne). Minimalny promień bryły korzeniowej powinien być równy dwukrotnemu promieniowi pnia (mierzonego na wysokości pierśnicy). Po określeniu promienia, podzielić obwód na 8 części i wykopać co drugą (dla drzew gdzie korzenie trzeba ograniczyć na całym obwodzie), lub wykopać potrzebny odcinek od strony wymagającej zabezpieczenia, pamiętając aby nie był od dłuższy niż max 50% obwodu (optymalnie do ok. 30%). Dla drzew o płaskim systemie korzeniowym – wykop o głębokości 1/3 średnicy bryły (jodła, świerk), dla drzew o głębokim systemie korzeniowym - o głębokości 3/4, całej średnicy bryły, lub w zależności od potrzeb. Następnie w wykopie zamontować ekran korzeniowy. W następnych sezonach wegetacyjnych ponowić zabieg na kolejnym odcinku. W przypadku intensywnego ograniczenia bryły korzeniowej jednostronnie (ok. 50%) należy rozważyć palikowanie, zastosowanie odciągów lub innych rozwiązań poprawiających statykę drzewa.

Ostłona ochronna korzeni musi być utrzymywana w dostatecznej wilgotności, a w razie ekstremalnych warunków pogodowych (susza, silny mróz) - przykryta słomą (najlepsze są maty słomiane).

Począwszy od miejsca, w którym średnica korzeni wynosi 2,5-5cm wszystkie nowe instalacje podziemne należy układać za pomocą przecisku / techniki tunelowej. Wszystkie korzenie w obrębie otwartego rowu o średnicy powyżej 2,5cm należy zachować, a instalację układać poniżej.

Ściana tunelu powinna być odsunięta od pnia na odległość min. 50cm. Tunel należy prowadzić na głębokości 1-1,5m pod powierzchnia gruntu w zależności od wielkości drzewa. Przewody umieszczone w kanałach należy odizolować za pomocą warstwy piasku, najlepiej grubości ok.40cm.

W przypadku, gdy bryła korzeniowa drzewa musi zostać ograniczona w sposób trwały ze względu na konieczną zmianę ukształtowania terenu wokół drzewa (np. wykonanie rowów odwadniających) i niemożliwe jest zaniechanie tych działań, należy starać się zminimalizować ich negatywny wpływ na drzewo i wprowadzić stałe murki oporowe podtrzymujące bryłę korzeniową drzewa. Należy zastosować proponowane rozwiązanie trwałe lub alternatywne. Murki należy wykonywać w jak największej odległości od pnia drzewa. Przycinanie korzeni i przygotowywanie bryły korzeniowej jw.

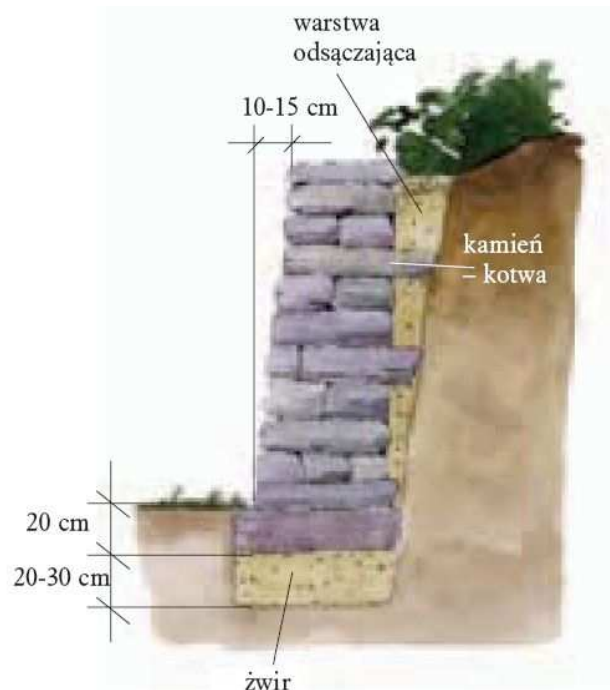

Rys 4. Schemat przykładowego rozwiązania murka oporowego.

W przypadku ujawnienia w trakcie prac budowlanych, ziemnych i ogrodniczych jakichkolwiek obiektów o charakterze fenomenów przyrodniczych (np. głązów narzutowych, skamielin, itp.) należy niezwłocznie zawiadomić o tym Konserwatora Przyrody.

#### **4.5 Ochrona przeciwpożarowa**

Wykonawca będzie przestrzegać przepisów ochrony przeciwpożarowej. Wykonawca będzie utrzymywać sprawny sprzęt przeciwpożarowy, wymagany przez odpowiednie przepisy, na terenie bazy.

Materiały łatwopalne będą składowane w sposób zgodny z odpowiednimi przepisami i zabezpieczone przed dostępem osób trzecich. Wykonawca będzie odpowiedzialny za wszelkie straty spowodowane pożarem wywołanym jako rezultat realizacji Robót albo przez personel Wykonawcy.

#### **4.6 Bezpieczeństwo i higiena pracy**

Podczas realizacji Robót Wykonawca będzie przestrzegać przepisów dotyczących bezpieczeństwa i higieny pracy. W szczególności Wykonawca ma obowiązek zadbać, aby personel nie wykonywał pracy w warunkach niebezpiecznych, szkodliwych dla zdrowia oraz niespełniających odpowiednich wymagań sanitarnych. Wykonawca zapewni i będzie utrzymywał wszelkie urządzenia zabezpieczające, socjalne oraz sprzęt i odpowiednią odzież dla ochrony życia i zdrowia osób zatrudnionych na budowie oraz dla zapewnienia bezpieczeństwa publicznego. Uznaje się, że wszelkie koszty związane z wypełnieniem wymagań określonych powyżej nie podlegają odrębnej zapłacie i są uwzględnione w Cenie Kontraktowej.

#### **4.7 Zaplecze dla potrzeb wykonawcy**

Wybór miejsca zaplecza budowy w uzgodnieniu z Inwestorem.

Wykonawca jest zobowiązany zapewnić:

- oświetlenie i ogrzewanie (oprócz sezonu letniego) pomieszczeń pracowniczych,
- doprowadzenie energii i wody z mediów do punktów wykorzystania,
- wyznaczenie miejsc składowania materiałów poza zasięgiem stref korzeniowych istniejących drzew.

#### **4.8 Warunki dotyczące organizacji ruchu**

Wjazd na teren budowy uzgodnić z Inwestorem i Inspektorem Nadzoru.

Wykonawca w porozumieniu z Inwestorem podejmuje decyzję dotyczącą organizacji transportu.

Wykonawca jest zobowiązany ustawić tymczasowe oznakowanie związane z organizacją ruchu.

#### **4.9 Ogrodzenie**

Teren prac obejmuje fragment ogólnego wygradzonego placu budowy i prace te będą się odbywały zależnie od postępów pozostałych robót budowlanych. Na czas prowadzenia prac budowlanych rejon prowadzonych prac należy wydzielić taśmą i oznakować.

#### **4.10 Zabezpieczenie chodników i jezdni**

Istniejące i projektowane nawierzchnie, po których będą się poruszać środki transportu, jeśli zachodzi niebezpieczeństwo ich uszkodzenia, należy na czas budowy zabezpieczyć (np. za pomocą płyt betonowych). Pojazdy lub ładunki powodujące nadmierne obciążenie osiowe nie będą dopuszczone na świeżo ukończony fragment budowy i Wykonawca będzie odpowiedzialny za naprawę wszelkich robót w ten sposób uszkodzonych, zgodnie z poleceniami Inspektora Nadzoru.

## 5 Wymagania dotyczące sprzętu i maszyn

Wykonawca jest zobowiązany do używania jedynie takiego sprzętu, który nie spowoduje niekorzystnego wpływu na jakość wykonywanych robót. Sprzęt używany do robót powinien być zgodny z ofertą Wykonawcy i być uzgodniony i zaakceptowany przez Inwestora lub osobę przez niego upoważnioną.

Liczba i wydajność sprzętu powinny gwarantować przeprowadzenie robót zgodnie z zasadami określonymi w dokumentacji projektowej. Sprzęt będący własnością Wykonawcy lub wynajęty do wykonania robót ma być utrzymywany w dobrym stanie i gotowości do pracy. Powinien być zgodny z normami ochrony środowiska i przepisami dotyczącymi jego użytkowania. Wykonawca dostarczy Inwestorowi lub osobie przez niego upoważnionej kopie dokumentów potwierdzających dopuszczenie sprzętu do użytkowania i badań okresowych, tam gdzie jest to wymagane przepisami.

Roboty zmechanizowane należy wykonywać sprzętem o gabarytach umożliwiającym przemieszczanie się bez uszkodzania koron drzew i krzewów oraz o ciężarze nie powodującym nadmiernego zagęszczania gruntu i uszkodzenia nawierzchni istniejących – do 5 ton.

## 6 Wymagania dotyczące środków transportu

Wykonawca stosować się będzie do ustawowych ograniczeń obciążenia na oś przy transporcie materiałów/sprzętu na i z terenu robót. Wykonawca jest zobowiązany do stosowania jedynie takich środków transportu, które nie wpłyną niekorzystnie na jakość wykonywanych robót i właściwości przewożonych materiałów. Liczba środków transportu będzie zapewniać prowadzenie robót zgodnie z zasadami określonymi w Dokumentacji Projektowej, ST i wskazaniach Inspektora Nadzoru, w terminie przewidzianym Kontraktem. Środki transportu nie odpowiadające warunkom dopuszczalnych obciążeń na osie mogą być użyte przez Wykonawcę pod warunkiem przywrócenia do stanu pierwotnego użytkowanych odcinków dróg publicznych na koszt wykonawcy. Wykonawca będzie usuwać na bieżąco, na własny koszt, wszelkie zanieczyszczenia spowodowane jego pojazdami na drogach publicznych oraz dojazdach do Terenu Budowy.

## 7 Wymagania dotyczące przedmiaru i obmiaru robót

Przedmiar robót jest wyłącznie materiałem pomocniczym do wyceny wartości robót budowlanych. Obmiar robót musi zostać wykonany w obecności Inspektora Nadzoru i posiadać jego akceptację.

Jednostki obmiaru – zgodnie z jednostkami przyjętymi w przedmiarze:

- usuwanie drzew, krzewów – szt.
- zabezpieczenie – mb, szt.
- prace ogrodnicze i materiały – m<sup>3</sup>, m<sup>2</sup> i szt.

## 8 Opis sposobu rozliczenia i odbioru robót budowlanych

Odbiór robót budowlanych nastąpi po uprzednim zgłoszeniu zakończenia i gotowości do odbioru wykonanych robót budowlanych, potwierdzonym przez inspektora pełniącego nadzór inwestorski. Odbioru dokona komisja złożona z przedstawicieli Zamawiającego i Wykonawcy.

Rozliczenie wykonanych robót budowlanych nastąpi w oparciu o kosztorys powykonawczy sporządzony na podstawie zatwierdzonego obmiaru robót i umownych cen jednostkowych, z zastrzeżeniem, że kwota nie może przekroczyć kwoty ustalonej na podstawie złożonej oferty. Zapłata za wykonane roboty nastąpi na podstawie przedstawionej faktury i protokołu odbioru wykonanych robót.

Roboty podlegają zasadom odbioru robót zanikających, oraz odbiorowi końcowemu.

**Dokumentacja projektowa, ST oraz inne dokumenty przekazane przez Inwestora Wykonawcy stanowią część kontraktu, a wymagania wyszczególnione w choćby jednym z nich są obowiązujące dla Wykonawcy tak jakby były w całej dokumentacji.**

**Wykonawca nie może wykorzystywać błędów lub opuszczeń w dokumentacji kontraktowej.**

**O ich wykryciu powinien powiadomić Inwestora oraz Inspektora Nadzoru, który dokona odpowiednich zmian i poprawek.**

Dane określone w dokumentacji projektowej i w SST będą uważane za wartości docelowe, od których dopuszczalne są odchylenia w ramach określonego przedziału tolerancji.

Cechy materiałów i elementów budowli muszą być jednorodne i wykazywać bliską zgodność z określonymi wymaganiami a rozrzuty tych cech nie mogą przekraczać dopuszczalnego przedziału tolerancji.

W przypadku, gdy materiały lub roboty nie będą w pełni zgodne z Wytycznymi zawartymi w dokumentacji przetargowej lub SST i wpłynie to na niezadowalającą jakość elementu budowli, to takie materiały będą niezwłocznie zastąpione innymi, a roboty rozebrane na koszt Wykonawcy.

Roboty uznaje się za wykonane zgodnie z ST, Dokumentacją Projektową i wymaganiami Inżyniera Kontraktu, jeżeli wszystkie pomiary i kontrole prowadzone wg. pkt. 7 i SST dały wyniki pozytywne.

## 9 Dokumenty odniesienia

- dokumentacja projektowa
- przedmiar robót
- Ustawa z dnia 27 kwietnia 2001r. Prawo ochrony środowiska (Dz.U. Nr 62, poz.627 ze zm.)
- Ustawa z dnia 16 kwietnia 2004r. o ochronie przyrody (Dz.U. Nr 2013, poz. 627)
- Rozporządzenia Ministra Transportu i Gospodarki Morskiej z dnia 2 marca 1999r. w sprawie warunków technicznych, jakim powinny odpowiadać drogi publiczne i ich usytuowanie (Dz.U. Nr 43, poz. 4330 ze zm.)

Wszystkie użyte do realizacji wyroby muszą posiadać aprobaty i atesty techniczne potwierdzające możliwość zastosowania w danym typie obiektu przy określonych wymaganiach san.-epid. i p.poż. lub odwołanie do zgodności z Polską Normą.

Aprobaty i atesty należy dołączyć do protokołu odbioru.

## CZEŚĆ II

Jeśli w poniższych specyfikacjach szczegółowych nie zaznaczono inaczej, obowiązują wszystkie punkty z powyższej ogólnej specyfikacji OST.

### 1 Gospodarka drzewostanem

#### 1.1 Wymagania ogólne dotyczące wykonania robót budowlanych

Wszystkie prace muszą być prowadzone przez specjalistyczną firmę ogrodniczą.  
Cięcie gałęzi i korzeni zgodnie z rozdziałem OST4.4, formowanie brył korzeniowych drzew jw.

##### 1.1.1 Usuwanie drzew, zagajników, krzewów podszycia z powierzchni leśnych

Mechaniczne karczowanie drzew, zagajników i zakrzewień wraz z karpami możliwe orientacyjnie na 80% powierzchni terenu. Na pozostałych 20% powierzchni założono prace za pomocą pił aby nie uszkodzić infrastruktury i adaptowanych drzew w sąsiedztwie przeprowadzanych prac.

Karczowanie zagajników i zakrzewień, krzewów i pnączy łącznie z karpami, ułożeniem gałęzi w stosy do wywiezienia.

Karczowanie karp obejmuje odkopanie korzeni, obcięcie i usunięcie korzeni, przewrócenie reszty pnia przy użyciu liny.

Pozycja obejmuje też oczyszczenie terenu z pozostałości po wykarczowaniu (wycięcie i zgrabienie wrzosu, gałęzi, korzeni, kory i innych pozostałości po wyrębie zagajników, ułożenie w stosy, spalanie lub wywiezienie), zasypanie dołów. Doły po karpach zasypać w miejscu gdzie będzie projektowana zieleń, doły pod projektowanymi nawierzchniami pozostawić bez zasypania.

Doły zasypać dostarczoną ziemią urodzajną, ubić i wyrównać zasypane doły.

W kosztorysie przyjęto orientacyjną ilość drzew, krzewów zgodnie z procentowym pokryciem terenu. Pozycja obejmuje wywiezienie odpadów do 2km.

##### 1.1.2 Ścinanie drzew bez utrudnień wraz z karczowaniem pni oraz wywiezieniem dźwyc, gałęzi i karpiny na odległość do 2km

Pozycja obejmuje mechaniczne karczowanie drzew (przewrócenie drzewa spycharką, obcięcie gałęzi, odciążenie gałęzi o 20m i ułożenie w stosy, przetoczenie dźwycy o 15m i ułożenie na podkładach) i karczowanie karp (odkopanie korzeni, obcięcie i usunięcie korzeni, przewrócenie reszty pnia przy użyciu liny).

Usuwanie karp może być wykonywane za pomocą np. koparki. Mechaniczne karczowanie będzie przeprowadzane na terenach otwartych, gdzie nie ma zagrożenia uszkodzenia innych elementów.

Pozycja obejmuje też oczyszczenie terenu z pozostałości po wykarczowaniu (wycięcie i zgrabienie wrzosu, gałęzi, korzeni, kory i innych pozostałości, ułożenie w stosy, spalanie lub wywiezienie), zasypanie dołów. Doły po karpach zasypać w miejscu gdzie będzie projektowana zieleń, doły pod projektowanymi nawierzchniami pozostawić bez zasypania.

Doły zasypać dostarczoną ziemią urodzajną, ubić i wyrównać zasypane doły.

Pozycja obejmuje wywiezienie odpadów do 2 km.

##### 1.1.3 Ścinanie drzew w warunkach utrudnionych (ścinanie częściami lub etapami) przy użyciu podnośnika montażowego, wraz z wywiezieniem dźwyc i gałęzi na odległość do 2km

Pozycja obejmuje ręczne karczowanie (przymocowanie linki odciągającej, odkopanie pnia i odrabianie korzeni, przewrócenie drzewa, odcięcie pnia i gałęzi, odciążenie gałęzi o 20m i ułożenie w stosy, przetoczenie dźwycy o 15m i ułożenie na podkładach) i ręczne karczowanie karp (odciążenie korzeni o 15m i ułożenie w stosy), zdjęcie i zwinięcie linki, zasypanie dołu. Wykonywać w miejscach trudniej dostępnych - okolice luźnej zabudowy.

W uzasadnionych przypadkach pozycja ta obejmuje też ścinanie drzew piłą mechaniczną z zastosowaniem podnośnika lub metody alpinistycznej.

Wycinając piłą mechaniczną należy odciąć piłą mechaniczną gałęzie, konary i części pnia oraz opuszczając je na linach. Następnie należy ściąć pozostałą część pnia. Pień pociąć na odcinki dogodnie do transportu, gałęzie i konary ułożyć w stosy.

Metodę stosować w zabudowie miejskiej.

Pozycja obejmuje wywiezienie odpadów do 2km.

#### 1.1.4 Karczowanie karp

Dotyczy ścinania drzew w warunkach utrudnionych.

Usuwanie karp po poprzez ręczne karczowanie w miejscach gdzie nie da się dostać sprzętem samochodowym np. jeziora, bagna, ciasne zaułki.

Karpy usuwać poprzez ich frezowanie do głębokości ok. 30cm, w przypadku ewidentnej kolizji projektowanym zagospodarowaniem i w bezpośrednim sąsiedztwie istniejących elementów, które karczowanie mogło by naruszyć np. istniejące sieci, ogrodzenia, nawierzchnie, inne rośliny.

Frezowanie do głębokości umożliwiającej wykonanie (posadowienie/budowę) elementów projektowanych.

Pozycja obejmuje też oczyszczenie terenu z pozostałości po wykarczowaniu (wycięcie i zgrabienie wrzosu, gałęzi, korzeni, kory i innych pozostałości po wyrębie, ułożenie w stosy, spalanie lub wywiezienie), zasypanie dołów. Doły po karpach zasypać w miejscu gdzie będzie projektowana zieleń, doły pod projektowanymi nawierzchniami pozostawić bez zasypania.

Doły zasypać dostarczoną ziemią urodzajną, ubić i wyrównać zasypane doły.

Pozycja obejmuje wywiezienie odpadów do 2km.

#### 1.1.5 Drzewa - odmładzanie, cięcie pielęgnacyjne, formowanie koron, usuwanie posuszu

Wykonywane zgodnie ze sztuką ogrodniczą. Zakładają usuwanie obumierających, uszkodzonych lub nieprawidłowych fragmentów rośliny oraz cięcie formujące prawidłowy pokrój i formę. Rana powstała w wyniku cięcia powinna mieć możliwie małą powierzchnię. Nie dopuszcza się odłupywania fragmentów drewna i odrywania fragmentów kory.

Cięcia należy prowadzić w terminach odpowiednich dla danego gatunku.

Cięcie obejmuje skracanie przewisających gałęzi kolidujących z infrastrukturą drogową, ale tylko do uzyskania przepisowej wysokości koron (2,2m nad chodnikami i 4,5m nad drogą). Nie wolno obcinać gałęzi przy pniu a jedynie skracać tak aby zminimalizować straty w koronie i średnice ran cięcia.

Cięcie powinno uwzględniać cechy poszczególnych gatunków roślin, a mianowicie:

- sposób wzrostu,
- rozgałęzienie i zagęszczenie gałęzi,
- konstrukcję korony.

Projektując cięcia zmierzające do usunięcia znacznej części gałęzi lub konarów, należy unikać ich jako jednorazowego zabiegu. Cięcia takie lepiej przeprowadzić stopniowo, przez 2 do 3 lat.

W zależności od określonego celu, stosuje się następujące rodzaje cięcia:

- cięcia drzew dla zapewnienia bezpieczeństwa pojazdów, przechodniów lub mieszkańców, drzew rosnących na koronie dróg i ulic oraz w pobliżu budynków mieszkalnych. Dla uniknięcia kolizji z pojazdami usuwa się gałęzie zwisające poniżej 4,50m nad jezdnię dróg i poniżej 2,20m nad chodnikami;
- cięcia gałęzi drzew ograniczających widoczność na skrzyżowaniach dróg;
- cięcia sanitarne, zapobiegające rozprzestrzenianiu czynnika chorobotwórczego, poprzez usuwanie gałęzi porażonych przez chorobę lub martwych;

Pielęgnacja drzew i krzewów polega na usunięciu posuszu, odrostów pniowych i korzeniowych, połamanych i suchych gałęzi. Wszystkie cięcia drzew należy wykonywać na obrączkę, ran nie należy zabezpieczać. Nie należy wykonywać żadnych innych cięć dodatkowych (formujących, prześwietlających ani redukujących korony)! Wszystkie cięcia należy wykonywać tak, aby nie powodować deformacji koron.

Pozycja obejmuje wywiezienie odpadów do 2km.

#### 1.1.6 Formowanie brył korzeniowych drzew starszych

Drzewa starsze wymagają odpowiednich zabiegów agrotechnicznych w celu przygotowania bryły korzeniowej zgodnie z zasadami sztuki ogrodniczej do zamontowania murków oporowych lub ekranów korzeniowych. Średnica bryły min 3m.

Jeśli to możliwe bryła powinna mieć średnicę 10-cio krotnie większą niż średnica pnia na wys. 30cm. Jeśli to możliwe zaleca się przeprowadzenie prac przygotowujących przesadzenie w cyklach 2 lub 3 letnich. Przygotowanie polega na stopniowym ucięciu korzeni (tak by formować bryłę)

zabezpieczeniu by nie „przerosły bryły” i pozostawieniu drzewa, by wytworzyło korzenie przybyszowe – znacznie gęstsze.

Wszystkie czynności wykonać w stanie bezlistnym – jesienią lub wiosną.

Wykop na głębokość minimalną, konieczną ze względu na zmienianą różnicę rzędnych - średnio około 60cm.

Wykop wykonywać ostrym szpadłem, przecinając wszystkie napotkane korzenie sekatorem – ciecie musi być gładkie i nie poszarpane. Boki powstałego dołu wyłożyć grubą folią ogrodniczą, ponownie zasypać ziemią

W przypadku formowania brył przy montażu murka / ekranu korzeniowego przyjęto, że ograniczenie bryły nastąpi w ok 1/2 długości obwodu bryły.

W przypadku formowania bryły na całym obwodzie wyróżnimy cykle:

1. 2 letni (w pierwszym roku „podkopujemy łopata” 1/2 obwodu bryły)
2. 3 letni (w pierwszym roku „podkopujemy łopata” 1/3 obwodu bryły)

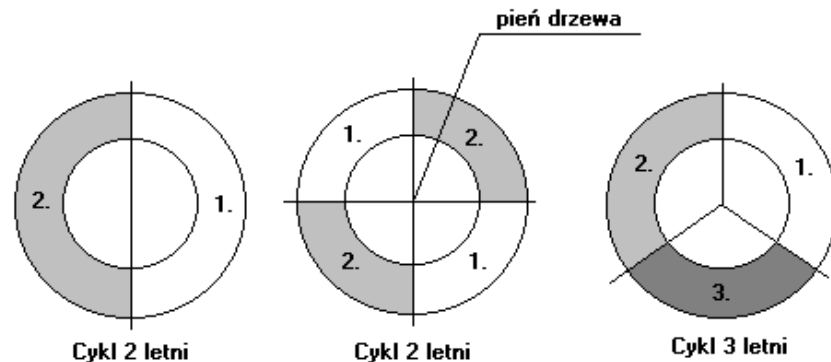

W przypadku ograniczania bryły po 1/2 obwodu cykle proporcjonalnie dopasować. Jeżeli trzeba bryłę przygotować natychmiast należy drzewo poprzedniego dnia podlać bardzo obficie by bryła korzeniowa była zwarta i nie rozsypała się.

Drzewa w razie potrzeby zabezpieczyć odciągami przed utratą stateczności.

Pozycja obejmuje wywiezienie odpadów do 2km.

### 1.1.7 Zabezpieczanie drzew na okres wykonywania robót

Drzewa do zabezpieczenia wyznaczyć w terenie. Możliwe że wystąpi potrzeba zabezpieczenia większej ilości drzew.

Zabezpieczenie wykonać zgodnie z pkt OST 4.4.

## 1.2 Opis działań związanych z kontrolą, badaniami oraz odbiorem robót budowlanych.

Kontroli podlegają:

- prawidłowość wykonanych zabiegów pielęgnacyjnych –m.in. wygląd rany po cięciach,
- sposób wykonania wycinki – czy nie wystąpiły uszkodzenia innych drzew lub obiektów terenowych oraz naruszenie stabilności skarp na skutek wadliwego wycinania drzew (np. karczowanie karp zamiast frezowania)
- zgodność wykonanych prac z zaleceniami projektowymi (gospodarka drzewostanem)
- głębokość frezowania sposób przeprowadzenia cięć koron – czy nie skracano nadmiernie pędów i czy cięcia zostały wykonane prawidłowo
- stan zachowania form koron przycinanych drzew.



**D.01.02.02 USUNIĘCIE WARSTWY ZIEMI URODZAJNEJ****1. WSTĘP****1.1. Przedmiot Szczegółowej Specyfikacji Technicznej (SST)**

Przedmiotem n/n Szczegółowej Specyfikacji Technicznej są wymagania dotyczące wykonania i odbioru robót związanych ze zdjęciem warstwy humusu w ramach zadania:

**„Rozbudowa drogi powiatowej nr 4304W (ul. Szkolna) w m. Słupno, gm. Radzymin na odcinku od skrzyżowania z ul. Żeromskiego w Słupnie do rowu melioracyjnego na granicy z m. Cegielnia”**

**1.2. Zakres stosowania SST**

Szczegółowa Specyfikacja Techniczna jest stosowana jako dokument przetargowy i kontraktowy przy zlecaniu i realizacji robót wymienionych w p.1.1.

**1.3. Zakres robót objętych SST**

Ustalenia zawarte w n/n Specyfikacji Technicznej dotyczą zdjęcia humusu w ramach robót przygotowawczych i obejmują:

– **zdjęcie humusu o średniej grubości 20 cm z pasa robót ziemnych:**

- a) **z odwiezieniem na odkład,**
- b) **do późniejszego wykorzystania.**

**1.4. Określenia podstawowe**

Stosowane określenia podstawowe są zgodne z obowiązującymi, odpowiednimi polskimi normami i definicjami podanymi w SST D.M.00.00.00.

**1.5. Ogólne wymagania dotyczące robót**

Ogólne wymagania dotyczące robót podano w SST D.M.00.00.00 „Wymagania ogólne”.

**2. MATERIAŁY**

Nie występują.

**3. SPRZĘT****3.1. Ogólne wymagania dotyczące sprzętu**

Ogólne wymagania dotyczące sprzętu podano w SST D.M.00.00.00 „Wymagania ogólne”.

**3.2. Sprzęt do wykonania robót związanych z usunięciem humusu**

Do wykonywania robót związanych ze zdjęciem warstwy humusu należy stosować:

- spycharki,
- koparki
- równiarki,
- sprzęt do ręcznego wykonywania robót ziemnych - w miejscach, gdzie prawidłowe wykonanie robót sprzętem zmechanizowanym nie jest możliwe.

**4. TRANSPORT**

Transport powinien odpowiadać wymaganiom podanym w SST D.M.00.00.00 „Wymagania ogólne”.

Humus na odkład może być przewożony dowolnym transportem samochodowym.

**5. WYKONANIE ROBÓT****5.1. Ogólne zasady wykonywania robót**

Ogólne zasady wykonywania robót podano w SST D.M.00.00.00 „Wymagania ogólne”.

## **5.2. Zdjęcie warstwy humusu**

Humus należy zdejmować mechanicznie z zastosowaniem równiarek i koparek z odpowiednim osprzętem.

Warstwę humusu należy zdjąć z powierzchni robót ziemnych oraz w innych miejscach określonych w dokumentacji projektowej lub wskazaniach Inżyniera.

Humus należy zdjąć na pełną głębokość jego zalegania określoną w dokumentacji projektowej lub wskazaną przez Inżyniera na roboczo, według faktycznego stanu występowania. Stan faktyczny będzie stanowił podstawę do rozliczenia czynności związanych ze zdjęciem warstwy humusu.

Zdjęty humus należy zmagazynować na terenie budowy z przeznaczeniem do późniejszego użycia do humusowania. Nadmiar humusu należy odwieźć do miejsca utylizacji.

## **6. KONTROLA JAKOŚCI ROBÓT**

### **6.1. Ogólne zasady kontroli jakości robót**

Ogólne zasady kontroli jakości robót podano w SST D.M.00.00.00 „Wymagania ogólne”.

### **6.2. Kontrola jakości robót związanych ze zdjęciem humusu**

Sprawdzenie jakości robót polega na wizualnej ocenie kompletności usunięcia humusu z powierzchni robót ziemnych, zgodnie z dokumentacją projektową i wskazaniem Inżyniera.

## **7. OBMIAR ROBÓT**

### **7.1. Ogólne zasady obmiaru robót**

Ogólne zasady obmiaru robót podano w SST D.M.00.00.00 "Wymagania ogólne".

### **7.2. Jednostka obmiarowa**

Jednostką obmiarową robót 1 m<sup>3</sup> (metr sześcienny) warstwy humusu o określonej grubości.

## **8. ODBIÓR ROBÓT**

Ogólne zasady odbioru robót podano w SST D.M.00.00.00 „Wymagania ogólne”.

Roboty objęte niniejszą ST podlegają odbiorowi robót zanikających i ulegających zakryciu, który powinien być dokonany po wykonaniu zdjęcia warstwy humusu wraz z jego odwiezieniem na miejsce wskazane przez Inżyniera..

Inżynier oceni wyniki pomiarów przedłożonych przez Wykonawcę zgodnie z niniejszą ST.

W przypadku stwierdzenia usterek, Inżynier ustali zakres robót poprawkowych do wykonania, a Wykonawca wykona je na własny koszt w ustalonym terminie.

## **9. PODSTAWA PŁATNOŚCI**

### **9.1. Ogólne ustalenia dotyczące podstawy płatności**

Ogólne ustalenia dotyczące podstawy płatności podano w SST D.M.00.00.00 „Wymagania ogólne” pkt. 9.

### **9.2. Cena jednostki obmiarowej**

Cena 1 m<sup>3</sup> wykonania robót obejmuje:

- mechaniczne zdjęcie warstwy humusu na głębokość podaną w dokumentacji projektowej,
- odwiezienie humusu na odkład na terenie budowy,
- odwiezienie nadmiaru humusu do miejsca utylizacji wraz z kosztami utylizacji,
- rozplantowanie urobku na odkładzie.

## **10. PRZEPISY ZWIĄZANE**

### **10.1 Normy**

1. PN-S-02205 Drogi samochodowe. Roboty ziemne. Wymagania i badania.

## **D.01.02.04 ROZBIÓRKI ELEMENTÓW DRÓG, OGRODZEŃ I PRZEPUSTÓW**

### **1. WSTĘP**

#### **1.1. Przedmiot SST**

Przedmiotem n/n Szczegółowej Specyfikacji Technicznej są wymagania dotyczące wykonania i odbioru robót związanych z rozbiórką elementów drogi w ramach zadania:

**„Rozbudowa drogi powiatowej nr 4304W (ul. Szkolna) w m. Słupno, gm. Radzymin na odcinku od skrzyżowania z ul. Żeromskiego w Słupnie do rowu melioracyjnego na granicy z m. Cegielnia”.**

#### **1.2. Zakres stosowania SST**

Szczegółowa Specyfikacja Techniczna (SST) jest stosowana jako dokument przetargowy i kontraktowy przy zleceniu i realizacji robót wymienionych w p.1.1.

#### **1.3. Zakres robót objętych SST**

Ustalenia zawarte w n/n Specyfikacji Technicznej dotyczą rozbiórki elementów drogi głównej i zjazdów (roboty przygotowawcze) i obejmują:

- rozbiórkę nawierzchni bitumicznych,
- rozebranie podbudowy z kruszywa, brukowca, chudego betonu i podbudów bitumicznych
- rozebranie nawierzchni z płyt drogowych, trylinki,
- rozebranie nawierzchni z kostki betonowej brukowej
- rozbiórkę krawężników i obrzeży betonowych,
- rozbiórkę ław betonowych, słupów betonowych,
- rozbiórkę znaków drogowych i tablic,
- rozbiórkę ścieków z elementów betonowych,
- rozbiórkę przepustów z rur betonowych,
- rozbiórkę innych elementów betonowych, żelbetowych, stalowych

w zakresie zgodnym z Dokumentacją Projektową.

#### **1.4. Określenia podstawowe**

Określenia podstawowe są zgodne z obowiązującymi, odpowiednimi polskimi normami i definicjami podanymi w SST D.M.00.00.00 "Wymagania ogólne".

#### **1.5. Ogólne warunki dotyczące robót**

Wymagania ogólne dotyczące robót podano w SST D.M.00.00.00 "Wymagania ogólne".

### **2. MATERIAŁY**

Nie występują.

### **3. SPRZĘT**

#### **3.1. Wymagania ogólne dotyczące sprzętu**

Wymagania ogólne dotyczące sprzętu podano w SST D.M.00.00.00 "Wymagania ogólne".

#### **3.2. Sprzęt do rozbiórki**

Do wykonania robót związanych z rozbiórką elementów drogi należy stosować:

- spycharki,
- ładowarki,
- dźwig samochodowy 5 ton,
- samochody ciężarowe,
- młoty pneumatyczne,
- frezarka drogowa.

#### 4. TRANSPORT

##### 4.1. Ogólne wymagania dotyczące transportu

Ogólne wymagania dotyczące transportu podano w SST D.M.00.00.00 "Wymagania ogólne."

##### 4.2. Transport materiałów z rozbiórki

Materiały z rozbiórki należy przewozić dowolnym transportem samochodowym.

#### 5. WYKONANIE ROBÓT

##### 5.1. Ogólne zasady wykonywania robót

Ogólne zasady wykonywania robót podano w SST D.M.00.00.00 "Wymagania ogólne."

##### 5.2. Wykonanie rozbiórki

Jeśli dokumentacja projektowa nie zawiera dokumentacji inwentaryzacyjnej lub/i rozbiórkowej, Inżynier może polecić Wykonawcy sporządzenie takiej dokumentacji, w której zostanie określony przewidziany odzysk materiałów.

Roboty rozbiórkowe można wykonywać mechanicznie lub ręcznie w sposób określony w ST lub przez Inżyniera.

Nawierzchnię: bitumiczną i z płyt betonowych oraz podbudowę kruszywową i z kruszywa stabilizowanego cementem, schody betonowe, przepusty z rur betonowych, ścianki czołowe i ławy fundamentowe przepustów należy usuwać mechanicznie w sposób określony w dokumentacji projektowej lub przez Inżyniera.

Do usunięcia nawierzchni bitumicznej można zastosować frezarkę drogową, umożliwiającą frezowanie warstw nawierzchni „na zimno” na określoną głębokość.

W przypadku nawierzchni z kostki brukowej betonowej, z płyt betonowych sześciokątnych, z płyt chodnikowych, krawężników i obrzeży betonowych oraz znaków drogowych, poręczy łańcuchowych, ogrodzeń z siatki i prefabrykatów betonowych, tablic reklamowych, barier ochronnych żelbetowych dopuszcza się ręczne prowadzenie prac rozbiórkowych.

Ewentualne doły (wykopy) należy wypełnić, warstwami, odpowiednim gruntem do poziomu otaczającego terenu i zagęścić zgodnie z wymaganiami normy PN-S-02205 „Drogi samochodowe. Roboty ziemne. Wymagania i badania” [1].

#### 6. KONTROLA JAKOŚCI ROBÓT

##### 6.1. Ogólne zasady kontroli jakości robót

Ogólne zasady kontroli jakości robót podano w SST D.M.00.00.00 "Wymagania ogólne".

##### 6.2. Kontrola prawidłowości wykonania robót rozbiórkowych

Sprawdzenie jakości robót polega na sprawdzeniu kompletności wykonanych robót rozbiórkowych .

Zagęszczenie gruntu wypełniającego doły po usuniętych elementach nawierzchni powinno spełniać odpowiednie wymagania określone w PN-S-02205 [1].

#### 7. OBMIAR ROBÓT

##### 7.1. Ogólne zasady obmiaru robót

Ogólne zasady obmiaru robót podano w SST D.M.00.00.00 "Wymagania ogólne".

##### 7.2. Jednostka obmiarowa

Jednostką obmiarową robót związanych z rozbiórką elementów drogi jest:

|  |                      |
|--|----------------------|
| – dla warstw nawierzchni bitumicznej                         | - 1 m <sup>2</sup> , |
| – dla krawężnika, obrzeży, poręczy łańcuchowych, ogrodzenia, | - 1 m,               |
| – dla ław pod krawężnik, cokołów betonowych                  | - 1 m <sup>3</sup> , |
| – dla znaków drogowych pionowych, wiat przystankowych,       | - 1 szt.             |

#### 8. ODBIÓR ROBÓT

Ogólne zasady odbioru robót podano w SST D.M.00.00.00 "Wymagania ogólne".

Roboty objęte niniejszą SST obejmują:

– odbiór robót zanikających i ulegających zakryciu,

– odbiór ostateczny,

zgodnie z zasadami podanymi w SST D.M.00.00.00 „Wymagania ogólne”.

## **9. PODSTAWA PŁATNOŚCI**

### **9.1. Ogólne ustalenia dotyczące podstawy płatności**

Ogólne ustalenia dotyczące podstawy płatności podano w SST D.M.00.00.00 „Wymagania ogólne” pkt. 9.

### **9.2. Cena jednostki obmiarowej**

Cena wykonania robót obejmuje:

a) dla rozbiórki warstw nawierzchni:

- wyznaczenie powierzchni przeznaczonej do rozbiórki,
- rozebranie lub zerwanie nawierzchni,
- załadunek i wywiezienie materiałów z rozbiórki (nadających się do ponownego wbudowania) w miejsce wskazane przez Inwestora w innym przypadku - na wysypisko (wraz z kosztami utylizacji);
- wyrównanie podłoża i uporządkowanie terenu rozbiórki;

b) dla rozbiórki krawężników, obrzeży:

- odkopanie krawężników, obrzeży wraz z wyjęciem i oczyszczeniem,
- zerwanie podsypki cementowo-piaskowej i ławy betonowej,
- załadunek i wywiezienie materiałów z rozbiórki (nadających się do ponownego wbudowania) w miejsce wskazane przez Inwestora, w innym przypadku - na wysypisko (wraz z kosztami utylizacji);
- wyrównanie podłoża i uporządkowanie terenu rozbiórki;

d) dla rozbiórki znaków drogowych i poręczy łańcuchowych:

- demontaż tablic znaków drogowych ze słupków, łańcuchów z poręczy,
- odkopanie i wydobywanie słupków,
- zasypanie dołów po słupkach wraz z zagęszczeniem do uzyskania  $I_s \geq 1,00$  wg BN-77/8931-12,
- załadunek i wywiezienie materiałów z rozbiórki (nadających się do ponownego wbudowania) w miejsce wskazane przez Inwestora w innym przypadku - na wysypisko (wraz z kosztami utylizacji);
- uporządkowanie terenu rozbiórki.

## **10. PRZEPISY ZWIĄZANE**

### **10.1. Normy**

- |    |               |  |
|----|---------------|--|
| 1. | PN-S-02205    | Drogi samochodowe. Roboty ziemne. Wymagania i badania. |
| 2. | BN-77/8931-12 | Oznaczanie wskaźnika zagęszczenia gruntu.              |



## D.02.01.01 WYKONANIE WYKOPÓW W GRUNTACH NIESKALISTYCH

### 1. WSTĘP

#### 1.1. Przedmiot Szczegółowej Specyfikacji Technicznej (SST)

Przedmiotem n/n Szczegółowej Specyfikacji Technicznej są wymagania dotyczące wykonania i odbioru robót związanych z wykonaniem wykopów w ramach zadania:

**„Rozbudowa drogi powiatowej nr 4304W (ul. Szkolna) w m. Słupno, gm. Radzymin na odcinku od skrzyżowania z ul. Żeromskiego w Słupnie do rowu melioracyjnego na granicy z m. Cegielnia”**

Szczegółowa Specyfikacja Techniczna stanowi dokument przetargowy i kontraktowy przy zleceniu i realizacji robót wymienionych w p.1.1.

#### 1.3. Zakres robót objętych SST

Ustalenia zawarte w n/n Specyfikacji dotyczą wykonania robót ziemnych w wykopach związanych z budową drogi powiatowej, dróg bocznych, zjazdów, zatok postojowych:

- wykopy w gruntach nieskalistych z transportem urobku na odkład,

#### 1.4. Określenia podstawowe

**1.4.1. Wykop** – drogowa budowla ziemna wykonana w obrębie pasa drogowego, w postaci odpowiednio ukształtowanej przestrzeni powstałej w wyniku usunięcia z niej gruntu.

**1.4.2. Głębokość wykopu** – różnica rzędnej terenu i rzędnej robót ziemnych, wyznaczonych w osi wykopu.

**1.4.3. Wykop płytki**- wykop, którego głębokość jest mniejsza niż 1m.

**1.4.4. Wykop średni**- wykop, którego głębokość jest zawarta w granicach od 1 do 3 m.

**1.4.5. Wykop głęboki**- wykop, którego głębokość przekracza 3 m.

**1.4.6. Podłoże nawierzchni**- grunt rodzimy lub nasypowy leżący bezpośrednio pod konstrukcją nawierzchni do głębokości przemarzania.

**1.4.7. Podłoże budowli ziemnej (nasypu i wykopu)**- strefa gruntu rodzimego poniżej spodu budowli, w której właściwości gruntu mają wpływ na projektowanie, wykonanie i eksploatację budowli.

**1.4.8. Skarpa**- zewnętrzna umocniona boczna powierzchnia nasypu lub wykopu o kształcie i nachyleniu dostosowanym do właściwości gruntu i lokalnych uwarunkowań.

**1.4.9. Odkład - miejsce wbudowania lub składowania (odwiezienia) gruntów pozyskanych w czasie wykonywania wykopów**, a nie wykorzystanych do budowy nasypów lub innych prac.

**1.4.10. Wskaźnik zagęszczenia gruntu** - wielkość charakteryzująca stan zagęszczenia gruntu, określona wg wzoru:

$$I_s = \frac{\rho_d}{\rho_{ds}}$$

gdzie:

$\rho_d$  - gęstość objętościowa szkieletu zagęszczonego gruntu, (Mg/m<sup>3</sup>),

$\rho_{ds}$  - maksymalna gęstość objętościowa szkieletu gruntowego przy wilgotności optymalnej, zgodnie z PN-B-04481:1988, służąca do oceny zagęszczenia gruntu w robotach ziemnych, (Mg/m<sup>3</sup>).

**1.4.11. Wskaźnik różnoziarnistości** - wielkość charakteryzująca zagęszczalność gruntów niespoistych, określona wg wzoru:

$$U = \frac{d_{60}}{d_{10}}$$

gdzie:

$d_{60}$  - średnica oczek sita, przez które przechodzi 60% gruntu, (mm),

$d_{10}$  - średnica oczek sita, przez które przechodzi 10% gruntu, (mm).

**1.4.12. Wskaźnik odkształcenia gruntu** - wielkość charakteryzująca stan zagęszczenia gruntu, określona wg wzoru:

$$I_0 = \frac{E_2}{E_1}$$

gdzie:

$E_1$  - moduł odkształcenia gruntu oznaczony w pierwszym obciążeniu badanej warstwy zgodnie z PN-S-02205:1998,

$E_2$  - moduł odkształcenia gruntu oznaczony w powtórnym obciążeniu badanej warstwy zgodnie z PN-S-02205:1998.

Pozostałe określenia są zgodne z obowiązującymi, odpowiednimi polskimi normami i definicjami podanymi w SST D.M.00.00.00 "Wymagania ogólne".

## 1.5. Ogólne wymagania dotyczące robót

Ogólne wymagania dotyczące robót podano w SST D.M.00.00.00 "Wymagania ogólne".

## 2. MATERIAŁY

### 2.1. Wymagania ogólne dotyczące materiałów

Wymagania ogólne dotyczące materiałów podano w SST D.M.00.00.00 "Wymagania ogólne".

### 2.2. Podłoże nawierzchni

Materiał występujący w podłożu wykopu jest gruntem rodzimym, który będzie stanowił podłoże nawierzchni. Zgodnie z Katalogiem typowych konstrukcji nawierzchni podatnych i półsztywnych powinien charakteryzować się grupą nośności G1. Gdy podłoże nawierzchni zaklasyfikowano do innej grupy nośności, należy podłoże doprowadzić do grupy nośności G1 zgodnie z dokumentacją projektową i SST.

### 2.3. Zasady wykorzystania gruntów z wykopów

Grunty uzyskane przy wykonywaniu wykopów powinny być przez Wykonawcę wykorzystane w maksymalnym stopniu do budowy nasypów, zgodnie z dokumentacją projektową, ST i poleceniami Inżyniera.

Określenie gruntów pod względem przydatności do budowy nasypów należy przyjmować wg tablicy 2 zawartej w normie PN-S-02205.

W czasie trwania robót ziemnych, Wykonawca powinien przeprowadzać badania laboratoryjne gruntów uzyskanych z wykopów celem określenia ich przydatności do budowy nasypów zgodnie z PN-S-02205.

Nadmiar gruntów powinien być wywieziony przez Wykonawcę na odkład na miejsce wskazane przez Inżyniera zgodnie z p.5.2.3 n/n ST.



### **3. SPRZĘT**

#### **3.1. Ogólne wymagania dotyczące sprzętu**

Ogólne wymagania dotyczące sprzętu podano w SST D.M.00.00.00 "Wymagania ogólne".

#### **3.2. Sprzęt do robót ziemnych**

Wykonawca przystępujący do wykonania robót ziemnych powinien wykazać się możliwością korzystania z następującego sprzętu:

- odspajania i wydobywania gruntów (koparki, ładowarki),
- jednoczesnego wydobywania i przemieszczania gruntów (spycharki, równiarki),
- transportu mas ziemnych (samochody samowyładowcze i skrzyniowe),
- sprzętu zagęszczającego (walce, ubijaki, płyty wibracyjne).

### **4. TRANSPORT**

#### **4.1. Ogólne wymagania dotyczące transportu**

Ogólne wymagania dotyczące transportu podano w SST D.M.00.00.00 "Wymagania ogólne".

#### **4.2. Transport gruntu pozyskanego z wykopów**

Wybór środków transportu oraz metod transportu powinien być dostosowany do kategorii gruntu (materiału), jego objętości, technologii odspajania i załadunku oraz od odległości transportu. Wykonawca ma obowiązek zorganizowania transportu z uwzględnieniem wymogów bezpieczeństwa zarówno w obrębie pasa drogowego, jak i poza nim.

Grunty pozyskane z wykopów i nadające się do wykorzystania do budowy nasypów bez konieczności ich uszlachetnienia należy przewieźć na składowisko Wykonawcy lub po udokumentowaniu ich przydatności, za zgodą Inżyniera bezpośrednio w miejsce wbudowania.

Grunty nie spełniające bezpośrednio tych wymagań i przewidziane do uszlachetnienia, należy wywieźć na miejsce tymczasowego składowania lub w miejsce wbudowania gdzie zostaną uszlachetnione metodą „na miejscu”.

Wydajność środków transportowych powinna być ponadto dostosowana do wydajności sprzętu używanego do wykonania wykopów.

### **5. WYKONANIE ROBÓT**

#### **5.1. Ogólne zasady wykonywania robót**

Ogólne zasady wykonywania robót podano w SST D.M.00.00.00 "Wymagania ogólne".

#### **5.2. Wykonanie wykopów**

##### **5.2.1. Zasady ogólne**

Wykopy należy prowadzić sukcesywnie wraz z wykonaniem kolejnych warstw nasypu celem uniknięcia nawodnienia nasypów. Wykopy należy wykonywać z zachowaniem wymagań dotyczących dokładności określonych w niniejszej ST. Wykopy należy wykonywać w sposób zapewniający stateczność oparcia obiektów sąsiednich oraz skarp wykopu. W przypadkach wątpliwych Wykonawca jest zobowiązany do wykonania obliczenia stateczności skarp. Jakikolwiek uszkodzenia wykonanych skarp wykopu na skutek obsunięcia się gruntu, Wykonawca usunie własnym staraniem.

Jeżeli w trakcie wykonywania robót zostaną stwierdzone urządzenia podziemne nie wykazane w dokumentacji projektowej wówczas roboty należy przerwać i powiadomić o tym fakcie Inżyniera, który podejmie decyzje dotyczącą kontynuacji robót.

Grunty organiczne należy wymienić poprzez bagrowanie na grunty sypkie, gruboziarniste lub spoiste ulepszone spoiwami hydraulicznymi. Odcinki bagrowania nie powinny przekraczać 20m w celu wyeliminowania konieczności stosowania ścianek szczelnych do zabezpieczenia wykopu. W celu

poprawy warunków terenowych w trakcie wymiany gruntu można obniżyć zwierciadło wody gruntowej o ok. 1m. Bezpośrednio po wykonaniu wykopów należy dno wykopu zabezpieczyć przed negatywnymi skutkami czynników atmosferycznych, mechanicznych, itp.

Odspojone grunty przydatne do wykonania nasypów powinny być bezpośrednio wbudowane w nasyp lub przewiezione na odkład. Odsparowanie i transport gruntów przydatnych, przewidzianych do budowy nasypu są dopuszczalne tylko wówczas, gdy w miejscu wbudowania zapewniono pracę sprzętu gwarantującego rozłożenie i zagęszczenie gruntu zgodnie z wymogami dokumentacji i Specyfikacji Technicznych. O ile Inżynier zezwoli na czasowe składowanie gruntów należy je odpowiednio zabezpieczyć przed nadmiernym zawilgoceniem.

Jeżeli grunt jest zamrożony nie należy odsparować go do około 0,5m powyżej projektowanych rzędnych robót ziemnych.

W miejscach gdzie jest to wymagane należy możliwie szybko przystąpić do stabilizacji podłoża spoiwem hydraulicznym.

### 5.2.2. Odwodnienie wykopów

Technologia wykonywania wykopu musi umożliwiać jego prawidłowe odwodnienie w całym okresie trwania robót ziemnych. Wykonanie wykopów powinno postępować w kierunku podnoszenia się niwelety. W czasie robót ziemnych należy zachować odpowiedni spadek podłużny i nadać przekrojom poprzecznym spadki umożliwiające szybki odpływ wód z wykopu. Spadek poprzeczny nie powinien być mniejszy niż 4% w przypadku gruntów spoistych i 2% w przypadku gruntów niespoistych.

Należy uwzględnić ewentualny wpływ kolejności i sposobu odsparowania gruntów oraz terminów wykonania innych robót na spełnienie wymagań dotyczących prawidłowego odwodnienia wykopu w czasie postępu robót.

Niezależnie od budowy urządzeń stanowiących elementy systemów odwadniających ujętych w Dokumentacji Projektowej, Wykonawca powinien, wykonać urządzenia, które umożliwiają odprowadzenie wód gruntowych i opadowych poza obszar robót ziemnych oraz uniemożliwią napływ wody do wykopów tak, aby zabezpieczyć grunty przed przewilgoceniem i nawodnieniem. Wykonawca projektując i wykonując urządzenia służące do odwodnienia placu budowy powinien zwrócić uwagę na szczególnie trudne warunki gruntowe. Szczególną uwagę należy zwrócić na docinki, na których przewiduje się wybieranie się wybieranie gruntów słabonośnych, gdzie roboty związane z ich usunięciem należy prowadzić przy obniżonym zwierciadła wody gruntowej oraz na konieczność czasowego obniżenia poziomu wody gruntowej w miejscach, gdzie zwierciadło wody występuje powyżej poziomu robót ziemnych. W okresach mokrych wykopy należy prowadzić po uprzednim obniżeniu zwierciadła wody na głębokości 0,5m poniżej dna wykopu.

Należy odprowadzić wodę do istniejących zbiorników naturalnych i urządzeń odwadniających lub projektowanych zbiorników retencyjnych. Wykonawca jest zobowiązany do prowadzenia monitoringu wód gruntowych.

Jeżeli, wskutek zaniedbania Wykonawcy, grunty ulegną nawodnieniu, które spowoduje ich długotrwałą nieprzydatność, Wykonawca ma obowiązek usunięcia tych gruntów i zastąpienia ich gruntami przydatnymi na własny koszt bez jakichkolwiek dodatkowych opłat ze strony Zamawiającego za te czynności, jak również za dowieziony grunt.

### 5.2.3. Wymagania dotyczące zagęszczenia i nośności gruntu

Zagęszczenie gruntu w wykopach i miejscach zerowych robót ziemnych powinno spełniać wymagania, dotyczące minimalnej wartości wskaźnika zagęszczenia ( $I_s$ ), podanego w tablicy 1.

Tablica 1. Minimalne wartości wskaźnika zagęszczenia w wykopach i miejscach zerowych robót ziemnych

| Strefa<br>korpusu   | Minimalna wartość $I_s$ dla:        |                            |                            |
|---|-------------------------------------|----------------------------|----------------------------|
|   | autostrad<br>i dróg<br>ekspresowych | innych dróg                |                            |
|   |                                     | kategoria ruchu<br>KR3-KR6 | kategoria ruchu<br>KR1-KR2 |
| Górna warstwa o grubości 20 cm                                | 1,03                                | 1,00                       | 1,00                       |
| Na głębokości od 20 do 50 cm od<br>powierzchni robót ziemnych | 1,00                                | 1,00                       | 0,97                       |

Jeżeli grunty rodzime w wykopach i miejscach zerowych nie spełniają wymaganego wskaźnika zagęszczenia, to przed ułożeniem konstrukcji nawierzchni należy je dogęścić do wartości  $I_s$ , podanych w tablicy 1.

Jeżeli wartości wskaźnika zagęszczenia określone w tablicy 1 nie mogą być osiągnięte przez bezpośrednie zagęszczanie gruntów rodzimych, to należy podjąć środki w celu ulepszenia gruntu podłoża, umożliwiającego uzyskanie wymaganych wartości wskaźnika zagęszczenia. Możliwe do zastosowania środki, o ile nie są określone w SST, proponuje Wykonawca i przedstawia do akceptacji Inżynierowi.

Dodatkowo można sprawdzić nośność warstwy gruntu na powierzchni robót ziemnych na podstawie pomiaru wtórnego modułu odkształcenia  $E_2$  zgodnie z PN-02205:1998 [4] rysunek 4.

### 5.3. Ruch budowlany

Nie należy dopuszczać ruchu budowlanego po dnie wykopu o ile grubość warstwy gruntu (nadkładu) powyżej rzędnych robót ziemnych jest mniejsza niż 0,3 metra.

Z chwilą przystąpienia do ostatecznego profilowania dna wykopu dopuszcza się po nim jedynie ruch maszyn wykonujących tę czynność budowlaną. Może odbywać się jedynie sporadyczny ruch pojazdów, które nie spowodują uszkodzeń powierzchni korpusu.

Naprawa uszkodzeń powierzchni robót ziemnych, wynikających z przygotowania frontu robót należy do obowiązków Wykonawcy.

### 5.5. Dokładność wykonania wykopów

Dopuszcza się następujące tolerancje :

- wymiary wykopu w planie nie mogą różnić się od szerokości projektowanej o więcej niż +10 i - 5cm, a krawędzie dna wykopu nie powinny mieć wyraźnych załamania,
- różnica w stosunku do projektowanych rzędnych robót ziemnych nie może przekraczać -2 cm, +0 cm / 95% zmierzonych rzędnych nie powinno przekraczać odchyłeń dopuszczalnych/.
- pochylenie skarp wykopu nie może różnić się od projektowanego o więcej niż 10% jego wartości wyrażonej tangensem kąta,
- maksymalna głębokość wklęsłości na powierzchni skarp wykopu nie może przekraczać 10 cm przy pomiarze łąką 3 m,
- szerokość dna i głębokość rowu nie mogą różnić się od wymiarów projektowanych o więcej niż  $\pm 5$ cm.

## 6. KONTROLA JAKOŚCI ROBÓT

### 6.1. Zasady ogólne kontroli jakości robót

Zasady ogólne kontroli jakości robót podano w SST D.M.00.00.00 „Wymagania ogólne”.

Przed przystąpieniem do robót ziemnych Wykonawca powinien sprawdzić prawidłowość wykonania robót pomiarowych i przygotowawczych.

### 6.2. Badania i pomiary w czasie wykonywania wykopów

#### 6.2.1. Sprawdzenie odwodnienia

Sprawdzenie odwodnienia korpusu ziemnego polega na kontroli zgodności z wymaganiami ST podanymi w p.5.2.1 i p.5.2.2 oraz dokumentacją projektową.

Szczególną uwagę należy zwrócić na właściwe ujęcie i odprowadzenie wód opadowych.

### **6.2.2. Sprawdzenie jakości wykonania robót**

Kontrola wykonania wykopów polega na sprawdzeniu zgodności z wymaganiami określonymi w Dokumentacji Projektowej i ST. W czasie kontroli szczegółowa uwagę należy zwrócić na:

- a) sposób odsparzania gruntów nie pogarszający ich właściwości,
- b) zapewnienie stateczności skarp,
- c) odwodnienie wykopów w czasie wykonywania robót i po ich zakończeniu,
- d) dokładność wykonania wykopów (usytuowanie i wykończenie),
- e) zagęszczenie i nośność gruntu w wykopie.

Sprawdzenie wykonania wykopów polega na kontrolowaniu zgodności z wymaganiami określonymi w n/n Specyfikacji oraz w dokumentacji projektowej.

W czasie kontroli szczególną uwagę należy zwrócić na:

- a) odsparzanie gruntów w sposób nie pogarszający ich właściwości,
- b) zapewnienie stateczności skarp,
- c) odwodnienie wykopów w czasie wykonywania robót i po ich zakończeniu,
- d) dokładność wykonania wykopów (usytuowanie i wykończenie),
- e) zagęszczenie górnej strefy korpusu w wykopie według wymagań określonych w p.5.2.4.

### **6.3. Badania w czasie odbioru wykopów**

#### **6.3.1. Sprawdzenie dokumentów kontrolnych**

Sprawdzenie dokumentów kontrolnych dotyczy:

- a) oznaczeń laboratoryjnych,
- b) dzienników budowy,
- c) dzienników laboratorium Wykonawcy,
- d) protokołów odbiorów robót zanikających i ulegających zakryciu.

Do odbioru Wykonawca powinien przedstawić wszystkie dokumenty z bieżącej kontroli jakości robót.

#### **6.3.2. Sprawdzenie szerokości korpusu ziemnego**

Szerokość korpusu ziemnego nie może różnić się od szerokości projektowanej o więcej niż  $\pm 10$ cm.

#### **6.3.3. Sprawdzenie rzędnych powierzchni korpusu ziemnego**

Rzędne korony korpusu ziemnego nie mogą różnić się od rzędnych projektowanych o więcej niż -3 cm lub +1 cm.

#### **6.3.4. Sprawdzenie pochylenia skarp**

Pochylenie skarp nie może różnić się od pochylenia projektowanego o więcej niż 10% wartości pochylenia wyrażonego tangensem kąta.

#### **6.3.6. Sprawdzenie równości powierzchni korpusu**

Nierówności powierzchni korpusu ziemnego mierzone łata 3-metrową, nie mogą przekraczać 3cm.

#### **6.3.7. Sprawdzenie spadku podłużnego powierzchni korpusu**

Spadek podłużny powierzchni korpusu ziemnego lub dna rowu, sprawdzony przez pomiar niwelatorem rzędnych wysokościowych, nie może dawać różnic, w stosunku do rzędnych projektowanych, większych niż -3 cm lub +1 cm.

### **6.3.8. Sprawdzenie zagęszczenia gruntów**

Wskaźnik zagęszczenia gruntu określony zgodnie z PN-S-02205 powinien być zgodny z założonym dla odpowiedniej kategorii ruchu.

W przypadku gruntów, dla których nie można określić wskaźnika zagęszczenia należy określić wskaźnik odkształcenia  $I_0$ , zgodnie z PN-S-02205:1998.

Dopuszcza się za zgodą Inżyniera, na wyznaczenie wskaźnika zagęszczenia  $I_s$  z badań wykonanych metodą płyty obciążonej dynamicznie.

## **7. OBMIAR ROBÓT**

### **7.1. Ogólne zasady obmiaru robót**

Ogólne zasady obmiaru robót podano w SST D.M.00.00.00 "Wymagania ogólne".

### **7.2. Jednostka obmiarowa**

Jednostką obmiarową jest 1 m<sup>3</sup> (metr sześcienny) wykonanych robót w wykopach na podstawie pomiarów w terenie.

## **8. ODBIÓR ROBÓT**

Ogólne zasady odbioru robót podano w SST D.M.00.00.00.

Roboty uznaje się za wykonane zgodnie z dokumentacją projektową, ST i wymaganiami Inżyniera, jeżeli wszystkie pomiary i badania, z zachowaniem tolerancji wg pkt. 6.3, dały wyniki pozytywne.

Odbiór robót ziemnych w wykopach dokonywany jest na zasadach odbioru robót zanikających i ulegających zakryciu zgodnie z wymaganiami podanymi w SST D.M.00.00.00 „Wymagania ogólne”.

## **9. PODSTAWA PŁATNOŚCI**

### **9.1. Ogólne ustalenia dotyczące podstawy płatności**

Ogólne ustalenia dotyczące podstawy płatności podano w SST D.M.00.00.00 „Wymagania ogólne” pkt.9.

### **9.2. Cena jednostki obmiarowej**

Cena wykonania 1 m<sup>3</sup> wykopów z transportem gruntu na odkład obejmuje:

- prace pomiarowe, oznakowanie robót,
- wykonanie wykopów z transportem urobku na odkład,
- wbicie i wyciągnięcie ścianek szczelnych,
- rozplantowanie urobku na odkładzie,
- ewentualne opłaty za przyjęcie gruntu na odkład,
- profilowanie dna wykopu i skarp,
- zagęszczenie powierzchni wykopu do wielkości podanej w specyfikacji technicznej,
- odwodnienie wykopu na czas jego wykonywania,
- rekultywację terenu.
- przeprowadzenie wymaganych pomiarów i badań laboratoryjnych.

## 10. PRZEPISY ZWIĄZANE

### 10.1. Normy

- |                      |  |
|----------------------|--|
| 1. PN-B-02480:1986   | Grunty budowlane. Określenia. Symbole. Podział i opis gruntów.   |
| 2. PN-B-04481:1988   | Grunty budowlane. Badani próbek gruntów.   |
| 3. PN-B-04493:1960   | Grunty budowlane. Oznaczanie kapilarności biernej.   |
| 4. PN-EN 1744-1:2000 | Kruszywa mineralne. Badania. Oznaczenia zawartości siarki metodą bromową.  |
| 5. PN-S-02205:1998   | Drogi samochodowe. Roboty ziemne. Wymagania i badania.   |
| 6. PN-B-06050:1999   | Geotechnika. Roboty ziemne. Wymagania ogólne. Badania geometrycznych właściwości kruszyw- Część 8: Ocena zawartości drobnych cząstek – Badanie wskaźnika piaskowego. |

### 10.2. Inne dokumenty

1. Ustawa z dnia 14 grudnia 2012r. o odpadach Dz.U. 2013, poz. 21.
2. Wykonanie i odbiór robót ziemnych dla dróg szybkiego ruchu, IBDiM, Warszawa 1978.
3. Instrukcja badań podłoża gruntowego budowli drogowych i mostowych, GDDP, Warszawa 1998.
4. Wytoczne budowy nasypów komunikacyjnych na słabym podłożu z zastosowaniem geotekstyliów, IBDiM, Warszawa 1986.
5. Rozporządzenie Ministra Transportu i Gospodarki Morskiej z dnia 2 marca 1999r w sprawie warunków technicznych, jakim powinny odpowiadać drogi publiczne i ich usytuowanie. Dz.U. 1999 Nr 43 poz. 430.
6. Katalog Typowych Konstrukcji Nawierzchni Sztucznych. IBDiM, Warszawa 2001r.

## D.02.03.01 WYKONANIE NASYPÓW

### 1. WSTĘP

#### 1.1. Przedmiot Szczegółowej Specyfikacji Technicznej (ST)

Przedmiotem niniejszej Szczegółowej Specyfikacji Technicznej są wymagania dotyczące wykonania i odbioru robót związanych z wykonaniem nasypów w ramach zadania:

**„Rozbudowa drogi powiatowej nr 4304W (ul. Szkolna) w m. Słupno, gm. Radzymin na odcinku od skrzyżowania z ul. Żeromskiego w Słupnie do rowu melioracyjnego na granicy z m. Cegielnia”.**

#### 1.2. Zakres stosowania SST

Szczegółowa Specyfikacja Techniczna stanowi dokument przetargowy i kontraktowy przy zleceniu i realizacji robót wymienionych w pkt 1.1.

#### 1.3. Zakres robót objętych SST

Ustalenia zawarte w n/n Specyfikacji Technicznej mają zastosowanie przy wykonywaniu nasypów i obejmują:

- nasypy związane z budową korpusów drogowych z gruntu pozyskanego z dokopu,
- nasypy wykonywane w ściankach szczelnych związane z budową korpusów drogowych z gruntu pozyskanego z dokopu.

#### 1.4. Określenia podstawowe

**1.4.1. Drogowe budowle ziemne** – drogowe budowle ziemne wykonywane w gruncie albo z gruntu naturalnego, ewentualnie ulepszanego dodatkami, lub z gruntów antropogenicznych. Zapewniają one stateczność konstrukcji drogi, odwodnienie oraz przejście obciążeń od środków transportowych i urządzeń inżynierskich na i w korpusie drogowym.

**1.4.2. Korpus drogowy** – drogowa budowla ziemna ograniczona od góry koroną drogi, a z boków skarpami nasypów lub wewnętrznymi skarpami rowów.

**1.4.3. Nasyp** – drogowa budowla ziemna wykonana powyżej powierzchni terenu w obrębie pasa drogowego.

**1.4.4. Podłoże nawierzchni** – grunt rodzimy, nasypowy lub antropogeniczny, leżący bezpośrednio pod konstrukcją nawierzchni do głębokości przemarzania (wg PN-03020), nie mniej jednak niż do głębokości 1 m od zaprojektowanej powierzchni robót ziemnych.

**1.4.5. Podłoże drogowej budowli ziemnej (nasypu lub wykopu)** – strefa gruntu rodzimego poniżej spodu budowli, w której właściwości gruntu mają wpływ na projektowanie, wykonanie i eksploatację nawierzchni.

**1.4.6. Wysokość nasypu** – odległość pionowa między powierzchnią terenu a wierzchem nasypu mierzona w osi.

**1.4.7. Dokop** - miejsce pozyskania gruntu do wykonania nasypów, położone poza pasem robót drogowych.

**1.4.8. Wskaźnik różnoziarnistości** - wielkość charakteryzująca zagęszczalność gruntów niespoistych, określona wg wzoru:

$$U = \frac{d_{60}}{d_{10}}$$

gdzie:  $d_{60}$  - średnica oczek sita, przez które przechodzi 60% gruntu, [mm],  
 $d_{10}$  - średnica oczek sita, przez które przechodzi 10% gruntu, [mm].

Pozostałe określenia są zgodne z obowiązującymi, odpowiednimi polskimi normami i definicjami podanymi w SST D.M.00.00.00.

### 1.5. Ogólne wymagania dotyczące robót

Ogólne wymagania dotyczące robót podano w SST D.M.00.00.00 „Wymagania ogólne”.

## 2. MATERIAŁY (GRUNTY)

### 2.1. Wymagania ogólne dotyczące materiałów

Wymagania ogólne dotyczące materiałów podano w SST D.M.00.00.00 „Wymagania ogólne”.

### 2.2. Materiały do budowy nasypów

Do wznoszenia nasypów należy stosować wyłącznie grunty i materiały przydatne do tego celu, tzn. takie, które spełniają szczegółowe wymagania zawarte w normie PN-S-02205 [11] i są akceptowane przez Inżyniera.

Akceptacja powinna następować na bieżąco, w czasie trwania robót ziemnych, na podstawie przedkładanych przez Wykonawcę wyników badań laboratoryjnych, określonych w p.6.2.2.1.

W przypadku stosowania materiałów o ograniczonej przydatności Wykonawca ma obowiązek uwzględnienia wszystkich zastrzeżeń dotyczących technologii i dopuszczonych miejsc wbudowania tych materiałów, określonych w normie PN-S-02205 [11] /tablica 2/.

Wskaźnika różnoziarnistości "U" gruntu powinien wynosić co najmniej 3.

W przypadku wbudowywania piasków drobnoziarnistych powinny one mieć wskaźnik nośności wg załącznika do normy PN-S-02205  $w_{nos} \geq 10$ .

Jeżeli Wykonawca wbuduje w nasyp grunty lub materiały nieprzydatne, albo nie uwzględni zastrzeżeń dotyczących materiałów o ograniczonej przydatności, określonych w ST lub przez Inżyniera, to wszelkie takie części nasypu zostaną przez Wykonawcę na jego koszt usunięte i wykonane powtórnie z materiałów o odpowiednich właściwościach.

#### 2.2.1. Grunty uzyskane z dokopów

Zgodnie z dokumentacją projektową brakująca ilość gruntów do budowy nasypów należy pozyskać z dokopu.

Grunty z dokopu do wbudowania na górne warstwy nasypów o grubości co najmniej 0,5 m powinny być niewysadzinowe i posiadać następujące właściwości podane w normie PN-S-02205 [11]:

- a) zawartość cząstek wg PN-B-0481:
  - $\leq 0,075$  mm - <15%,
  - $\leq 0,02$  mm - < 3%,
- b) kapilarność bierna  $/H_{kb}/$  wg PN-B-04493 <1,0 m
- c) wskaźnik piaskowy  $/WP/$  wg BN-64/8931-01 >35.

Wysadzinowość gruntów należy określać na podstawie kryteriów podanych w tabelicy 3 zawartej w normie PN-S-02205 [11]. Podstawowym kryterium jest zawartość drobnych cząstek gruntów, a dodatkowymi, stosowanymi w przypadkach wątpliwych, wskaźnik piaskowy i kapilarność bierna.



### 3. SPRZĘT

#### 3.1. Wymagania ogólne dotyczące sprzętu

Wymagania ogólne dotyczące sprzętu podano w SST D.M.00.00.00 „Wymagania ogólne”.

Wykonawca jest zobowiązany do używania jedynie takiego sprzętu, który nie spowoduje niekorzystnego wpływu na właściwości gruntu zarówno w miejscu jego naturalnego zalegania jak też w czasie odspajania, transportu, wbudowania i zagęszczania.

#### 3.2. Sprzęt do wykonania nasypów

W tabelicy 1 podano, dla różnych rodzajów gruntów, orientacyjne dane przy doborze sprzętu zagęszczającego. Sprzęt do zagęszczania powinien być zatwierdzony przez Inżyniera.

**Tablica 1.** Orientacyjne dane przy doborze sprzętu zagęszczającego

| Działanie Sprzętu | Rodzaj sprzętu                            | Grunty niespoiste:<br>piaski żwiry pospółki |                     | Grunty spoiste:<br>pyły, ility |                     | Mieszanki gruntowe<br>z małą zawartością frakcji<br>kamienistej |                     |       |
|-------------------|---|---|---------------------|--------------------------------|---------------------|---|---------------------|-------|
|                   |   | Grubość warstwy w cm                        | Liczba przejazdów*) | Grubość warstwy w cm           | Liczba przejazdów*) | Grubość warstwy w cm  | liczba przejazdów*) |       |
| Staticzne         | 1. Walce gładkie                          | 10 ÷ 20                                     | 4 ÷ 8               | 10 ÷ 20                        | 4 ÷ 8               | 10 ÷ 20   | 4 ÷ 8               |       |
|                   | 2. Walce okółkowane                       | -   | -                   | 20 ÷ 30                        | 8 ÷ 12              | 20 ÷ 30   | 8 ÷ 12              |       |
|                   | 3. Walce ogumione (samojezdne przyczepne) | 20 ÷ 40                                     | 6 ÷ 10              | 30 ÷ 40                        | 6 ÷ 10              | 30 ÷ 40   | 6 ÷ 10              |       |
| Dynamiczne        | 4. Płytki spadające (ubijaki)             | -   | -                   | 50 ÷ 70                        | 2 ÷ 4               | 50 ÷ 70   | 2 ÷ 4               |       |
|                   | 5. Szybko uderzające ubijaki              | 20 ÷ 40                                     | 2 ÷ 4               | 10 ÷ 20                        | 2 ÷ 4               | 20 ÷ 30   | 2 ÷ 4               |       |
|                   | 6. Walce wibracyjne:<br>lekkie (do 5 ton) | 30 ÷ 50                                     | 3 ÷ 5               | -                              | -                   | 20 ÷ 40   | 3 ÷ 5               |       |
|                   |   | średnie (5÷8 ton)                           | 40 ÷ 60             | 3 ÷ 5                          | 20 ÷ 30             | 3 ÷ 4   | 30 ÷ 50             | 3 ÷ 5 |
|                   |   | ciężkie (> 8 ton)                           | 50 ÷ 80             | 3 ÷ 5                          | 30 ÷ 40             | 3 ÷ 4   | 40 ÷ 60             | 3 ÷ 5 |
|                   | 7. Płyty wibracyjne                       | lekkie                                      | 20 ÷ 40             | 5 ÷ 8                          | -                   | -   | 10 ÷ 20             | 5 ÷ 8 |
| ciężkie           |   | 30 ÷ 60                                     | 4 ÷ 6               | 20 ÷ 30                        | 6 ÷ 8               | 20 ÷ 40   | 4 ÷ 6               |       |

\*) Wartości orientacyjne, właściwe ustalić na odcinku doświadczalnym.

Sprzęt używany w robotach ziemnych powinien być zgodny z ofertą Wykonawcy i uzyskać akceptację Inżyniera.

### 4. TRANSPORT

#### 4.1. Wymagania ogólne dotyczące transportu

Wymagania ogólne dotyczące transportu podano w SST D.M.00.00.00 „Wymagania ogólne”.

#### 4.2. Transport przy wykonywaniu nasypów

Wybór środków transportu oraz metod transportu powinien być dostosowany do kategorii gruntu, jego objętości, technologii odspajania i załadunku oraz od odległości transportu. Wydajność środków transportowych powinna być dostosowana do wydajności sprzętu stosowanego do wbudowania gruntu.

## 5. WYKONANIE ROBÓT

### 5.1. Ogólne zasady wykonywania robót

Ogólne zasady wykonywania robót podano w SST D.M.00.00.00 „Wymagania ogólne”.

### 5.2. Wykonanie nasypów

#### 5.2.1. Przygotowanie podłoża

Przed przystąpieniem do budowy nasypów należy w obrębie ich podstawy zakończyć roboty przygotowawcze określone w ST D.01.01.01, D.01.02.01, D.01.02.02 i D.01.02.04.

#### 5.2.2. Wybór gruntów do wykonania nasypów

Wybór gruntów do wykonania nasypów powinien być dokonany z uwzględnieniem zasad podanych w pkt. 2.2.

#### 5.2.3. Zasady wykonania nasypów

##### 5.2.3.1. Ogólne zasady wykonywania nasypów

Nasypy powinny być wykonywane przy zachowaniu przekroju poprzecznego i profilu podłużnego, zgodnie z dokumentacją projektową i ewentualnymi zmianami wprowadzonymi przez Inżyniera.

W celu zapewnienia stateczności nasypów i ich równomiernego osiadania należy przestrzegać następujących zasad:

- a) Nasypy należy wykonywać metodą warstwową z gruntów przydatnych do budowy nasypów. Nasypy powinny być wznoszone równomiernie na całej szerokości.
- b) Grubość warstwy w stanie luźnym powinna być odpowiednio dobrana w zależności od rodzaju gruntu i sprzętu używanego do zagęszczania. Przystąpienie do układania kolejnej warstwy nasypu może nastąpić dopiero po stwierdzeniu prawidłowego wykonania warstwy poprzedniej.
- c) Grunty o różnych właściwościach należy układać w oddzielnych warstwach, o jednakowej grubości na całej szerokości nasypu. Grunty spoiste należy wbudowywać w dolne, a grunty niespoiste w górne warstwy nasypu.
- d) Warstwy gruntu przepuszczalnego należy układać poziomo, a warstwy gruntu małoprzepuszczalnego i nieprzepuszczalnego ( o wartości współczynnika  $k_{10} \leq 10^{-5}$  m/s) ze spadkiem poprzecznym górnej powierzchni około 4%.
- e) Górną warstwę nasypu, o grubości co najmniej 0,5 m należy wykonać z gruntów niespoistych, niewysadzinowych, o wskaźniku różnoziarnistości nie mniejszym niż 5 i współczynnika filtracji  $k_{10} \geq 6 \times 10^{-5}$  m/s.

##### 5.2.3.2. Poszerzenie nasypu

Przy poszerzaniu istniejącego nasypu należy wykonywać w jego skarpię stopnie o szerokości do 1 metra. Spadek górnej powierzchni stopni powinien wynosić  $4\% \pm 1\%$  w kierunku zgodnym z pochyleniem skarpy.

Wycięcie stopni obowiązuje zawsze przy wykonywaniu styku dwóch przyległych części nasypu, wykonywanych z gruntów o różnych właściwościach lub w różnym czasie.

##### 5.2.3.3. Wykonywanie nasypów w niekorzystnych warunkach atmosferycznych

W okresach deszczów i mrozów nasypy zaleca się wykonywać jedynie z gruntów i materiałów przydatnych bez zastrzeżeń wg tablicy 2 zawartej w normie PN-S-02205 [11].

Nie należy wbudowywać gruntów o nadmiernej wilgotności ( $w > w_{opt}$ ), zamrzniętych albo przemieszanych ze śniegiem lub lodem.

#### 5.2.4. Zagęszczanie gruntu i nośność podłoża gruntowego

Każda warstwa gruntu powinna być zagęszczona jak najszybciej po jej rozłożeniu z zastosowaniem sprzętu odpowiedniego dla danego rodzaju gruntu oraz występujących warunków.

Wymaganą wilgotność zagęszczanego gruntu, procedurę zagęszczania i grubość warstw należy określić doświadczalnie podczas próbnego zagęszczania stosowanym sprzętem.

Warstwy gruntu należy zgęszczać pasami od krawędzi ku osi nasypu. Kolejną warstwę gruntu można układać po stwierdzeniu uzyskania wymaganych parametrów już ułożonej warstwy.

Oceny zagęszczenia należy dokonywać na podstawie wskaźnika zagęszczenia  $I_s$ .

Alternatywnie zagęszczenie gruntu, zwłaszcza zawierającego kamienie, z wyjątkiem gruntów o wskaźniku plastyczności  $I_p \geq 10$  i wilgotności znacznie mniejszej od optymalnej, można oceniać na podstawie wartości wskaźnika odkształcenia  $I_o$ .

Wskaźnik zagęszczenia gruntów  $I_s$ , określony wg BN-77/8931-12 [10] dla nawierzchni obciążonej ruchem *KR3-KR5*, nie może być mniejszy niż:

- górna warstwa o grubości 20 cm - 1,00,
- na głębokości od 20 do 50 cm od powierzchni robót ziemnych - 1,00.

Wskaźnik zagęszczenia gruntów  $I_s$ , określony wg BN-77/8931-12 [10] dla nawierzchni obciążonej ruchem *KR1*, nie może być mniejszy niż:

- górna warstwa o grubości 20 cm - 1,00,
- na głębokości od 20 do 50 cm od powierzchni robót ziemnych - 0,97.

Jako zastępcze kryterium oceny wymaganego zagęszczenia gruntów, dla których trudne jest pomierzenie wskaźnika zagęszczenia, należy przyjmować wartość wskaźnika odkształcenia  $I_o$  wg załącznika B do normy PN-S-02205 [11], równego stosunkowi modułów odkształcenia wtórnego  $E_2$  do pierwotnego  $E_1$ .

Wskaźnik odkształcenia  $I_o$  nie powinien być większy niż:

- dla żwirów, pospółek i piasków:  
2,2 przy wymaganej wartości  $I_s \geq 1,0$ ,  
2,5 przy wymaganej wartości  $I_s < 1,0$
- dla gruntów drobnoziarnistych o równomiernym uziarnieniu (pyłów, glin, glin pylastych, glin zwięzłych, ilów):  $I_o < 2,5$
- przy wymaganej wartości dla gruntów różnoziarnistych (żwirów gliniastych, pospółek gliniastych, pyłów piaszczystych, piasków gliniastych, glin piaszczystych, piasków gliniastych, glin piaszczystych zwięzłych –  $I_o < 3,0$ ).

Wymagane minimalne wartości wtórnego modułu odkształcenia  $E_2$  dla podłoża gruntowego nawierzchni obciążonej ruchem *KR3-KR5* wynoszą:

- powierzchnia robót ziemnych - 120 MPa;
- górna warstwa leżąca na głębokości 20 cm poniżej powierzchni robót ziemnych w podłożu nasypów - 100 MPa (grunty niespoiste); 60 MPa (grunty spoiste);
- warstwy do głębokości od powierzchni robót ziemnych 0,50 m - 60 MPa (grunty niespoiste); 45 MPa (grunty spoiste).

Wymagane minimalne wartości wtórnego modułu odkształcenia  $E_2$  dla podłoża gruntowego nawierzchni obciążonej ruchem *KR1* wynoszą:

- powierzchnia robót ziemnych - 100 MPa;
- górna warstwa leżąca na głębokości 20 cm poniżej powierzchni robót ziemnych w podłożu nasypów - 60 MPa (grunty niespoiste); 60 MPa (grunty spoiste);
- warstwy do głębokości od powierzchni robót ziemnych 0,50 m - 45 MPa (grunty niespoiste); 30 MPa (grunty spoiste).

Na skarpach powierzchniowa warstwa gruntu grubości do 20 cm powinna mieć wskaźnik zagęszczenia  $I_s \geq 0,95$ .

Jeżeli badania kontrolne wykażą, że zagęszczenie warstwy nie jest wystarczające to Wykonawca powinien spulchnić warstwę, doprowadzić grunt do wilgotności optymalnej i powtórnie zagęścić.

Jeżeli powtórne zagęszczenie nie spowoduje uzyskania wymaganego wskaźnika zagęszczenia Wykonawca powinien usunąć warstwę i wbudować nowy materiał, o ile Inżynier nie zezwoli na ponowienie próby prawidłowego zagęszczenia warstwy.

#### **5.2.5. Wilgotność gruntu**

Wilgotność technologiczna gruntu w czasie zagęszczania powinna być dostosowana do metody zagęszczania i rodzaju stosowanego sprzętu. Decydującym kryterium jest możliwość zagęszczenia gruntu potrzebnego do uzyskania wymaganego poziomu nośności.

W przypadku zagęszczania walcami statycznymi wilgotność powinna być zbliżona do optymalnej, oznaczonej na podstawie próby normalnej metodą I i II wg PN-B-04481 [3]. Odchylenie od wilgotności optymalnej nie powinno przekraczać  $\pm 2$  % (dla gruntów niespoistych).

W przypadku użycia sprzętu wibracyjnego zalecana jest wilgotność mniejsza od optymalnej, ustalona na podstawie wstępnych prób na poletku doświadczalnym. Urządzeniami wibracyjnymi grunty niespoiste można zagęszczać także grunty w stanie powietrzno-suchym, o ile wstępne próby dadzą pozytywne wyniki.

Jeżeli wilgotność gruntu przeznaczonego do zagęszczania jest większa od wilgotności optymalnej o wartość większą od podanych odchyłeń, to grunt należy przesuszyć w sposób naturalny lub ulepszyć przez zastosowanie dodatku spoiw. Sposób osuszenia gruntu powinien być zaakceptowany przez Inżyniera.

Jeżeli zachodzi taka potrzeba, to zaleca się zwiększenie wilgotności gruntu przez zraszanie wodą.

Sprawdzenie wilgotności gruntu należy przeprowadzić laboratoryjnie, z częstotliwością określoną w p.6.3.1.

#### **5.2.6. Dokładność wykonania nasypów**

Przy wykonywaniu nasypów obowiązują następujące wymagania:

- różnica w stosunku do projektowanych rzędnych robót ziemnych nie może przekraczać -2 cm, +0 cm; 95% zmierzonych rzędnych nie powinno przekraczać odchyłeń dopuszczalnych;
- szerokość górnej powierzchni poszerzenia korpusu ziemnego nie może różnić się od szerokości projektowanej o więcej niż  $\pm 10$  cm, a krawędzie korony nie powinny mieć wyraźnych załamania,
- nierówności powierzchni korpusu mierzone łąką długości 3 m nie mogą przekraczać  $\pm 3$  cm,
- pochylenie poprzeczne powierzchni korpusu nie może się różnić o więcej niż  $\pm 0,5$  % pochylenia projektowanego,
- pochylenie skarp nasypu nie może różnić się od projektowanego o więcej niż 10% jego wartości,
- maksymalna głębokość lokalnych wklęśnięć na powierzchni skarp nasypu nie może przekraczać 10 cm przy pomiarze łąką 3-metrową.

## **6. KONTROLA JAKOŚCI ROBÓT**

### **6.1. Zasady ogólne kontroli jakości robót**

Ogólne zasady kontroli jakości robót podano w SST D.M.00.00.00 „Wymagania ogólne”.

## 6.2. Badania i pomiary w czasie wykonywania nasypów.

### 6.2.1. Sprawdzenie jakości wykonania nasypów

Sprawdzenie jakości wykonania nasypów polega na kontrolowaniu zgodności z wymaganiami określonymi w pkt. 2.2 oraz 5.2. n/n Specyfikacji i w dokumentacji projektowej.

Szczególną uwagę należy zwrócić na :

- a) badania przydatności gruntów do budowy nasypów,
- b) badanie prawidłowości wykonania poszczególnych warstw nasypu,
- c) badanie zagęszczenia nasypu,
- d) pomiary kształtu nasypu.

#### 6.2.1.1. Badanie przydatności gruntów do budowy nasypów

Badania przydatności gruntów do budowy nasypów powinny być przeprowadzone na próbkach pobranych z każdej partii przeznaczonej do wbudowania w korpus ziemny, pochodzącej z nowego źródła, jednak nie rzadziej niż raz na 400 m<sup>3</sup>.

W każdym badaniu należy określić następujące właściwości:

- skład granulometryczny, wg PN-B-04481 [3],
- zawartość części organicznych –metodą chemiczną (I.W. Tiurina) przez utlenianie za pomocą dwuchromianu potasu, wg EN 1744-1
- wilgotność naturalną, wg BN-B-04481 [3],
- wilgotność optymalną i maksymalną gęstość objętościową szkieletu gruntowego, wg PN-88/B-04481[3],
- granicę płynności, wg PN-B-04481 [3],
- kapilarność bierną, wg PN-B-04493 [4],
- wskaźnik piaskowy, wg BN-64/8931-01 [14].

#### 6.2.1.2. Badania kontrolne prawidłowości wykonania poszczególnych warstw nasypu.

Badania kontrolne prawidłowości wykonania poszczególnych warstw nasypu polegają na sprawdzeniu:

- a) prawidłowości rozmieszczenia gruntów o różnych właściwościach w nasypie,
- b) odwodnienia każdej warstwy,
- c) grubości każdej warstwy i jej wilgotności przy zagęszczaniu; badania należy przeprowadzić nie rzadziej niż 1 raz w trzech punktach na 60 m<sup>2</sup> warstwy,
- d) przestrzegania ograniczeń określonych w pkt.5.2.3.4, dotyczących wbudowania gruntów w okresie deszczów i mrozów.

#### 6.2.1.3. Sprawdzenie zagęszczenia i nośności gruntu

Zagęszczenie gruntu należy ustalać na podstawie wskaźnika zagęszczenia  $I_s$ , obliczonego ze wzoru:

$$I_s = \frac{\rho_d}{\rho_{ds}}$$

gdzie:

$\rho_d$  - gęstość objętościowa szkieletu gruntu w nasypie, określona wg BN-77/8931-12 [10], w gramach na centymetr sześcienny;

$\rho_{ds}$  - maksymalna gęstość objętościowa szkieletu gruntu zagęszczonego wg PN-B-04481 [3], w gramach na centymetr sześcienny;

Alternatywnie zagęszczenie gruntu można ustalać na podstawie wskaźnika odkształcenia  $I_o$ , równego stosunkowi modułów odkształcenia wtórnego  $E_2$  do pierwotnego  $E_1$ , które należy obliczać wg załącznika B do normy PN-S-02205 [11].

Częstotliwość badań wskaźnika zagęszczenia  $I_s$  każdej układanej warstwy powinna być następująca:

- dla korpusu nasypu – nie mniej niż jeden raz w trzech punktach na 500 m<sup>2</sup> zagęszczanych warstw nasypu,
- dodatkowo w miejscach wskazanych przez Inżyniera.

Zagęszczenie gruntu należy oceniać stosując metodę porównania poszczególnych wyników badań z wymaganiami podanymi w pkt. 5.2.4.

Częstotliwość badań wskaźnika odkształcenia  $I_o$  należy przyjmować jak dla wskaźnika zagęszczenia  $I_s$ . Bieżącą kontrolę zagęszczenia można przeprowadzać gęstościomierzem izotopowym, wyskalowanym na poletku doświadczalnym.

Nośność gruntu na podstawie pomiaru wtórnego modułu odkształcenia  $E_2$  należy sprawdzić dla warstwy powierzchniowej podłoża nawierzchni, najwyższej warstwy robót ziemnych oraz ewentualnie głębszych warstw, na żądanie Inżyniera.

Częstotliwość badań wtórnego modułu odkształcenia  $E_2$  sprawdzanej warstwy powinna być nie mniejsza, niż jeden raz na 500 m<sup>2</sup> powierzchni, a dodatkowo w miejscach wskazanych przez Inżyniera.

Nośność warstwy jest wystarczająca, jeżeli wszystkie wartości wtórnego modułu odkształcenia  $E_2$  spełniają wymagania podane pkt. 5.2.4.

Wyniki kontroli zagęszczenia gruntu Wykonawca powinien wpisywać do dokumentów kontrolnych. Prawidłowość zagęszczenia konkretnej warstwy nasypu lub podłoża pod nasypem powinna być potwierdzona przez Inżyniera wpisem do dziennika budowy.

#### **6.2.1.4. Pomiary kształtu nasypu.**

Pomiary kształtu nasypu obejmują kontrolę:

- prawidłowości wykonania skarp,
- szerokości korony korpusu.

Sprawdzenie prawidłowości wykonania skarp polega na skontrolowaniu zgodności z wymaganiami dotyczącymi pochyleń i dokładności wykonania skarp, określonymi w dokumentacji projektowej oraz w p.5.2.7.

Sprawdzenie szerokości korony korpusu polega na porównaniu szerokości korony korpusu na poziomie wykonywanej warstwy gruntu z szerokością wynikającą z wymiarów geometrycznych korpusu, określonych w dokumentacji projektowej.

### **6.3. Badania w czasie odbioru nasypów.**

#### **6.3.1 Sprawdzenie dokumentów kontrolnych**

Sprawdzenie dokumentów kontrolnych dotyczy:

- a) oznaczeń laboratoryjnych,
- b) dziennika budowy,
- c) dzienników laboratorium Wykonawcy,
- d) protokołów odbiorów robót zanikających i ulegających zakryciu.

#### **6.3.2. Sprawdzenie szerokości korpusu ziemnego**

Sprawdzenie przeprowadza się z zastosowaniem taśmy, szablonu lub łąty, w odstępach co 25 m, a także w miejscach, które budzą wątpliwości.

Stwierdzone w czasie kontroli odchylenia od dokumentacji projektowej nie mogą przekraczać wartości dopuszczalnych, podanych w p.5.2.7.

### **6.3.3. Sprawdzenie rzędnych powierzchni korpusu ziemnego**

Pomiar przeprowadza się z zastosowaniem niwelatora z częstotliwością wg p.6.3.2.

Odchylenia od dokumentacji projektowej nie mogą przekraczać wartości dopuszczalnych, podanych w p.5.2.7.

### **6.3.4. Sprawdzenie pochylenia skarp**

Sprawdzenie przeprowadza się z zastosowaniem szablonu, łąty i poziomicy lub niwelatora z częstotliwością wg p.6.3.2.

Odchylenia od dokumentacji projektowej nie mogą przekraczać wartości dopuszczalnych, podanych w p.5.2.7.

### **6.3.5. Sprawdzenie równości powierzchni korpusu**

Sprawdzenie przeprowadza się z zastosowaniem łąty o długości 3 m z częstotliwością wg p.6.3.2.

Odchylenia od dokumentacji projektowej nie mogą przekraczać wartości dopuszczalnych, podanych w p.5.2.7.

### **6.3.6. Sprawdzenie spadku podłużnego powierzchni korpusu**

Kontrolę spadków podłużnych należy oprzeć na ocenie rzędnych wysokościowych, pomierzonych niwelatorem z częstotliwością podaną w p.6.3.2.

Odchylenia od dokumentacji projektowej nie mogą przekraczać wartości dopuszczalnych, podanych w p.5.2.7.

### **6.3.7. Sprawdzenie zagęszczenia gruntów**

Sprawdzenie przeprowadza się na podstawie wyników podanych w dokumentach kontrolnych oraz przez przeprowadzenie wrywkowych badań bezpośrednich.

## **7. OBMIAR ROBÓT**

### **7.1. Ogólne zasady obmiaru robót**

Ogólne zasady obmiaru robót podano w SST D.M.00.00.00 "Wymagania ogólne".

### **7.2. Jednostka obmiarowa**

Jednostką obmiarową robót związanych z wykonaniem nasypów jest 1 m<sup>3</sup> (metr sześcienny) na podstawie obliczeń z przekrojów poprzecznych.

## **8. ODBIÓR ROBÓT**

### **8.1. Ogólne zasady odbioru robót**

Ogólne zasady odbioru robót podano w SST D.M.00.00.00 „Wymagania ogólne”.

Roboty uznaje się za wykonane zgodnie z dokumentacją projektową, ST i wymaganiami Inżyniera, jeżeli wszystkie pomiary i badania, z zachowaniem tolerancji wg pkt.6.3, dały wyniki pozytywne.

Odbiór robót ziemnych dokonywany jest na zasadach odbioru robót zanikających i ulegających zakryciu zgodnie z zasadami podanymi w SST D.M.00.00.00 „Wymagania ogólne”.

## **9. PODSTAWA PŁATNOŚCI**

### **9.1. Ogólne ustalenia dotyczące podstawy płatności**

Ogólne ustalenia dotyczące podstawy płatności podano w SST D.M.00.00.00 „Wymagania ogólne” pkt.9.

### **9.2. Cena jednostki obmiarowej**

Cena wykonania 1 m<sup>3</sup> nasypów obejmuje:

- prace pomiarowe i oznakowanie robót,

- wbudowanie gruntu uzyskanego z wykopu na trasie warstwami wraz z zagęszczeniem zgodnie z wymaganiami dokumentacji projektowej i specyfikacji technicznej,
- profilowanie powierzchni nasypu i skarp z nadaniem im spadków i pochyłości zgodnych z dokumentacją projektową i specyfikacją techniczną,
- wbicie i wyciągnięcie ścianek szczelnych,
- odwodnienie terenu robót,
- przeprowadzenie wymaganych pomiarów i badań laboratoryjnych dotyczących w szczególności właściwości wbudowanych gruntów, wskaźnika zagęszczenia poszczególnych warstw nasypu.

Cena wykonania 1 m<sup>3</sup> nasypów z gruntu uzyskanego z dokopu obejmuje:

- prace pomiarowe i oznakowanie robót,
- zakup gruntu i wykonanie wykopu w dokopie w gruncie kat.I-II z transportem gruntu na miejsce wbudowania w nasyp,
- wbudowanie gruntu uzyskanego z dokopu, warstwami wraz z zagęszczeniem zgodnie z wymaganiami dokumentacji projektowej i specyfikacji technicznej,
- profilowanie powierzchni nasypu i skarp z nadaniem im spadków i pochyłości zgodnych z dokumentacją projektową i specyfikacją techniczną,
- wyprofilowanie skarp dokopu,
- wbicie i wyciągnięcie ścianek szczelnych,
- rekultywację dokopu,
- odwodnienie terenu robót,
- przeprowadzenie wymaganych pomiarów i badań laboratoryjnych dotyczących w szczególności właściwości wbudowanych gruntów, wskaźnika zagęszczenia poszczególnych warstw nasypu.

## 10. PRZEPISY ZWIĄZANE

### 10.1. Normy

- |     |               |   |
|-----|---------------|---|
| 1.  | PN-B-02480    | Grunty budowlane. Określenia. Symbole. Podział i opis gruntów.  |
| 2.  | PN-B-04452    | Grunty budowlane. Badania polowe.   |
| 3.  | PN-B-04481    | Grunty budowlane. Badania próbek gruntów.   |
| 4.  | PN-B-04493    | Grunty budowlane. Oznaczanie kapilarności biernej.  |
| 5.  | PN-B-06050    | Roboty ziemne budowlane. Wymagania w zakresie wykonywania i badania przy odbiorze.                                |
| 6.  | PN-B06714/28  | Kruszywa mineralne. Badania. Oznaczanie zawartości siarki metodą bromową.   |
| 7.  | BN-64/8931-02 | Drogi samochodowe. Oznaczanie modułu odkształcenia nawierzchni i podłoża przez obciążenie płytą.                  |
| 8.  | BN-75/8931-03 | Drogi samochodowe. Pobieranie próbek gruntów do celów drogowych i lotniskowych.                                   |
| 9.  | BN-70/8931-05 | Drogi samochodowe. Oznaczanie wskaźnika nośności gruntu jako podłoża nawierzchni podatnych.                       |
| 10. | BN-77/8931-12 | Drogi samochodowe. Oznaczanie wskaźnika zagęszczenia gruntu.  |
| 11. | PN-S-02205    | Drogi samochodowe. Roboty ziemne. Wymagania i badania.  |
| 12. | PN-S-02204    | Drogi samochodowe. Odwodnienie dróg.  |
| 13. | BN-76/8950-03 | Badania hydrologiczne. Obliczanie współczynnika filtracji gruntów sypkich na podstawie uziarnienia i porowatości. |
| 14. | BN-64/8931-01 | Drogi samochodowe. Oznaczanie wskaźnika piaskowego  |

### 10.2. Inne dokumenty

1. Rozporządzenie Ministra Transportu i Gospodarki Morskiej z dnia 2 marca 1999 r. w sprawie warunków technicznych, jakim powinny odpowiadać drogi publiczne - Dz. U. RP Nr 43, W-a, dnia 1 maja 1999 r.



**D.03.01.02. PRZEPUST STALOWY Z BLACHY FALISTEJ****1. WSTĘP****1.1. Przedmiot Szczegółowej Specyfikacji Technicznej (SST)**

Przedmiotem niniejszej Szczegółowej Specyfikacji Technicznej są wymagania dotyczące wykonania i odbioru Robót związanych z wykonaniem przepustów w ramach zadania:

**„Rozbudowa drogi powiatowej nr 4304W (ul. Szkolna) w m. Słupno, gm. Radzymin na odcinku od skrzyżowania z ul. Żeromskiego w Słupnie do rowu melioracyjnego na granicy z m. Cegielnia”.**

**- przepust Nr 1 w km 0+782.00.**

**1.2. Zakres stosowania SST**

Szczegółowa Specyfikacja Techniczna /SST/ jest stosowana jako dokument przetargowy i kontraktowy przy zleceniu i realizacji Robót wymienionych w pkt. 1.1.

**1.3. Zakres Robót objętych SST**

Ustalenia zawarte w n/n Szczegółowej Specyfikacji Technicznej dotyczą wykonania przepustów z rur stalowych i obejmują wykonanie przepustów stalowych z rur karbowanych o przekroju kołowym :

- przepust -  $\varnothing$  800 mm;

- oczyszczenie i wyprofilowanie rowów na długości po ok. 100m na dopływie i odpływie z przepustu.

**1.4. Określenie podstawowe**

**1.4.1. Kruszywo stabilizowane mechanicznie** - mieszanka kruszywa naturalnego i wody dobranych w optymalnych ilościach, zagęszczona sprzętem mechanicznym.

**1.4.2. Przepust z blachy falistej (karbowanej)** - konstrukcja przepustu drogowego wykonanego z rur stalowych z blachy karbowanej, połączonych ze sobą za pomocą specjalnych łączników zaciskowych lub skręcanych na śruby, wokół którego znajduje się zagęszczony grunt zasypki.

**1.4.3. Przepust prefabrykowany** - przepust, którego konstrukcja nośna jest z elementów prefabrykowanych.

**1.4.4. Przepust rurowy** - przepust, którego konstrukcja nośna wykonana jest z rur betonowych, żelbetonowych lub stalowych.

**1.4.5. Przepust stalowy** - przepust, którego konstrukcja nośna wykonana jest ze stali.

**1.4.6. Stabilizacja mechaniczna kruszywa** - proces technologiczny polegający na rozścieleniu kruszywa z optymalną ilością wody z wyrównaniem oraz zagęszczeniem.

Pozostałe określenia są zgodne z obowiązującymi, odpowiednimi polskimi normami i z definicjami w SST DM.00.00.00 „Wymagania ogólne”.

**1.5. Wymagania ogólne dotyczące Robót**

Wykonawca Robót jest odpowiedzialny za jakość ich wykonania oraz za zgodność z Dokumentacją Projektową, SST i poleceniami Inspektora Nadzoru.

Ogólne wymagania dotyczące Robót podano w SST D.M.00.00.00 „Wymagania ogólne”.

**2. MATERIAŁY****2.1. Warunki ogólne stosowania materiałów**

Warunki ogólne stosowania materiałów podano w SST D.M.00.00.00 „Wymagania ogólne”.

Zaprojektowane przepusty z prefabrykatów stalowych należy traktować jako rozwiązanie przykładowe, stąd też mogą one być wykonane z innego typu rur stalowych karbowanych lecz o nie gorszych parametrach i właściwościach, oraz posiadających aprobatę techniczną IBDiM.

## 2.2. Materiały do wykonania przepustów

Materiałami stosowanymi do wykonania przepustów z rur stalowych są:

- rury karbowane z powłoką polimerową o grubości min. 250  $\mu\text{m}$  – powinny posiadać aktualną aprobatę techniczną,
- łączniki /opaski/ karbowane skręcane - dla rur o średnicy j.w. – powinny posiadać aktualną aprobatę techniczną,
- kruszywo naturalne
- geosiatki, geotkaniny, geomembrany, rurki

## 2.3. Wymagania dla materiałów

### 2.3.1. Prefabrykaty rurowe

Na przepusty można stosować rury karbowane dowolnego producenta pod warunkiem spełnienia poniższych wymagań :

- dostawca rur powinien udowodnić w sposób analityczny, że rury w każdym rozpatrywanym w projekcie przypadku przenoszą obciążenia klasy A wg PN-85/S-10030,
- średnica rur jest nie mniejsza niż przyjęta w projekcie w każdym rozpatrywanym przypadku,
- grubość ścianki rury jest równa lub większa od grubości blachy przyjętej w projekcie w każdym rozpatrywanym przypadku,
- łączna grubość powłok zabezpieczenia antykorozyjnego rur minimum  $\sim 250 \mu\text{m}$  wykonane u producenta ,
- pozostałe właściwości i wymagania w stosunku do rur muszą być zgodne z aktualną aprobatą dotyczącą rur danego producenta.

Poniżej przedstawiono wymagania dla rur jednego producenta jako rozwiązanie przykładowe. Rury karbowane wykonane są ze spiralnie odpowiednio wyprofilowanej w karby, blachy stalowej o grubości 2,0 mm, przez spiralne jej skręcenie w kręgi o różnych średnicach i sprasowanie połączenia. Przekrój karbu zależny jest od wielkości średnicy rury i ma za zadanie zwiększenie sztywności rury oraz wymuszenie współpracy rury z otaczającym ją gruntem.

Rury produkowane są w odcinkach o długości do 20,0 m przy czym standardowa długość handlowa wynosi 6,0, 7,0 lub 8,0 m. Odcinki rur można ze sobą łączyć w celu uzyskania projektowanej długości przepustu za pomocą łączników.

Wszystkie elementy tworzące przepust z rur karbowanych są zabezpieczone antykorozyjnie u Producenta. Wymagania wobec rur przedstawiono w tabelicy 1.

Tablica 1

| Lp. | Właściwości   | Jednostka          | Wymagana wartość         | Metoda badania                 |
|-----|---|--------------------|--------------------------|--------------------------------|
| 1.  | Odchylenia średnicy rur od nominalnej wartości  | % wymiaru średnicy | 0,5                      | Procedura IBDiM Nr - TWm-11/97 |
| 2.  | Deformacja średnicy wewnętrznej rury po zabudowie w gruncie                                   | % wymiaru średnicy | 0,5                      | Procedura IBDiM Nr - TWm-11/97 |
| 3.  | Maksymalna deformacja średnicy rury przy pełnym powrocie do nominalnego wymiaru po odciążeniu | % wymiaru średnicy | 20,0                     | Procedura IBDiM Nr - TWm-11/97 |
| 4.  | Stan powierzchni zewnętrznej i wewnętrznej  | -                  | bez zarysowań, uszkodzeń | Procedura IBDiM Nr - TWm-10/97 |

W tabelicy 2 przedstawiono typy pokryć antykorozyjnych wraz z minimalnymi wymaganiami  
Tabela 2

| Lp. | Typ zabezpieczenia              | W y m a g a n i a                       |                                    |                         |                                    | Przyczepność [MPa] | Metoda badań według       |
|-----|---------------------------------|---|------------------------------------|-------------------------|------------------------------------|--------------------|---------------------------|
|     |                                 | Ciężar, [g/m <sup>2</sup> ] obustronnie |                                    | Grubość, [μm]           |                                    |                    |                           |
|     |                                 | Pomiar w jednym punkcie                 | Pomiar w trzech punktach (średnio) | Pomiar w jednym punkcie | Pomiar w trzech punktach (średnio) |                    |                           |
| 1   | Cynkowanie na gorąco (standard) | 540                                     | 600                                | 38                      | 42                                 | -                  | ISO 2178 : 1983           |
| 2   | Trenchcoating                   | -                                       | -                                  | -                       | 250 <sup>1)</sup>                  | min. 4             | PN-C-81515<br>PN-EN-24624 |

<sup>1)</sup> - dochodzą grubości warstwy zabezpieczenia standardowego

Rury, które zostaną wbudowane w przepusty powinny być z zabezpieczeniem antykorozyjnym wykonanym u Producenta, poprzez cynkowanie na gorąco oraz laminowanie w warunkach wysokiej temperatury i wysokiego ciśnienia grubą polimerową powłoką ochronną.

### 2.3.2. Złącza montażowe odcinków rur - łączniki

Poprzeczne złącza montażowe są tak wykonywane, aby uzyskać ciągłe zespolenie odcinków rury w formie nieprzerwanej linii, wolnej od nierówności. Łączniki są wykonane ze stali o takich parametrach (jakość, grubość) zabezpieczenia antykorozyjnego jak rura. Dokumentacja Projektowa przewiduje połączenia rur skręcane śrubami Śruby powinny być klasy 8.8 lub 10.9, wg PN-M-82054-03, nakrętki klasy 8 lub 10, wg PN-M-82054-09, podkładki, wg PN-M-82006. Śruby, nakrętki i podkładki powinny być zabezpieczone antykorozyjnie za pomocą powłoki cynkowej o grubości co najmniej 60 μm. Śruby, nakrętki i podkładki powinny być przechowywane w pomieszczeniach suchych, z dala od materiałów działających korodująco i w warunkach zabezpieczających przed uszkodzeniem.

### 2.3.3. Materiały na ławy fundamentowe

Część przelotowa przepustów posadowiona będzie na ławie z kruszywa naturalnego.

#### 2.3.3.1. Żwir - zgodny z normą PN-B-11111.

#### 2.3.3.2. Piasek - zgodny z normą PN-B-11113.

#### 2.3.3.3. Geotkanina

Minimalne wymagania stawiane geotkaninie stosowanej do wzmocnienia podłoża przedstawia tabela 3

| Lp. | Właściwości   | Jednostki        | Wymagania      | Metody badań wg | Dopuszczalne odchylenia |
|-----|---|------------------|----------------|-----------------|-------------------------|
| 1   | Masa powierzchniowa   | g/m <sup>2</sup> | 176            | PN-EN 965:1999  | 10%                     |
| 2   | Grubość przy nacisku 2kPa                                       | mm               | 1,10           | PN-EN 964:1999  | 20%                     |
| 3   | Wytrzymałość na rozciąganie<br>- wzdłuż pasma<br>- wszerz pasma | kN/m<br>kN/m     | 28,50<br>30,00 |                 | 13%                     |

|   |   |                         |                |                         |     |
|---|---|-------------------------|----------------|-------------------------|-----|
| 4 | Wydłużenie względne przy obciążeniu maksymalnym<br>- wzdłuż pasma<br>- wszerz pasma | %<br>%                  | 33,00<br>25,00 | PN ISO<br>10319:1996    | 23% |
| 5 | Wytrzymałość na przebicie( metoda CBR ) ( x-s )                                     | kN                      | 3,65           | PN-EN ISO<br>12236:1998 | 20% |
| 6 | Charakterystyczny wymiar porów $O_{90}$ ( przesiew na sycho)                        | $\mu\text{m}$           | 655            | BS 6906<br>Part 7       | 30% |
| 7 | Przepływ wody prostopadły do płaszczyzny geotkaniny                                 | $\text{l/m}^2/\text{s}$ | 74             | BS 6906<br>Part 3       | 30% |

Materiał stosowany na geotkaniny powinien odznaczać się zwiększoną odpornością na działanie promieniowania ultrafioletowego.

Pasma geotkaniny powinno być bez dziur i rozdarć, równomiernej strukturze układu tasiemek osnowy i wątku. Odchyłka szerokości pasma nie powinna przekraczać 2% wymiaru nominalnego badanie należy przeprowadzić co 10mb.

#### 2.3.3.4. Geosiatka

Minimalne wymagania stawiane geosiatce stosowanej do wzmocnienia podłoża przedstawia tablicy 4

Tablica 4

| Lp. | Właściwości   | Jednostki      | Wymagania                    | Metody badań wg      | Dopuszczalne odchylenia |
|-----|---|----------------|------------------------------|----------------------|-------------------------|
| 1   | Wymiary oczek w osiach ( w świetle)<br>- wzdłuż pasma<br>- wszerz pasma             | mm             | 47 ( 40 )<br>30 ( 27 )       |                      | 20 %                    |
| 2   | Masa powierzchniowa   | $\text{g/m}^2$ | 420                          | PN-EN<br>965:1999    | 10 %                    |
| 3   | Wytrzymałość na rozciąganie<br>- wzdłuż pasma<br>- wszerz pasma                     | kN/m<br>kN/m   | $\geq 30,00$<br>$\geq 30,00$ | PN ISO<br>10319:1996 | -                       |
| 4   | Wydłużenie przy obciążeniu maksymalnym<br>- wzdłuż pasma<br>- wszerz pasma          | %<br>%         | 11<br>10                     |                      | 23 %                    |
| 5   | Siła rozciągająca przy wydłużeniu względnym 2 %<br>- wzdłuż pasma<br>- wszerz pasma | kN/m<br>kN/m   | $\geq 10,50$<br>$\geq 10,50$ |                      | -                       |
| 6   | Siła rozciągająca przy wydłużeniu względnym 5 %<br>- wzdłuż pasma<br>- wszerz pasma | kN/m<br>kN/m   | $\geq 21,00$<br>$\geq 21,00$ |                      | -                       |

Pasma geosiatki powinno być bez uszkodzeń, o równomiernej strukturze układu oczek. Szerokość pasma określa się przez pomiar bezpośredni z dokładnością do 1cm wykonywany, co 10mb rozwiniętej siatki. Odchyłka szerokości pasma nie powinna przekraczać 2% wymiaru nominalnego.

Wymiary oczek siatki mierzy się suwmiarką z dokładnością do 1 mm. Pomiar należy wykonać dla min. 20 oczek w wybranych losowo miejscach, co 10mb rozwiniętej siatki i obliczyć wartość średnią ze wszystkich pomiarów. Dopuszczalne odchylenie wymiarów oczek może wynosić 20%.

### **2.3.3.5. Geomembrana**

Geomembrana PEHD o grubości min. 1,0mm posiadać ważną Aprobata Techniczną wydaną przez IBDiM. Dopuszcza się stosowanie geomembrany o większej grubości.

Pasmo geomembrany powinno być bez uszkodzeń, o równomiernej strukturze układu oczek.

Szerokość pasma określa się przez pomiar bezpośredni z dokładnością do 1cm wykonywany, co 10mb. Odchyłka szerokości pasma nie powinna przekraczać 2% wymiaru nominalnego.

### **2.3.3.6. Rury ssąco-zbierające**

Na rury ssąco-zbierające należy stosować rury ssąco-zbierające śr. 100mm , szczeliny wykonane na 120 stopniach obwodu rury i SN 8MPa.

## **3. SPRZĘT**

### **3.1. Wymagania ogólne dotyczące sprzętu**

Wymagania ogólne dotyczące sprzętu podano w SST DM.00.00.00 „Wymagania ogólne”.

### **3.2. Sprzęt do wykonywania przepustów**

Do wykonywania przepustów należy stosować sprzęt zaakceptowany przez Inspektora Nadzoru.

Wykonawca przystępujący do wykonania przepustów stalowych z blachy karbowanej powinien wykazać się możliwością korzystania z następującego sprzętu :

- koparki do wykonania wykopów,
- dźwigu do montażu elementów prefabrykowanych,
- sprzętu do montażu przepustów stalowych z blachy karbowanej, w zależności od wielkości otworu: klucze nasadowe, ramy z krążkami linowymi, wciągarki wielokrążkowe itp.,
- zagęszczarki do zagęszczania podłoża gruntowego, ławy fundamentowej, zasypki: ubijaki ręczne, ubijaki mechaniczne, zagęszczarki mechaniczne, płyty wibracyjne, różne typy walców,
- pompa spalinowa,
- inny sprzęt - do transportu i pomocniczy.

Do zagęszczenia w strefie pod-pachwinowej konstrukcji generalnie stosuje się krawędziaki o przekroju 50x100 mm, tam gdzie dostęp jest trudny. Ręczne ubijaki zagęszczające warstwy poziome nie powinny być lżejsze niż 9 kg i posiadać powierzchnię ubijaka nie większą niż 150x150 mm. Zwykle ubijaki uliczne mogą być zbyt lekkie.

## **4. TRANSPORT**

### **4.1. Wymagania ogólne dotyczące transportu**

Wymagania ogólne dotyczące transportu podano w SST DM.00.00.00 „Wymagania ogólne”.

### **4.2. Transport materiałów do wykonania przepustu**

#### **4.2.1. Transport prefabrykatów**

Za transport i zabezpieczenie konstrukcji w czasie transportu odpowiada dostawca, co powinno być jasno określone w dokumentach handlowych. Za- i rozładunek rur oraz inne konieczne ich przemieszczenia odbywać się powinny zgodnie z wytycznymi Producenta. Rura nie powinna nigdy być zrzucona bezpośrednio ze skrzyni ładunkowej samochodu lecz powinna być stoczona po równi pochyłej lub rozładowana widłakiem bądź dźwigiem tak, aby uchronić warstwy polimerową oraz galwaniczną lub malarskie przed uszkodzeniem. Śruby, nakrętki i podkładki oraz opaski połączeniowe należy przewozić w warunkach zabezpieczających wyroby i elementy przed korozją i uszkodzeniami mechanicznymi. Rury oraz łączniki należy składować na stałym i równym podłożu w sposób chroniący je przed uszkodzeniem powłoki zabezpieczenia antykorozyjnego i deformacją konstrukcji.

#### **4.2.2. Transport i składowanie kruszyw**

Kruszywo należy przewozić w warunkach zabezpieczających przed rozsypaniem, rozpyleniem, zanieczyszczeniem oraz zmieszaniem z innymi kruszywami (np. innych klas, gatunków itp.).

Kruszywo należy przechowywać w warunkach zabezpieczających je przed rozfrakcjonowaniem, zanieczyszczeniem oraz zmieszaniem z innymi kruszywami.

#### **4.2.3. Transport geosiatki i geotkaniny, geomembrany, rurek**

Za transport i zabezpieczenie konstrukcji w czasie transportu odpowiada dostawca, co powinno być jasno określone w dokumentach handlowych. Za- i rozładunek rur oraz inne konieczne ich przemieszczenia odbywać się powinny zgodnie z wytycznymi Producenta. Geosiatkę i geotkaninę w trakcie transportu i przechowywania należy chronić przed zawilgoceniem i długotrwałym działaniem promieni słonecznych. Geosiatkę i geotkaninę należy przechowywać i transportować wyłącznie w rolkach opakowanych fabrycznie, ułożonych poziomo na wyrównanym podłożu. Rolki mogą być układane jedna na drugiej maksymalnie w pięciu warstwach. Nie należy układać na nich żadnych obciążeń. Podczas ładowania, rozładowywania i składowania należy zabezpieczyć rolki geosiatki i geotkaniny przed uszkodzeniami mechanicznymi, chemicznymi i działaniem wysokich temperatur.

### **5. WYKONANIE ROBÓT**

#### **5.1. Ogólne zasady wykonywania Robót**

Ogólne zasady wykonywania Robót podano w SST DM.00.00.00 „Wymagania ogólne”.

Wykonawca przedstawi Inspektorowi Nadzoru do akceptacji projekt organizacji i harmonogram Robót uwzględniające warunki w jakich prowadzone będą Roboty przy wykonywaniu przepustów.

#### **5.2. Roboty przy przepustach**

Roboty obejmują wykonanie nowych przepustów w miejscu rozebranych istniejących.

Zakres Robót wykonywanych przy wznoszeniu przepustów obejmuje:

- roboty przygotowawcze wg SST D.01.01.01,
- odwodnienie wykopów na czas budowy,
- wykopy wg SST D.02.01.01,
- ławy z kruszywa,
- montaż przepustów z rur stalowych karbowanych z polimerową powłoką ochronną,
- zasypkę przepustów wg niniejszej SST i SST D.02.03.01,
- naprawę uszkodzonej warstwy zabezpieczenia antykorozyjnego rur (jeżeli wystąpi),

Nad rurą należy wykonać zasypkę z kruszywa.

Skarpy i dno przy wlocie i wylocie umocnić wg SST D.06.01.01.

Przepusty z rur stalowych należy wykonać w oparciu o Dokumentację Projektową.

##### **5.2.1. Roboty przygotowawcze**

Wykonawca zobowiązany jest do przygotowania terenu budowy w zakresie :

- oznakowania terenu Robót,
- budowy dróg dojazdowych lub objazdowych - celowość wykonania dróg dojazdowych oraz ich rodzaj musi być uzgodniona z Inspektorem Nadzoru, drogi objazdowe należy wykonać zgodnie z Dokumentacją Projektową i SST,
- wytyczenia obiektu i punktów wysokościowych,
- odwodnienia terenu budowy w zakresie i formie uzgodnionej z Inspektorem Nadzoru,
- regulacji cieku pod przepustem.

##### **5.2.2. Odwodnienie**

Przed wykonaniem ław fundamentowych należy obniżyć poziom wody przez:

- pompowanie wody bezpośrednio z niecki,
- pompowanie wody z wykopu bezpośrednio ze specjalnej studzienki,
- wytworzenie depresji wody gruntowej przez pompowanie ze studzien rozmieszczonych poza obrysem fundamentu,

– z zastosowaniem igłofiltrów.

Celem właściwego wyboru metody obniżenia zwierciadła wody gruntowej należy posługiwać się rysunkiem pomocniczym z podanymi zakresami stosowania poszczególnych metod w zależności od uziarnienia gruntu.

Wykres uziarnienia %

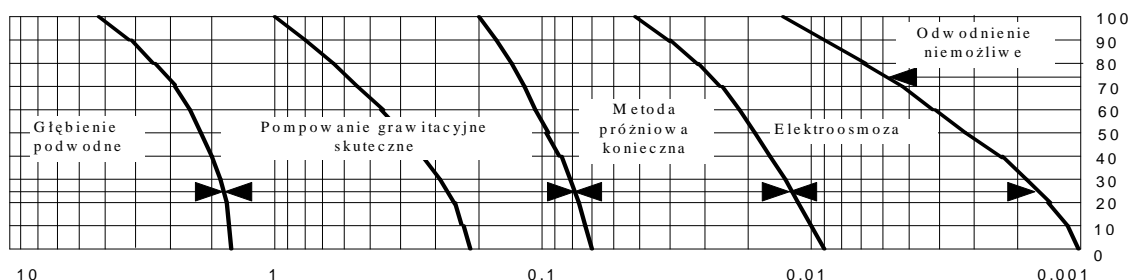

Przed rozpoczęciem budowy przepustów w przypadku zaistnienia konieczności przejścia wody z cieką i poprowadzenie jej inną drogą, należy wykonać przecisk z rur stalowych. Średnicę przecisku Wykonawca uzgodni z Inspektorem Nadzoru.

Wykonaniem przecisku powinna zająć się wyspecjalizowana jednostka.

Po spełnieniu swojej funkcji, rurę przecisku należy zamulić betonem B15 i zasypać kruszywem.

### 5.2.3. Ławy fundamentowe pod przepustem

Ławy należy wykonać zgodnie z Dokumentacją Projektową w zależności od rozmiaru i typu konstrukcji. Podsypka (podłoże) może być wykonana na płasko lub wyprofilowana. Przy podsypce płaskiej, która jest zwykle rozwiązaniem standardowym dla rur. Rura układana jest bezpośrednio na górnej, drobnoziarnistej warstwie fundamentu. Część wyprofilowanego podłoża musi obejmować całość dna. Kruszywo przylegające do konstrukcji musi być doskonałej jakości i musi być dobrze zagęszczone, aby przejąć duże parcie. Bez względu na to, czy podłoże jest płaskie, czy wyprofilowane, górne 50 ÷ 150 mm warstwy, powinno być wykonane z relatywnie luźnego materiału, tak aby karby mogły osiąść w podsypce. Materiał, który znajduje się bezpośrednio w pobliżu rury nie powinien zawierać cząstek większych niż 32 mm, zmarzliny, cząstek gliniastych, materiału organicznego lub innego niestosownego materiału. Ława z kruszywa naturalnego powinna być zagęszczona do wartości wskaźnika zagęszczenia min. 0,98 wg. Proctora.

Dopuszczalne odchyłki ław fundamentowych przepustów wynoszą :

- a) różnica wymiarów ławy fundamentowej w planie  $\pm 5$  cm,
- b) różnica rzędnych wierzchu ławy  $\pm 2$  cm.

Różnice w niwelecie wynikające z odchyłek wymiarowych rzędnych ławy nie mogą spowodować spiętrzenia wody w przepuscie.

Ze względu na występowanie gruntów plastycznych reprezentowanych przez gliny pod ławą należy wykonać nasyp kontrolowany. Na dnie wykopu pod nasyp kontrolowany należy rozłożyć geotkaninę z wywiniciem i zakotwieniem jej w nasypie drogowym. Na górze nasypu kontrolowanego pod spodem ławy z kruszywa należy rozłożyć geosiatkę.

Nie dopuszcza się do stosowania geosiatki i geotkaniny o niższych parametrach niż podane w punkcie 2 SST

### 5.2.4. Układanie rur

Rurociąg układać należy zgodnie z Dokumentacją Projektową. Należy zwrócić szczególną uwagę przy wkładaniu rur do wykopów aby nie uszkodzić o twarde elementy. Z uwagi na mały ciężar stalowe konstrukcje karbowane mogą być łatwo obsługiwane przy użyciu lekkiego sprzętu. Rury o długości ponad 8 m i/lub o dużej grubości ścianki powinny być montowane przy użyciu podwójnego lub potrójnego zawiesia, po to aby uniknąć nadmiernych naprężeń miejscowych w rurze, które mogłyby uszkodzić szew lub spawę.

### 5.2.5. Połączenie rur - złączkami

Do łączenia rur, należy zastosować opaski stalowe skręcane za pomocą śrub. Należy pamiętać aby wszystkie układane rury były ułożone w linii, oraz zgodnie ze spadkiem tak aby uniknąć trudności w prawidłowym zamocowaniu opasek. Złączki zakłada się na koniec rury w pozycji otwartej tak, aby były w stanie przyjąć kolejny koniec rury. Kolejną rurę dostawia się do końca poprzedniej, na której założona jest złączka z odstępem nie większym niż 4 mm. Po sprawdzeniu czy zbieżności końców rur i dopasowania rury do złączki jak również po stwierdzeniu braków zanieczyszczeń zakłada się śruby i zaciska złączkę. Przy stosowaniu złączek skręcanych śrubami należy posiadać 4 śruby długie, które służą do montażu wstępnego (ściągnięcia kołnierzy do rozmiaru śrub montowanych docelowo).

### 5.2.6. Zasyпка

Wokół rur nowobudowanych przepustów należy wykonać zasypkę. Zasyпка przepustu powinna być wykonana ściśle według zaleceń, gdyż praca przepustu polega głównie na przenoszeniu parcia zagęszczonego wokół niego kruszywa zasyпки. Zasyпка wokół konstrukcji powinna wykraczać poza obwód konstrukcji na szerokości równej jej rozpiętości po każdej ze stron, a ponad konstrukcję do 300 mm lub 1/10 średnicy, którakolwiek z wartości jest większa.

Materiał zasyпки powinien być materiałem ziarnistym aby zapewnić dobre właściwości konstrukcyjne i mieć wskaźnik pH 7. Zasyпка powinna być wykonana z kruszywa spełniającego wymagania PN-B-11112 oraz PN-S-02205:1998. Max. Wymiar ziaren kruszywa wynosi 32mm Dla zapewnienia dobrej pracy, grunt powinien być zagęszczony. Minimalny stopień zagęszczenia w pobliżu konstrukcji stalowej około 20cm powinien wynieść 95 % wg Proctora a w pozostałej części powinien wynieść 98 % wg Proctora.

Materiał zasyпки wokół konstrukcji powinien być układany warstwami o grubości 150 ÷ 300 mm obustronnie po bokach konstrukcji, a następnie dobrze zagęszczony. Układanie musi być wykonane symetrycznie, aby wysokość zasyпки była taka sama po obu stronach konstrukcji (dopuszcza się różnicę w wysokości równą jednej warstwie).

Zасыpywanie i zagęszczanie pod pachwinami to ważne kroki w procedurze wypełniania zasypką. Materiał użyty pod pachwinami musi silnie i trwale przylegać do powierzchni konstrukcji. Obszary podpachwinowe są trudne do zapełnienia i zagęszczenia, lecz nie mogą być zaniebane. Należy upewnić się, żeby nie było pustek oraz słabych miejsc pod pachwinami. Ręczne wypełnianie i zagęszczanie to najlepszy sposób uformowania tego obszaru. Należy usypać zasypkę po obu stronach konstrukcji i następnie za pomocą łopat obsypywać obszar podpachwinowy. Następnie ubić mocno za pomocą krawędziaka 50x100 mm lub innego odpowiedniego sprzętu. W zależności od wilgotności posiadanego kruszywa może zająć konieczność nawilżania z regularnością określoną w PN-S-02205.

Wypełnianie zasyпки ponad pachwinami należy wykonać w najbardziej ekonomiczny sposób spójny z wymogiem zapewnienia jednorodnego zagęszczenia bez stref słabych. Zaleca się zagęszczanie mechaniczne. Przed przystąpieniem do wykonywania kolejnej warstwy należy upewnić się, czy poprzednia została zagęszczona do żądanej wartości.

Warstwy zagęszczone muszą być wykonane do przynajmniej szerokości równej połowie bądź całej średnicy rury na każdej ze stron konstrukcji mierzonej na wysokości góry konstrukcji, lub w przypadku wykopu do jego skarp i naturalnej linii terenu. Sprzęt ciężki należy stosować w odległości nie mniejszej niż 1.0 m od rury. Wszelkie zmiany w wymiarach konstrukcji lub jej przesunięcia ostrzegają, że cięższy sprzęt musi pracować w odległości większej od ścian przepustu. Podczas zagęszczania zasyпки należy stale kontrolować wymiary wewnętrzne przepustu. Kontrolę taką wykonuje się systemem pomiarowym w pionie i poziomie, w wielu punktach przekroju poprzecznego. W celu łatwej kontroli prostoliniowości przepustu podczas zagęszczania zasyпки, zaleca się zawieszenie w rurze kilku pionów. Sprawdzenie geometrii pionowej należy prowadzić przy pomocy niwelatora. Nie dopuszcza się przemieszczeń większych niż 5% w dowolnym kierunku od pierwotnego kształtu.



Większość zagęszczarek może być z powodzeniem użyta do zagęszczania z wyjątkiem miejsc o ograniczonym dostępie. Należy je jednak stosować z rozwagą obejmując całą powierzchnię zagęszczanej warstwy. Należy uważać aby nie uderzyć konstrukcji sprzętem zagęszczającym. Do zagęszczenia można użyć dowolnego sprzętu w zależności od warunków terenowych, jednak ważniejsze niż metoda jest zapewnienie jednorodnego, dobrego zagęszczenia. Tablica 5 podaje przykłady zastosowań. Minimalna ilość zagęszczeń, największa grubość warstwy i minimalna warstwa ochronna na górną ściankę przepustu.

Tablica 5

| Urządzenie zagęszczające                                      | Minimalna liczba zagęszczeń | Maksymalna grubość warstwy piaskowej po zagęszczeniu [ m ] | Minimalna grubość warstwy ochronnej nad górną ścianką przepustu [ m ] |
|---|-----------------------------|--|---|
| Ubijak ręczny 15 kg   | 4                           | 0,15   | 0,15  |
| Ubijak wibracyjny 70 kg                                       | 4                           | 0,30   | 0,25  |
| Płyta wibracyjna 50 kg  | 4                           | 0,10   | 0,10  |
| Płyta wibracyjna 100 kg                                       | 4                           | 0,15   | 0,10  |
| Płyta wibracyjna 200 kg                                       | 4                           | 0,20   | 0,15  |
| Płyta wibracyjna 400 kg                                       | 4                           | 0,30   | 0,25  |
| Płyta wibracyjna 600 kg                                       | 4                           | 0,40   | 0,40  |
| Walec wibracyjny o obciążeniu statycznym 15 kN/m <sup>2</sup> | 6                           | 0,35   | 0,50  |
| Walec wibracyjny o obciążeniu statycznym 30 kN/m <sup>2</sup> | 6                           | 0,60   | 1,0   |

Aby uniknąć miejsc niezagęszczonych w pobliżu konstrukcji należy kierować się zasadą ruchu sprzętu równoległe do ścian konstrukcji. Zaleca się użycie lekkiego sprzętu do zagęszczania gruntu w końcówkach przepustu. Dodatkowo celem uniknięcia deformacji przekroju zaleca się pionowe usztywnienie konstrukcji.

Pierwsze warstwy zasypki bezpośrednio nad konstrukcją powinny być zagęszczone lekkim sprzętem w poprzek rury. Należy stosować min. naziom 600 mm lub wyliczoną: rozpiętość / 8 + 20 cm lub rozpiętość / 6, większa z tych wartości. Po wykonaniu minimalnego naziomu nad konstrukcją i "zablokowaniu konstrukcji" w miejscu można kontynuować wypełnianie zgodnie z niniejszą SST i SST.D.02.03.01.

Obciążenia od ruchu technologicznego na budowie mogą wytwarzać obciążenia przekraczające projektowe. Jeśli można spodziewać się takich obciążeń, wtedy należy nad konstrukcją zastosować dodatkowy tymczasowy nasyp.

#### 5.2.8. Naprawa uszkodzeń powłoki antykorozyjnej.

Miejsca, w których została uszkodzona w trakcie montażu powłoka ocynku należy na bieżąco zamalować farbą wysokocynkową o grubości powłoki 100 µm. W przypadku wystąpienia śladów korozji lub gdy powłoka jest uszkodzona dłużej niż 6 h powierzchnię należy oczyścić ręcznie do St 2 i zamalować.

Grubość powłoki 250 µm. Do wymalowań rur należy używać farby zalecanych przez producenta rur. Badanie grubości powłoki wg pkt. 6.4.3. niniejszej SST.

## 6. KONTROLA JAKOŚCI ROBÓT

### 6.1. Ogólne zasady kontroli jakości Robót

Ogólne zasady kontroli jakości Robót podano w SST DM.00.00.00 „Wymagania ogólne”.

## **6.2. Badanie przed przystąpieniem do Robót**

Przed przystąpieniem do Robót Wykonawca powinien uzyskać od Producenta materiałów aprobaty techniczne IBDiM lub aktualne świadectwa dopuszczenia oraz wykonać badania materiałów przeznaczonych do wykonania Robót i przedstawić ich wyniki Inspektorowi Nadzoru w celu akceptacji materiałów, zgodnie z wymaganiami podanymi w pkt 2.3. niniejszej Szczegółowej Specyfikacji Technicznej.

## **6.3. Badania w trakcie Robót**

### **6.3.1. Kontrola robót przygotowawczych i wykopów**

Kontrolę robót przygotowawczych i wykopu pod przepust należy przeprowadzić z uwzględnieniem wymagań określonych w punkcie 5.2.1. n/n Specyfikacji oraz w SST. D.02.01.01.

### **6.3.2. Kontrola wykonania ławy fundamentowej pod przepust**

W czasie przygotowania podłoża pod przepust należy zbadać :

- zgodność wykonywanych Robót z Dokumentacją Projektową,
- prawidłowość wyprofilowania kształtu podłoża w dostosowaniu do kształtu spodu przepustu,
- grubość ławy i jej wymiary w planie,
- rozłożenie geotkaniny i geosiatek,
- kontrola geosiatki materiałów geotkaniny
  - sprawdzenie geotkaniny pod względem zgodności z materiałem przyjętym w Dokumentacji Projektowej,
  - sprawdzenie wyglądu zewnętrznego,
  - sprawdzenie właściwości geotkaniny podanych w punkcie 2.3.3.3. SST 03.01.02
  - sprawdzenie geosiatki pod względem zgodności z materiałem przyjętym w Dokumentacji Projektowej,
  - sprawdzenie wyglądu zewnętrznego,
  - sprawdzenie właściwości geosiatki podanych w punkcie 2.3.3.4. SST 03.01.02
- zagęszczenie ławy i nasypu kontrolowanego wg BN-77/8931-12.

Nie dopuszcza się do stosowania geosiatki i geotkaniny o niższych parametrach niż podane w punkcie 2 SST.

W przypadku gdy jeden z parametrów zastosowanej geosiatki lub geotkaniny ma wartości niższe niż podane w punkcie 2 SST Wykonawca na własny koszt wymieni materiał na zgodny z SST i Dokumentacją Projektową.

### **6.3.3. Kontrola montażu i kształtu przepustu**

Karbowane konstrukcje stalowe jako konstrukcje sprężyste mogą zmienić swój kształt w trakcie montażu i zagęszczania jeśli jest to wykonywane niepoprawnie. Dla małych przekrojów nie stanowi to problemu, lecz dla zwiększonych rozpiętości należy zwrócić na to uwagę.

W trakcie zasypywania konstrukcji mogą wystąpić dwa rodzaje przemieszczeń:

1. wypiętrzenie - wywołane przez parcie boczne od gruntu zagęszczonego,
2. wyboczenie - wykonane przez niesymetryczne obciążenie konstrukcji naziomem lub zróżnicowane zagęszczenie naziomu na jednej ze stron.

Ogólna zasada mówi, że dla konstrukcji kołowych dopuszcza się maksymalne przemieszczenia lub ugięcia miejscowe rzędu 5%. Prosty sposób na kontrolę odkształceń polega na zawieszeniu pionu w paru miejscach u korony konstrukcji. W przypadku odległości pionu od dna konstrukcji rzędu 50 ÷75 mm łatwo jest mierzyć odkształcenia w trakcie zagęszczania.

Jeśli nastąpi wyboczenie na jedną ze stron, można temu zaradzić poprzez nasypanie i zagęszczenie zasyпки jednostronnie, tzn. po stronie, na którą nastąpiło wyboczenie. Jeśli nastąpi wypiętrzenie konstrukcji, wtedy należy odejść ze sprzętem zagęszczającym z dala od konstrukcji.

Jeśli działania korygujące nie dają efektu, lub jeśli odkształcenia przekraczają dopuszczalne granice, wtedy należy wymienić część lub całość zasyпки. O ile odkształcenie nie było nadmierne, konstrukcja stalowa odzyska swój uprzedni kształt, po usunięciu zasyпки.

Należy zauważyć, że sposób zachowania się konstrukcji jest zupełnie normalny i gdy znajduje się ono w określonych granicach, wręcz pożądany. Wszystkie karbowane konstrukcje stalowe mają skłonność do wypiętrzania w trakcie zagęszczania, a następnie po zakończeniu zasypywania, po wystąpieniu obciążenia z góry, wywierają nacisk na zasyпkę boczną - mobilizując odpór gruntu. To właśnie dzięki tendencji do wypiętrzania i osiadania karbowane konstrukcje stalowe mogą uzyskać przy współpracy z gruntem otaczającym znaczną nośność. Jeśli wypełnienie boczne składa się z bardzo słabego materiału lub materiału ułożonego luźno bez zagęszczenia, wtedy boki konstrukcji będą przesuwać się w kierunku na zewnątrz, aż zostanie osiągnięty stan dopuszczalnego ugięcia pionowego i nastąpi wyboczenie przekroju. Z doświadczeń wynika, że 20 % ugięcia może spowodować uszkodzenie przez wyboczenie (nieodwracalne).

Dla rur o przekroju kołowym maksymalne ugięcie zalecane wynosi 5% i przy takim ugięciu konstrukcja posiada współczynnik bezpieczeństwa równy 4 w stosunku do uszkodzenia przez wyboczenie.

W praktyce ugięcia są mniejsze niż 5%, jeśli dokonana jest prawidłowo procedura zasypywania. W większości właściwie wykonanych konstrukcji nie odnotowuje się ugięć.

#### **6.3.4. Kontrola wykonania umocnienia wlotów i wylotów**

Wykonanie umocnienia wlotów i wylotów sprawdza się wizualnie przy badaniach po wykonaniu budowy (odbiorczych) i polega na stwierdzeniu zgodności z Dokumentacją Projektową i wymaganiami podanymi w SST D.06.01.01.

#### **6.4. Badania po zakończeniu Robót**

Badania po zakończeniu budowy obejmują:

1. Sprawdzenie podstawowych wymiarów obiektu należy przeprowadzić przez wykonanie pomiarów na zgodność z Dokumentacją Projektową w zakresie:
  - podstawowych rzędnych oraz położenia osi obiektu w stosunku do dojazdów,
  - średnicy przepustu,
  - długości całego obiektu
  - sprawdzenie stanu powłok antykorozyjnych w ramach przeglądu gwarancyjnego w okresie określonym w warunkach umowy.
2. Sprawdzenie konstrukcji należy wykonać przez oględziny oraz kontrolę formalną dokumentów z badań prowadzonych w czasie budowy.

##### **6.4.1. Sprawdzenie podstawowych wymiarów przepustu**

Sprawdzenie podstawowych wymiarów obiektu należy przeprowadzić przez wykonanie pomiarów w zakresie :

- podstawowych rzędnych dna przepustu oraz położenia przepustu w stosunku do osi z dokładnością do  $\pm 2$ cm,
- długości obiektu z dokładnością do  $\pm 2$  cm.

##### **6.4.2. Badania w okresie gwarancji**

Przed końcem okresu gwarancyjnego określonego na 4lata od daty odbioru ostatecznego należy dokonać sprawdzenia stanu powłok zgodnie z Raportem z Inspekcji Powłok wg Załącznika 4 do „ Zaleceń do wykonywania i odbioru antykorozyjnych zabezpieczeń konstrukcji stalowych drogowych obiektów mostowych ”. W Raporcie tym oceniany jest :

- stan powłok wg wzorców zawartych w normie PrPN-ISO 4628
- adhezji powłok metodą nacięć wg ISO 2409 lub ASTM 3359-95 lub metodą odrywania wg ISO 4624. Badania adhezji nie stosować do powłok polimerowych.

Jakość powłoki malarskiej powinna być zgodna ze wzorcem IIIa.

Do wykonania poprawek powłok na koszt Wykonawcy kwalifikują się te elementy konstrukcji, na których występuje:

- skorodowanie większe niż na wzorcu R<sub>0</sub>,

- kredowanie powyżej 2stopnia,
- jakiegokolwiek pęcherzenie, łuszczenie i pęknięcie powłok wyłączając uszkodzenia mechaniczne spowodowane przez użytkowników dróg,
- adhezja do podłoża i międzywarstwowa powłok powinna mieć stopień 1 wg ISO 2409 ( dla powłok z farb tiksotropowych 2) lub powyżej 2A wg ASTM 3359-95 lub wartość powyżej 4MPa wg ISO 4624.

W przypadku pojedynczych lokalnych uszkodzeń dopuszcza się wykonywanie napraw zgodnie z ISO 8501-2

#### **6.4.3. Badane grubości powłoki suchej**

Pomiar grubości można przeprowadzić metodami nieniszczącymi lub niszczącymi, zgodnie z PN-C-81515; dobór przyrządu zależy od rodzaju podłoża; grubość metodą nieszkodzeniową można oznaczyć za pomocą przyrządów magnetycznych lub elektromagnetycznych, natomiast pomiar grubości powłok metodami uszkodzeniowymi można wykonać stosując do oceny grubości naciętej powłoki przyrządy optyczne lub mechaniczne. Pomiar grubości powłok przeprowadza się w co najmniej 7 punktach elementu konstrukcji za pomocą przyrządów magnetycznych lub elektromagnetycznych. Za wynik ostateczny pomiaru należy przyjąć średnią arytmetyczną wyników uzyskanych z 5 pomiarów po odrzuceniu dwóch najwyższych odczytów z serii 7 pomiarów. Grubość powłoki nie może być mniejsza niż 90% grubości projektowanej powłoki wyliczonej z sumy poszczególnych warstw. Min. grubość powłoki suchej 250 µm wykonanej z farb wysokocynkowych

#### **6.4.4. Badania dodatkowe**

Badania dodatkowe wykonuje się gdy co najmniej jedno badanie wykonane w czasie budowy lub po jej zakończeniu dało wynik niezadowalający lub wątpliwy.

## **7. OBMIAR ROBÓT**

### **7.1. Ogólne zasady obmiaru Robót**

Ogólne zasady obmiaru Robót podano w SST D.M.00.00.00 „Wymagania ogólne”.

### **7.2. Jednostka obmiarowa**

Jednostką obmiarową jest 1 m (metr) wykonanego przepustu na podstawie Dokumentacji Projektowej i obmiaru w terenie.

Długość przepustu należy mierzyć po osi przepustu od dolnych krawędzi zewnętrznych.

## **8. ODBIÓR ROBÓT**

### **8.1. Ogólne zasady odbioru Robót**

Ogólne zasady odbioru Robót podano w SST D.M.00.00.00 „Wymagania ogólne”.

Badania wg pkt.6 należy przeprowadzać w czasie odbiorów Robót. Na podstawie wyników badań należy sporządzić protokoły odbioru ostatecznego Robót.

Jeżeli wszystkie badania dały wyniki dodatnie, wykonane Roboty należy uznać za zgodne z wymaganiami.

Jeżeli choć jedno badanie dało wynik ujemny, wykonane Roboty należy uznać za niezgodne z wymaganiami norm i kontraktu. W takiej sytuacji Wykonawca obowiązany jest doprowadzić Roboty do zgodności z normą i przedstawić je do ponownego odbioru.

### **8.2. Rodzaje odbiorów**

Odbiór przepustu obejmuje:

- a) odbiór robót zanikających i podlegających zakryciu,
- b) odbiór ostateczny,
- c) odbiór pogwarancyjny.

według zasad określonych w SST D.M.00.00.00 „Wymagania ogólne”.

## 9. PODSTAWA PŁATNOŚCI

### 9.1. Ogólne ustalenia dotyczące podstawy płatności

Ogólne ustalenia dotyczące podstawy płatności podano w SST D.M.00.00.00 „Wymagania ogólne”.

### 9.2. Cena jednostki obmiarowej

Płatność za 1 m przepustu z typowych karbowanych rur stalowych należy przyjmować zgodnie z obmiarem i oceną jakości Robót na podstawie wyników pomiarów i badań laboratoryjnych.

Cena wykonania robót obejmuje:

- prace pomiarowe,
- zakup i dostarczenie niezbędnych materiałów,
- odwodnienie obiektu na czas budowy,
- wykonanie fundamentu z kruszywa o grubości ustalonej w Dokumentacji Projektowej pod konstrukcję przepustu i jego pielęgnację,
- montaż elementów konstrukcji na fundamencie (geosiatki, geotkaniny),
- geomembrana zabezpieczona geowłókniną, rurki drenarskie
- ewentualną naprawę uszkodzenia powłoki antykorozyjnej elementów stalowych,
- zabezpieczenie terenu budowy,
- przebudowa rurociągów,
- przeprowadzenie wymaganych badań i pomiarów,
- doprowadzenie terenu budowy do stanu pierwotnego po zakończeniu budowy,

## 10. PRZEPISY ZWIĄZANE

### 10.1. Normy

1. PN-B-04481 Grunty budowlane. Badania próbek gruntu.
2. PN-B-06714/01 Kruszywa mineralne. Badania. Podział, nazwy i określenie badań.
3. PN-B-06714/12 Kruszywa mineralne. Badania. Oznaczenie zawartości zanieczyszczeń obcych.
4. PN-B-06714/13 Kruszywa mineralne. Badania. Oznaczenie zawartości pyłów mineralnych
5. PN-B-06714/15 Kruszywa mineralne. Badania. Oznaczenie składu ziarnowego.
6. PN-B-06714/16 Kruszywa mineralne. Badania. Oznaczenie kształtu ziarn
7. PN-B-06714/17 Kruszywa mineralne. Badania. Oznaczanie wilgotności.
8. PN-B-06714/18 Kruszywa mineralne. Badania. Oznaczanie nasiąkliwości.
9. PN-B-06714/19 Kruszywa mineralne. Badania. Oznaczanie mrozoodporności metodą bezpośrednią.
10. PN-B-06714/26 Kruszywa mineralne. Badania. Oznaczenie zawartości zanieczyszczeń organicznych
11. PN-B-06714/28 Kruszywa mineralne. Badania. Oznaczenie zawartości siarki metodą bromową.
12. PN-B-06714/40 Kruszywa mineralne. Badania. Oznaczanie wytrzymałości na miażdżenie.
13. PN-B-06714/43 Kruszywa mineralne. Badania. Oznaczanie zawartości ziarn słabych.
14. PN-B-06721 Kruszywa naturalne. Pobieranie próbek
15. PN-B-11111 Kruszywa mineralne. Kruszywo naturalne do nawierzchni drogowych. Żwir i mieszanka.
16. PN-B-11112 Kruszywa mineralne. Kruszywa łamane do nawierzchni drogowych.
17. PN-B-11113 Kruszywa mineralne. Kruszywo naturalne do nawierzchni drogowych. Piasek.

18. PN-M-82006 Podkładki okrągłe dokładne.
19. PN-M-82010 Podkładki kwadratowe w konstrukcjach drewnianych
20. PN-M-82054-03 Śruby, wkręty i nakrętki. Właściwości mechaniczne śrub i wkrętów
21. PN-M-82054-09 Śruby, wkręty i nakrętki. Właściwości mechaniczne nakrętek.
22. PN-M-82121 Śruby ze łbem kwadratowym.
23. PN-S-02205 Drogi samochodowe. Roboty ziemne. Wymagania i badania.
24. PN-S-10030 Obiekty mostowe. Obciążenia.
25. BN-77/8931-12 Drogi samochodowe. Oznaczanie wskaźnika zagęszczenia gruntu.
26. PN-ISO 4628 Farby i lakiery. Zniszczenia powłok malarskich.
27. PN-ISO 4609 Wyroby lakierowane. Test przyczepności metodą siatki nacięć.
28. PN-ISO 2424 Próba odrywania do oceny przyczepności
29. PN-ISO 8501-2 Przygotowanie podłoży stalowych przed nakładaniem farb i podobnych produktów.

## 10.2 Inne dokumenty

30. Zalecenia GDDP budowy przepustów i tuneli z zastosowaniem rur.
31. Zalecenia do wykonywania i odbioru antykorozyjnych zabezpieczeń konstrukcji stalowych drogowych obiektów mostowych wydane przez GDDP, Warszawa, 1999
32. Aprobaty IBDiM

**D.03.05.01b STAW RETENCYJNY****1. WSTĘP****1.1. Przedmiot Szczegółowej Specyfikacji Technicznej (SST)**

Przedmiotem niniejszej Szczegółowej Specyfikacji Technicznej są wymagania dotyczące wykonania i odbioru robót związanych z wykonaniem stawu retencyjnego w ramach zadania:

**„Rozbudowa drogi powiatowej nr 4304W (ul. Szkolna) w m. Słupno, gm. Radzymin na odcinku od skrzyżowania z ul. Żeromskiego w Słupnie do rowu melioracyjnego na granicy z m. Cegielnia”.**

**1.2. Zakres stosowania SST**

Szczegółowa Specyfikacja Techniczna stanowi dokument przetargowy i kontraktowy przy zleceniu i realizacji robót wymienionych w punkcie 1.1.

**1.3. Zakres robót objętych SST**

Ustalenia zawarte w n/n Specyfikacji Technicznej dotyczą wykonania:

– **stawu retencyjnego.**

**1.4. Określenia podstawowe**

**1.4.1. Spływy deszczowe z dróg** – zanieczyszczone wody, pochodzące z opadów atmosferycznych, spływające z drogi i obiektów związanych z drogą.

**1.4.2. Staw retencyjny** - powierzchniowe urządzenie w postaci zbiornika otwartego, przeznaczone do zatrzymania części spływu z dróg w celu odprowadzenia go w dłuższym czasie w mniejszej ilości do odbiornika, zazwyczaj cieku naturalnego lub rowu.

**1.4.3. Geowłóknina** - materiał nietkany wykonany z włókien syntetycznych, których spójność jest zapewniona przez igłowanie lub inne procesy łączenia (np. dodatki chemiczne, połączenie termiczne) i który zostaje maszynowo uformowany w postaci maty.

**1.4.4. Darnina** - płat lub pasmo wierzchniej warstwy gleby, przerośniętej i związanej korzeniami roślinności trawiastej.

Pozostałe określenia podstawowe są zgodne z obowiązującymi, odpowiednimi polskimi normami oraz z definicjami podanymi w SST D.M.00.00.00 "Wymagania ogólne".

**1.5. Ogólne wymagania dotyczące robót**

Ogólne wymagania dotyczące wykonania robót podano w SST D.M.00.00.00 „Wymagania ogólne”.

**2. MATERIAŁY****2.1. Ogólne wymagania dotyczące materiałów**

Ogólne wymagania dotyczące materiałów, ich pozyskiwania i składowania, podano w ST DM.00.00.00 „Wymagania ogólne” p.2.

**2.2. Rodzaje materiałów****2.2.1. Piasek**

Piasek na podsypkę powinien odpowiadać wymaganiom PN-B-06716:1991/Az1:2001 - Piaski i żwiry filtracyjne

**2.2.2. Geowłóknina filtracyjna**

Geosyntetyk powinien być wykonany z włókien polipropylenowych, wzmacniany mechanicznie przez igłowanie, jako nietkany oraz powinien odznaczać się szczególnie wysoką odpornością na uszkodzenia mechaniczne podczas wbudowywania, wysoką wodoprzepuszczalnością i podwyższoną odpornością na promieniowanie UV. Właściwości materiału powinny pozostawać niezmiennymi w stanie suchym jak i wilgotnym oraz zapewniać wieloletnią żywotność (min. 25 lat), w tym odporność na agresywne środowiska chemiczne, gnicie i grzyby.

Tabela 1. Podstawowe parametry techniczne geowłókniny

| Lp. | Właściwości   | Jm.                              | Wymagania    | Metoda badań wg normy |
|-----|---|----------------------------------|--------------|-----------------------|
| 1   | Wytrzymałość na rozciąganie, co najmniej<br>-wzdłuż pasma<br>-wszerz pasma                        | kN/m<br>kN/m                     | 20,0<br>20,0 | PN-EN ISO 10319       |
| 2   | Wydłużenie przy zerwaniu, nie większe niż<br>-wzdłuż pasma<br>-wszerz pasma                       | %<br>%                           | 100<br>40    | PN-EN ISO 10319       |
| 3   | Odporność na przebicie statyczne (CBR), co najmniej   | N                                | 2900         | PN-EN ISO 12236       |
| 4   | Odporność na przebicie dynamiczne (metoda stożka), nie więcej niż                                 | Mm                               | 19           | PN-EN ISO 13433       |
| 5   | Umowny wymiar porów $O_{90}$  | $\mu\text{m}$                    | 95(-5)       | PN-EN ISO 12956       |
| 6   | Wodoprzepuszczalność prostopadła do płaszczyzny geowłókniny, $\Delta h=50\text{mm}$ , co najmniej | $1/\text{m}^2\text{s}$<br>(mm/s) | 80           | PN-EN ISO 11058       |

Wykonawca powinien wymagać od swojego dostawcy aby na każdym opakowaniu dostarczanych geosyntetyków była umieszczona etykieta zawierająca co najmniej następujące dane:

- typ wyrobu oraz nazwę, adres producenta i datę produkcji;
- parametry zaopatrzeniowe;
- informację, że Wyrób posiada własny dokument dopuszczający do stosowania w robotach budowlanych.

### 2.2.3. Ziemia urodzajna (humus)

Ziemia urodzajna, w zależności od miejsca pozyskania, powinna posiadać następujące charakterystyki:

- ziemia rodzima powinna być zdjęta przed rozpoczęciem robót budowlanych i zmagazynowana w pryzmach nie przekraczających 2 m wysokości,
- ziemia pozyskana w innym miejscu i dostarczona na plac budowy - nie może być zagruzowana, przerośnięta korzeniami, zasolona lub zanieczyszczona chemicznie.

### 2.2.4. Igły lub klamry

Celem zapobieżenia rozsuwania się założonych pasów geowłókniny można zastosować mocowanie do gruntu za pomocą stalowych igieł lub klamer (z prętów stalowych  $\varnothing 8$ ) w kształcie litery U, w odstępach od 4 do 5 m

### 2.2.5. Pospółka

Materiał sypki niesortowany, grunt rodzimy mineralny zbliżony do piasku i żwiru. Należy zastosować pospółkę płukana o frakcji 0-31,5mm.

### 2.2.6. Darnina

Darninę należy wycinać z obszarów położonych najbliżej miejsca wbudowania. Cięcie należy przeprowadzać przy użyciu specjalnych pługów i krojów. Płaty lub pasma wyciętej darniny, w zależności od gruntu na jakim będą układane, powinny mieć szerokość od 25 do 50 cm i grubość od 6 do 10 cm. Wycięta darnina powinna być w krótkim czasie wbudowana.

Darninę, jeżeli nie jest od razu wbudowana, należy układać warstwami w stosy, stroną porostu do siebie, na wysokość nie większą niż 1 m. Ułożone stosy winny być utrzymywane w stanie wilgotnym w warunkach zabezpieczających darninę przed zanieczyszczeniem, najwyżej przez 30 dni.

### 2.2.7. Żwir

Należy zastosować żwir płukany frakcji 8/16mm. Właściwości kruszywa filtracyjnego wg PN-EN 13383-1:2003.

### 2.2.8. Płyty wielootworowe

Prefabrykowane elementy betonowe. Należy zastosować płyty o wymiarach 75x100x12,5 (cm) z betonu C25/30, które powinny posiadać aprobatę techniczną IBDiM i deklarację zgodności.

Powierzchnie płyt powinny być bez rys, pęknięć i ubytków betonu, o fakturze z formy lub zatartej, zgodne z wymaganiami. Krawędzie płyt powinny być równe i proste. Płyty betonowe powinny charakteryzować się:

- obciążenie niszczące nie niższe niż 9.5 kN,
- nasiąkliwość nie większa niż 5%,
- mrozoodporność nie niższa niż F 150.



Producent prefabrykatów w świadectwie zgodności zapewni 5-letnią gwarancję na dostarczane materiały.

Dopuszczalne wady oraz uszkodzenia powierzchni i krawędzi płyt betonowych nie powinny przekraczać wartości podanych w tablicy 2 i 3.

Tabela 2. Dopuszczalne wady oraz uszkodzenia powierzchni i krawędzi płyt betonowych

| Rodzaj wad i uszkodzeń  |                    | Dopuszczalna wielkość wad i uszkodzeń |
|---|--------------------|---------------------------------------|
|   |                    | Gatunek 1                             |
| Wklęsłość lub wypukłość powierzchni górnej, wichrowatość powierzchni i krawędzi, mm |                    | 3                                     |
| Szczery i uszkodzenia krawędzi i naroży   | liczba, max        | 3                                     |
|   | długość, mm, max   | 20                                    |
|   | głębokość, mm, max | 5                                     |

Tabela 3. Dopuszczalne odchyłki wymiarów płyt betonowych

| Rodzaj wymiaru |           | Dopuszczalna odchyłka mm |
|----------------|-----------|--------------------------|
|                |           | Gatunek 1                |
| Płyty betonowe | długość   | ± 2                      |
|                | szerokość | ± 2                      |
|                | grubość   | ± 3                      |

### 2.2.9. Zaprawa cementowo-piaskowa

Zaprawa cementowo-piaskowa w stosunku 1:4

### 2.2.10. Kamień do narzutu kamiennego

Przewidziano zastosowanie kamienia łamanego o średnicy w przedziale 10-30cm. Kamień powinien odpowiadać wymaganiom normy PN-EN 13383-1.

Ogólne wymagania:

- powinien być odporny na działanie wody i mrozu mrozoodporność do 30%;
- odznaczać się dużym ciężarem właściwym,
- nie może ulegać ługującemu działaniu wody, mięknąć i rozsypywać się, nasiąkliwość 2%, ścieralność do 35%.

Wymogi te spełniają: granity, porfiry, sjenity oraz piaskowce kwarcytowe i krzemionkowe.

Odbiór kamienia pod względem ilościowym i jakościowym może nastąpić albo w miejscu budowy, albo w miejscu załadowania. Dokonuje się go przez obmiar przyzm (w m<sup>3</sup>), przez ważenie (w tonach).

### 2.2.11. Składowanie materiałów

Ogólne wymagania dotyczące składowania materiałów podano w ST D-M-00.00.00. „Wymagania ogólne” pkt. 2. Składowanie materiałów na placu budowy powinno odbywać się na terenie równym, utwardzonym z możliwością odprowadzenia wód opadowych. Kruszywa, piasek i inne materiały sypkie należy składować w przyzmac, w sposób zabezpieczający je przed zanieczyszczeniem i zmieszaniem z innymi rodzajami i frakcjami kruszyw. Zaleca się składowanie materiałów w sposób umożliwiający dostęp do poszczególnych asortymentów. Wykonawca jest odpowiedzialny za składowanie i przechowywanie materiałów w sposób zapobiegający wypaczeniu, skruceniu, zagięciu, złamaniu, odpryskom, rdzewieniu i innym uszkodzeniom oraz kradzieży czy dowolnego rodzaju uszczerbkom składowanego materiału i wyposażenia.

Materiały, które według Inżyniera zostały trwale uszkodzone w sposób dyskwalifikujący ich zastosowanie należy niezwłocznie usunąć z placu budowy na koszt i stronie wykonawcy.

## 3. SPRZĘT

### 3.1. Wymagania ogólne dotyczące sprzętu

Ogólne wymagania dotyczące sprzętu podano w SST D.M.00.00.00 „Wymagania ogólne”.

### 3.2. Sprzęt do wykonania koryta oraz profilowania i zagęszczania podłoża

Zbiornik retencyjny można wykonać przy użyciu dowolnego typu sprzętu mechanicznego do robót ziemnych, zaakceptowanego przez Inżyniera, jak: koparki, spycharki, zgarniarki.

Sprzęt umożliwiający rozładunek i transport technologiczny materiałów (dźwig, ładowarka, koparka)

lub inny sprzęt zaakceptowany przez Inżyniera.

#### **4. TRANSPORT**

##### **4.1. Ogólne wymagania dotyczące transportu**

Ogólne wymagania dotyczące transportu podano w ST 00.00.00.00 „Wymagania ogólne”

##### **4.2. Transport materiałów**

Kruszywa i inne materiały, oprócz wymienionych poniżej, można przewozić dowolnymi środkami transportu, w warunkach zabezpieczających je przed zanieczyszczeniem, zmieszaniem z innymi materiałami, nadmiernym wysuszeniem i zawilgoceniem.

#### **5. WYKONANIE ROBÓT**

##### **5.1. Ogólne zasady wykonywania robót**

Ogólne zasady wykonywania robót podano w SST D.M.00.00.00 „Wymagania ogólne”.

##### **5.2. Zdjęcie warstwy ziemi urodzajnej (humusu)**

Wykonawca przedstawi Inżynierowi do akceptacji Projekt Organizacji i Harmonogram Robót uwzględniający wszystkie warunki, w jakich będzie wykonywane usunięcie humusu.

Zdjęty humus należy składować w regularnych przyzmacach. Miejsca składowania humusu powinny być przez Wykonawcę tak dobrane, aby humus był zabezpieczony przed zanieczyszczeniem, zagęszczaniem, najeżdżaniem przez pojazdy.

Nie należy zdejmować humusu w czasie intensywnych opadów i bezpośrednio po nich, aby uniknąć zanieczyszczenia gliną lub innym gruntem nieorganicznym.

##### **5.3. Roboty przygotowawcze**

Przed przystąpieniem do robót ziemnych należy, na podstawie dokumentacji projektowej, SST lub wskazań Inżyniera przeprowadzić obliczenia i pomiary geodezyjne niezbędne do szczegółowego wytyczenia robót oraz ustalenia punktów wysokościowych.

Zaleca się korzystanie z ustaleń SST D-01.01.01 w zakresie niezbędnym do wykonania robót odtworzenia trasy i punktów wysokościowych przy stawie.

##### **5.4. Roboty ziemne**

Roboty ziemne powinny odpowiadać wymaganiom ST D.02.01.01. podłoże rodzime oraz zasypy i nasypy powinny zostać doprowadzone co najmniej do  $I_s=0,98$ .

Wykopy pod staw należy wykonać w sposób zgodny z ustaleniami dokumentacji projektowej, SST lub wskazaniami Inżyniera przy korzystaniu z zaleceń OST D-02.00.00. właściwych dla zbiorników oraz ustaleń podanych w dalszej części niniejszej specyfikacji.

Należy zapewnić odprowadzenie wody z poziomu dna wykopu sposobem uzgodnionym i zaakceptowanym przez Inżyniera, uwzględniającym zalecenia zawarte w dokumentacji technicznej.

W trakcie wykonywania wykopu wyselekcjonować grunty piaszczyste na odkład do zasypki, pozostałe grunty wywieźć na miejsce odkładu uzgodnione z Inżynierem

##### **5.5. Konstrukcja stawu retencyjnego**

Roboty ziemne należy wykonać zgodnie z ST D.02.01.01 oraz ST D.02.03.01. oraz punktem 6.4.

Należy zwrócić szczególną uwagę na uzyskane rzędne dna zbiornika, odchylenie tych rzędnych od rzędnych projektowych nie może być większe niż 1 cm, z zachowaniem kierunku spadku. Wymiary zbiornika w planie nie mogą różnić się od zakładanych w projekcie o więcej niż 5 cm, przy czym dopuszczalne jest jedynie zwiększenie wymiarów. Zmniejszenie łącznej pojemności zbiornika jest niedopuszczalne.

Dopuszczalne odchyłki pochylenia podłużnego dna wynoszą  $\pm 0,5\%$  spadku, z zachowaniem kierunku spływu. Dopuszczalne odchyłki pochylenia skarp wynoszą  $\pm 2$  cm / m.

##### **5.6. Umocnienie i uszczelnienie skarp oraz dna stawu retencyjnego**

Po wykonaniu robót ziemnych, należy wyprofilować podłoże oraz oczyścić je z elementów, takich jak szkło, blacha, pręty, kamienie o ostrych krawędziach, gruz, korzenie, łód, stojąca woda.

W stawie retencyjnym, po ułożeniu podsypki piaskowej z dogęszczeniem, należy ułożyć warstwę geowłókniny. Następnie wykonać warstwę z pospółki z dogęszczeniem. Na tak przygotowanej podbudowie w dnie i na skarpach na całym obwodzie od strony odwodnej należy wykonać

umocnienie płytami wielootworowymi. Płyty wielootworowe powinny odpowiadać wymaganiom zgodnie z pkt 2. Otwory w płytach należy zasypać żwirem frakcji 8/16mm. Powyżej płyt skarpy umocnić poprzez darniowanie na płask.

W rejonie wlotu kanalizacji do zbiornika, oraz wylotu kanalizacji ze zbiornika do odbiornika (rów R-3/3) wykonać umocnienie dna i skarp narzutem kamiennym, o grubości warstwy równej 30cm.

Warstwę narzutu kamiennego należy podścielić geowłókniną separacyjną.

Do wykonania narzutu kamiennego, należy użyć kamieni o obłych krawędziach tzn. otoczaków, o frakcji 40÷100mm.

Kamień powinien spełniać poniższe wymagania:

- powinien być odporny na działanie wody i mrozu;
- odznaczać się dużym ciężarem właściwym,
- nie może ulegać ługującemu działaniu wody, mięknać i rozsypywać się.

Geowłóknina separacyjna z polipropylenu o następujących parametrach:

- wodoprzepuszczalność (przy obciążeniu 2kPa) min.  $2,0 \times 10^{-3}$  m/s
- gramatura (w przypadku geowłókniny igłowanej) min. 300 g/m<sup>2</sup>
- wytrzymałość na rozciąganie min. 14,5kN/m
- wytrzymałość na przebicie (CBR) min. 2,0kN

Materiał, z którego wykonana jest geowłóknina powinien być odporny na działanie wszystkich naturalnie występujących w gruncie i wodzie związków alkalicznych, kwasów, oraz oleju i benzyny.

## 5.7. Wykonanie wylotów

Prefabrykowane wloty i wyloty kolektorów należy wykonać zgodnie z ST D.03.02.01.

## 5.8. Układanie rur

Kanały z rur PP należy wykonać zgodnie z ST D.03.02.01. Lokalizacja i rzędne projektowe oraz średnice rur zgodnie z dokumentacją projektową.

## 5.9. Roboty wykończeniowe

Nadmiar ziemi uzyskanej z wykopu stawu, który nie będzie zużyty na wykonanie stawu, należy zużyć do użytecznego wyrównania terenu, do zasypania dołów, rozplantować lub wywieźć na wyznaczone i przygotowane do tego miejsce.

Jeżeli wymienione sposoby nie umożliwią zużycia całego nadmiaru ziemi, należy wykorzystać ją według wskazań Inżyniera. Powierzchnię skarpy, w miarę potrzeby, należy przykryć warstwą humusu grubości 10 cm.

Obsianie powierzchni skarpy trawą powinno być przeprowadzone w odpowiednich warunkach atmosferycznych. Nasiona trawy należy rozsypać równomiernie na powierzchni skarpy w ilości co najmniej 18 g/m<sup>2</sup>. Po rozsypaniu nasion, powinny być one przykryte gruntem poprzez lekkie grabienie powierzchni skarpy.

Należy podjąć wszelkie środki aby zapewnić prawidłowy rozwój trawy po wysianiu.

## 6. KONTROLA JAKOŚCI ROBÓT

### 6.1. Ogólne zasady kontroli jakości robót

Ogólne zasady kontroli jakości robót podano w SST D.M.00.00.00 „Wymagania ogólne”.

### 6.2. Badania przed przystąpieniem do robót

Przed przystąpieniem do robót Wykonawca powinien:

- uzyskać wymagane dokumenty, dopuszczające wyroby budowlane do obrotu i powszechnego stosowania (certyfikaty na znak bezpieczeństwa, aprobaty techniczne, certyfikaty zgodności, deklaracje zgodności, ew. badania materiałów wykonane przez dostawców itp.),
- wykonać badania właściwości materiałów przeznaczonych do wykonania robót, określone w punkcie 2,
- sprawdzić wizualnie cechy gotowych materiałów.

Wszystkie dokumenty oraz wyniki badań Wykonawca przedstawia Inżynierowi do akceptacji

**6.3. Badania w czasie robót**

Częstotliwość oraz zakres badań i pomiarów w czasie robót

| Lp. | Wyszczególnienie badań i pomiarów                               | Częstotliwość badań | Wartości dopuszczalne |
|-----|---|---------------------|-----------------------|
| 1   | Lokalizacja i zgodność wymiarów stawu z dokumentacją projektową | 1 raz               | + 10/- 5 cm           |
| 2   | Prawidłowość wykonania wlotu i wylotu                           | 1 raz               | -                     |
| 3   | Prawidłowość wykonania umocnień skarp i dna                     | 1 raz               | -                     |

**6.4. Kontrola wykonania robót ziemnych**

Kontrolę robót ziemnych należy przeprowadzać z uwzględnieniem wymagań zawartych w PN-B-06050 oraz D.02.03.01.

Dopuszczalne odchyłki wymiarów wynoszą:

- w planie + 10 cm i - 5 cm
- rzędne dna wykopu +/- 1 cm

Kontrola w trakcie robót powinna obejmować:

- przygotowanie dróg dojazdowych
- oczyszczenie i przygotowanie terenu robót
- roboty geodezyjne obejmujące:
  - wytyczenie i stabilizację w terenie
  - kontrole wymaganych rzędnych, płaszczyzn, spadków oraz pochylenia skarp
  - dokumentację powykonawczą (mapy, szkice, operaty obsługi geodezyjnej)
- zabezpieczenie przed napływem wód gruntowych i opadowych do wykopu
- sprawdzenie zgodności rodzaju gruntu dna wykopu z dokumentacją geotechniczną
- kontrole dziennika badań i pomiarów odnotowującego badania próbek gruntu zasypowego, gruntu dna wykopu, grubości i stopnia zagęszczenia poszczególnych warstw zasypki
- badanie w zakresie zgodności z Dokumentacją Projektową, zaleceniami Inżyniera i z warunkami określonymi w normie PN-B-06050: 1999
- odbiór częściowy robót (podłoże gruntowe, zagęszczenie poszczególnych warstw gruntu zasypki wykopu i nasypu, ułożenie geowłókniny, płyty wielowarstwowe itp. roboty zanikające).

**7. OBMIAR ROBÓT****7.1. Ogólne zasady obmiaru robót**

Ogólne zasady obmiaru robót podano w SST D.M.00.00.00 "Wymagania ogólne".

**7.2. Jednostka obmiarowa**

Jednostką obmiaru jest dla:

- wykonanie wykopów – metr sześcienny (m<sup>3</sup>),
- wykonanie nasypów – metr sześcienny (m<sup>3</sup>),
- układanie geowłókniny – metr kwadratowy (m<sup>2</sup>),
- ułożenie płyt wielootworowych – metr kwadratowy (m<sup>2</sup>),
- wykonanie podsypki piaskowej – metr sześcienny (m<sup>3</sup>)
- zasyp żwirowy dna stawu – metr sześcienny (m<sup>3</sup>),
- wykonanie warstwy pospółki – metr sześcienny (m<sup>3</sup>)
- darniowanie, humusowanie i obsiew mieszanką traw – metr kwadratowy (m<sup>2</sup>),
- ułożenie krawężnika 15x30 cm – metr bieżący (mb)

**8. ODBIÓR ROBÓT**

Ogólne zasady odbioru robót podano w SST D.M.00.00.00 „Wymagania ogólne”.

Roboty uznaje się za wykonane zgodnie z dokumentacją projektową, ST i wymaganiami Inżyniera, jeżeli wszystkie pomiary i badania z zachowaniem tolerancji wg pkt.6 dały wyniki pozytywne.

Odbiór wykonania robót - stawu retencyjnego dokonywany jest na zasadach odbioru robót zanikających i ulegających zakryciu podanych w SST D.M.00.00.00 „Wymagania ogólne”.

Roboty wykonane niezgodnie z Dokumentacją Projektową i ST podlegają ponownemu wykonaniu na koszt i staraniem Wykonawcy. Stosowanie obniżek ceny za niewłaściwą jakość Robót jest niedopuszczalne.

## **9. PODSTAWA PŁATNOŚCI**

### **9.1. Ogólne ustalenia dotyczące podstawy płatności**

Ogólne ustalenia dotyczące podstawy płatności podano w SST D.M.00.00.00 „Wymagania ogólne” pkt. 9.

### **9.2. Cena jednostki obmiarowej**

Płaci się za jednostkę obmiarową wg punktu 7.2. Cena jednostkowa obejmuje wszystkie prace oraz czynności niezbędne do wykonania danej pozycji przedmiaru. Cena jednostkowa stanowi cenę uśrednioną dla przyjętego sposobu wykonania i obejmuje:

#### **Wspólne elementy wszystkich robót:**

- prace pomiarowe i roboty przygotowawcze,
- zakup i transport wszystkich niezbędnych materiałów i sprzętu,
- zakup, dostarczenie na budowę i montaż wszystkich niezbędnych elementów kotwiących i mocujących (stałe i tymczasowo) z kosztem ich ewentualnego usunięcia, o ile tak przewiduje technologia robót lub instrukcja Producenta,
- bieżące oczyszczanie jezdni dróg dojazdowych i miejsca wykonywania robót,
- niezbędne zabiegi pielęgnacyjne,
- utrzymanie robót do czasu odbioru końcowego,
- oznakowanie Robót i jego utrzymanie,
- wykonanie wszystkich niezbędnych badań, pomiarów, prób i sprawdzeń,
- wykonanie innych czynności niezbędnych do realizacji Robót objętych niniejszą ST, zgodnie z Dokumentacją Projektową

#### **Wykopy pod zbiorniki**

- wykonanie wykopów zgodnie z dokumentacją, na odkład lub z odwiezieniem i utylizacją urobku w razie potrzeby

#### **Nасыpy przy budowie stawów**

- wykonanie nasypów zgodnie z dokumentacją, z odkładu lub z dowiezieniem materiału w razie potrzeby,
- zagęszczenie nasypu warstwami o grubości 30-50 cm do osiągnięcia minimum  $I_s=0,98$

#### **Wykonanie podsypki piaskowej**

- wykonanie podsypki zgodnie z dokumentacją, z odkładu lub z dowiezieniem materiału w razie potrzeby,
- zagęszczenie podsypki warstwami o grubości maksymalnie 15 cm

#### **Układanie geowłókniny**

- rozłożenie geowłókniny na wyprofilowanym podłożu z wymaganymi zakładami, zakotwieniem poza krawędziami skarp i ew. zamocowaniem igłami lub klamrami

#### **Wykonanie warstwy z pospółki**

- wykonanie warstwy z pospółki zgodnie z dokumentacją, z odkładu lub z dowiezieniem materiału w razie potrzeby,
- zagęszczenie podsypki warstwami o grubości maksymalnie 15 cm

#### **Układanie płyt wielootworowych**

- ułożenie płyt wielootworowych z ewentualnym docinaniem,
- pielęgnacja w okresie budowy

#### **Ułożenie krawężnika**

- ułożenie krawężnika zgodnie z dokumentacją,

#### **Zasyp żwirowy dna stawu**

- wykonanie zasypu żwirem zgodnym z dokumentacją

**Umocnienie przez humusowanie z obsianiem nasionami traw**

- lokalne przemieszczenie humusu i jego przygotowanie do ponownego wbudowania,
- zakup i transport humusu w ilości zapewniającej wykonanie humusowania na pełną grubość warstwy,
- załadunek i odwiezienie pozostałości z przygotowania humusu do powtórnego wbudowania wraz z kosztami utylizacji i składowania,
- ułożenie humusu wraz z dogęszczeniem, niezbędną ilość razy,
- obsianie nasionami traw z nawożeniem i jego powtórzenie niezbędną ilość razy, dla uzyskania właściwego pokrycia,
- podlewanie wodą i pielęgnacja,
- koszenie z częstotliwością zalecaną przez producenta nasion, w okresie budowy.

Cena 1 m<sup>2</sup> profilowania i zagęszczenia podłoża obejmuje :

- prace pomiarowe, oznakowanie robót,
- profilowanie podłoża wraz z zagęszczeniem,
- utrzymanie podłoża,
- przeprowadzenie wymaganych pomiarów i badań laboratoryjnych.

**10. PRZEPISY ZWIĄZANE**

|                     |  |
|---------------------|--|
| PN-S-02205:1998     | Drogi samochodowe. Roboty ziemne. Wymagania i badania.                                     |
| PN-B-02479: 1998    | Geotechnika – Dokumentowanie geotechniczne   |
| PN 86/B-02480       | Grunty budowlane – Określenia, symbole, podział i opis gruntów                             |
| PN-81/B-03020       | Grunty budowlane. Posadowienia bezpośrednie budowli. Obliczenia statyczne i projektowanie. |
| PN-68/B-06050       | Roboty ziemne budowlane. Wymagania zakresie wykonywania i badania przy odbiorze.           |
| BN-77/8931-12       | Oznaczenie wskaźnika zagęszczania gruntu   |
| PN-86/B-06712/A1    | Kruszywa mineralne do betonu.  |
| PN-89/B-06714.01    | Kruszywa mineralne. Badania. Podział, technologia badań                                    |
| PN-76/B-06714.12    | Kruszywa mineralne. Badania. Oznaczenia zawartości zanieczyszczeń obcych.                  |
| PN-78/B-06714.13    | Kruszywa mineralne. Badania. Oznaczenia zawartości pyłów mineralnych.                      |
| PN-EN 1097-6:2002   | Kruszywa mineralne. Badania. Oznaczanie nasiąkliwości.                                     |
| PN-B-19701          | Cement. Cement powszechnego użytku. Skład, wymagania i ocena zgodności                     |
| PN-76/B-06000       | Cement. Pobieranie i przygotowywanie próbek.   |
| PN-86/B-04320       | Cement. Odbiorcza statystyka kontroli jakości.   |
| PN-88/B-30000       | Cement portlandzki.  |
| PN-88/B-30005       | Cement hutniczy.   |
| BN-88/6731-08       | Cement. Transport i przechowywanie   |
| PN-85/B-23010       | Dodatki i domieszki do betonów.  |
| PN-EN-480-1÷12:1999 | Domieszki do betonu, zaprawy i zaczynu. Metody badań.                                      |
| PN-B-03264          | Konstrukcje betonowe, żelbetowe i sprężone. Obliczenia statyczne i projektowanie.          |
| PN-B-02356          | Koordinacja wymiarowa w budownictwie. Tolerancja wymiarów elementów budowlanych z betonu.  |
| PN-88/B-06250       | Beton zwykły   |
| PN-88/B-32250       | Materiały budowlane. Woda do betonów i zapraw.   |
| PN-89/H-84023/06    | Stal określonego zastosowania. Stal do zbrojenia betonu. Gatunki.                          |
| PN-82/H-93215       | Walcówka i pręty stalowe do zbrojenia betonu.  |
| PN-63/B-06251       | Roboty betonowe i żelbetowe. Wymagania techniczne.   |

|                 |   |
|-----------------|---|
| BN-86/8971-08   | Prefabrykaty budowlane z betonu. Kręgi betonowe i żelbetowe.  |
| PN-B-06200:2002 | Konstrukcje stalowe budowlane. Warunki wykonania i odbioru. Wymagania podstawowe.   |
| PN-88/B-01808   | Antykorozyjne zabezpieczenia w budownictwie. Zasady określania uszkodzeń powłok zabezpieczających konstrukcje stalowe i betonowe. |
| PN-80/B-01800   | Antykorozyjne zabezpieczenia w budownictwie. Konstrukcje betonowe żelbetowe. Klasyfikacja i określenie środowisk.                 |
| PN-82/B-01801   | Antykorozyjne zabezpieczenia w budownictwie. Konstrukcje betonowe żelbetowe. Podstawowe zasady projektowania. PN-86/B-01811       |
|                 | Antykorozyjne zabezpieczenia w budownictwie. Konstrukcje betonowe żelbetowe. Ochrona materiałowo-strukturalna. Wymagania.         |
| PN-B-06261      | Nieniszczące badania konstrukcji z betonu. Metoda ultradźwiękowa badania wytrzymałości betonu na ściskanie.                       |
| PN-B-06262      | Nieniszczące badania konstrukcji z betonu na ściskanie za pomocą młotka Schmidta typu N.  |
| PN-B-24622      | Roztwór asfaltowy do gruntowania  |
| PN-B-24625      | Lepik asfaltowy z wypełniaczami stosowany na gorąco   |
| PN-D-95017      | Surowiec drzewny. Drewno tartaczne iglaste  |
| PN-D-96000      | Tarcica iglasta ogólnego przeznaczenia  |
| PN-D-96002      | Tarcica liściasta ogólnego przeznaczenia  |

***UWAGA: Wszelkie roboty ujęte w specyfikacji należy wykonać w oparciu o aktualnie obowiązujące normy i przepisy, nawet jeśli w niniejszej specyfikacji nie zostały przywołane.***





## **D.04.01.01 KORYTO WRAZ Z PROFILOWANIEM I ZAGĘSZCZANIEM PODŁOŻA**

### **1. WSTĘP**

#### **1.1. Przedmiot Szczegółowej Specyfikacji Technicznej (SST)**

Przedmiotem niniejszej Szczegółowej Specyfikacji Technicznej są wymagania dotyczące wykonania i odbioru robót związanych z wykonaniem koryta wraz z profilowaniem i zagęszczaniem podłoża gruntowego w ramach zadania:

**„Rozbudowa drogi powiatowej nr 4304W (ul. Szkolna) w m. Słupno, gm. Radzymin na odcinku od skrzyżowania z ul. Żeromskiego w Słupnie do rowu melioracyjnego na granicy z m. Cegielnia”.**

#### **1.2. Zakres stosowania SST**

Szczegółowa Specyfikacja Techniczna stanowi dokument przetargowy i kontraktowy przy zleceniu i realizacji robót wymienionych w punkcie 1.1.

#### **1.3. Zakres robót objętych SST**

Ustalenia zawarte w n/n Specyfikacji Technicznej dotyczą wykonania koryta oraz profilowania i zagęszczania podłoża gruntowego i obejmują:

- **profilowanie i zagęszczanie podłoża gruntowego pod konstrukcje nawierzchni drogi powiatowej, dróg gminnych, zjazdów, zatok postojowych, ciągu pieszo-rowerowego w gruncie kategorii II-III.**

#### **1.4. Określenia podstawowe**

**1.4.1. Podłoże** - grunt rodzimy lub nasypowy, leżący pod nawierzchnią do głębokości przemarzania.

**1.4.2. Koryto** - element uformowany w korpusie drogowym w celu ułożenia w nim konstrukcji nawierzchni.

Pozostałe określenia podstawowe są zgodne z obowiązującymi, odpowiednimi polskimi normami oraz z definicjami podanymi w SST D.M.00.00.00 "Wymagania ogólne".

#### **1.5. Ogólne wymagania dotyczące robót**

Ogólne wymagania dotyczące wykonania robót podano w SST D.M.00.00.00 „Wymagania ogólne”.

### **2. MATERIAŁY**

Nie występują.

### **3. SPRZĘT**

#### **3.1. Wymagania ogólne dotyczące sprzętu**

Ogólne wymagania dotyczące sprzętu podano w SST D.M.00.00.00 „Wymagania ogólne”.

#### **3.2. Sprzęt do wykonania koryta oraz profilowania i zagęszczania podłoża**

Do wykonania profilowania i zagęszczania podłoża należy stosować:

- równiarki,
- spycharki uniwersalne z ukośnie ustawionym lemieszem,
- drobny sprzęt ręczny do profilowania ręcznego, w miejscach gdzie inny sprzęt nie może mieć zastosowania,
- walce statyczne i wibracyjne dostosowane do wielkości zagęszczanej powierzchni,
- ubijaki mechaniczne, płyty wibracyjne do zastosowania w miejscach trudnodostępnych dla innego sprzętu

lub inny sprzęt zaakceptowany przez Inżyniera.

### **4. TRANSPORT**

Nie występuje.

## 5. WYKONANIE ROBÓT

### 5.1. Ogólne zasady wykonywania robót

Ogólne zasady wykonywania robót podano w SST D.M.00.00.00 „Wymagania ogólne”.

### 5.2. Wykonanie robót

#### 5.2.1. Profilowanie podłoża

Przed przystąpieniem do profilowania podłoże powinno być oczyszczone ze wszelkich zanieczyszczeń. Należy usunąć błoto i grunt, który uległ nadmiernemu zawilgoceniu.

Jeżeli rzędne podłoża przed profilowaniem nie wymagają dowiezienia i wbudowania dodatkowego gruntu, to przed przystąpieniem do profilowania oczyszczonego podłoża jego powierzchnię należy dogęścić 3÷4 przejściami walca średniego stalowego, gładkiego lub w inny sposób zaakceptowany przez Inżyniera.

Jeżeli powyższy warunek nie jest spełniony i występują zaniżenia poziomu w podłożu, to Wykonawca powinien spulchnić podłoże na głębokość zaakceptowaną przez Inżyniera, dowieźć dodatkowy grunt i zagęścić warstwę do uzyskania wartości wskaźnika zagęszczenia, określonych w p.5.2.3.

Do profilowania podłoża należy stosować sprzęt wskazany w pkt. 3 w zależności od szerokości profilowanego podłoża, trudności odspojenia gruntu lub inny zaakceptowany przez Inżyniera. Ścięty grunt powinien być wykorzystany do budowy nasypów.

#### 5.2.2. Zagęszczanie podłoża

Bezpośrednio po profilowaniu podłoża należy przystąpić do jego dogęszczania przez wałowanie lub użycie płyt wibracyjnych, ubijaków mechanicznych w miejscach trudnodostępnych dla walców, zachowując optymalną wilgotność zagęszczanego gruntu. Jakikolwiek nierówności powstałe przy zagęszczaniu powinny być naprawione przez Wykonawcę w sposób zaakceptowany przez Inżyniera.

Wskaźnik zagęszczenia gruntów  $I_s$ , określony wg BN-77/8931-12 [7] dla konstrukcji nawierzchni dróg o kategorii ruchu KR3-KR5 nie może być mniejszy niż:

- górna warstwa o grubości 20 cm - 1,00,
- na głębokości od 20 do 50 cm od powierzchni robót ziemnych - 1,00.

Wskaźnik zagęszczenia gruntów  $I_s$ , określony wg BN-77/8931-12 [7] dla nawierzchni dróg o kategorii ruchu KR1-KR2 nie może być mniejszy niż:

- górna warstwa o grubości 20 cm - 1,00,
- na głębokości od 20 do 50 cm od powierzchni robót ziemnych - 0,97.

Jako zastępcze kryterium oceny wymaganego zagęszczenia gruntów, dla których trudne jest pomierzenie wskaźnika zagęszczenia, należy przyjmować wartość wskaźnika odkształcenia  $I_o$  wg załącznika B do normy PN-S-02205 [8], równego stosunkowi modułów odkształcenia wtórnego  $E_2$  do pierwotnego  $E_1$ .

Wskaźnik odkształcenia  $I_o$  nie powinien być większy niż:

- dla żwirów, pospółek i piasków:
  - 2,2 przy wymaganej wartości  $I_s \geq 1,0$ ,
  - 2,5 przy wymaganej wartości  $I_s < 1,0$
- dla gruntów drobnoziarnistych o równomiernym uziarnieniu (pyłów, glin, glin pylastych, glin zwięzłych, ilów) – 2,5;
- dla gruntów różnoziarnistych (żwirów gliniastych, pospółek gliniastych, pyłów piaszczystych, piasków gliniastych, glin piaszczystych, piasków gliniastych, glin piaszczystych zwięzłych – 3,0.

Wymagane minimalne wartości wtórnego modułu odkształcenia  $E_2$  dla podłoża gruntowego dla nawierzchni dróg o kategorii ruchu KR3-KR5 wynoszą:

- powierzchnia robót ziemnych - 120 MPa;
- górna warstwa leżąca na głębokości 20 cm poniżej powierzchni robót ziemnych w podłożu wykopów - 80 MPa (grunty niespoiste); 60 MPa – grunty spoiste; w podłożu nasypów - 100 MPa (grunty niespoiste); 60 MPa (grunty spoiste);
- warstwy do głębokości od powierzchni robót ziemnych 0,50 m - 60 MPa (grunty niespoiste); 45 MPa (grunty spoiste).

Wymagane minimalne wartości wtórnego modułu odkształcenia  $E_2$  dla podłoża gruntowego dla nawierzchni dróg o kategorii ruchu KR1-KR2 wynoszą:

- powierzchnia robót ziemnych - 100 MPa;
- górna warstwa leżąca na głębokości 20 cm poniżej powierzchni robót ziemnych w podłożu wykopów - 80 MPa (grunty niespoiste); 60 MPa – grunty spoiste; w podłożu nasypów - 60 MPa (grunty niespoiste); 60 MPa (grunty spoiste);
- warstwy do głębokości od powierzchni robót ziemnych 0,50 m - 60 MPa (grunty niespoiste); 30 MPa (grunty spoiste).

### 5.2.3. Utrzymanie koryta oraz wyprofilowanego i zagęszczonego podłoża.

Podłoże (koryto) po wyprofilowaniu i zagęszczeniu powinno być utrzymywane w dobrym stanie.

Jeżeli po wykonaniu robót nastąpi przerwa w robotach, to powinien on zabezpieczyć podłoże przed nadmiernym zawilgoceniem, na przykład przez rozłożenie folii lub w inny sposób zaakceptowany przez Inżyniera.

Jeżeli wyprofilowane i zagęszczone podłoże uległo nadmiernemu zawilgoceniu, to przed przystąpieniem do układania podbudowy należy odczekać do czasu jego naturalnego osuszenia.

Jeżeli zawilgocenie nastąpiło wskutek zaniedbania Wykonawcy, to dodatkowe naprawy wykona on na własny koszt.

## 6. KONTROLA JAKOŚCI ROBÓT

### 6.1. Ogólne zasady kontroli jakości robót

Ogólne zasady kontroli jakości robót podano w SST D.M.00.00.00 „Wymagania ogólne”.

### 6.2. Kontrola jakości w czasie wykonywania robót

Badania i pomiary w czasie robót przy profilowaniu i zagęszczaniu podłoża podano w tablicy 1.

Tablica 1. Częstotliwość badań kontrolnych

| Lp. | Wyszczególnienie badań  | Częstotliwość badań   |   |
|-----|---|---|---|
|     |   | Minimalna liczba badań na dziennej działce roboczej                                   | Maksymalna powierzchnia przypadająca na jedno badanie (m <sup>2</sup> ) |
| 1.  | Równość poprzeczna i podłużna<br>Spadki poprzeczne<br>Rzędne wysokościowe<br>Ukształtowanie osi<br>Szerokość    | Z częstotliwością gwarantującą spełnienie wymagań przy odbiorze, określonych w p.6.2. |   |
| 2.  | Zagęszczenie, wilgotność gruntu - badanie wskaźnika zagęszczenia lub wskaźnika odkształcenia i nośności podłoża | 2   | 600   |

Wskaźnik zagęszczenia należy sprawdzać według BN-77/8931-12 [7] przynajmniej w dwóch punktach, wybranych losowo na każdej działce roboczej, lecz nie rzadziej niż w jednym punkcie na 600 m<sup>2</sup>.

W przypadku, gdy przeprowadzenie badania zagęszczenia według metody Proctora jest niemożliwe ze względu na gruboziarniste uziarnienie materiału tworzącego podłoże, kontrolę zagęszczenia należy oprzeć na metodzie oznaczenia wskaźnika odkształcenia zgodnie z pkt. 5.2.2.

Wilgotność w czasie zagęszczania należy badać przynajmniej dwukrotnie na każdej działce roboczej, lecz nie rzadziej niż raz na 600 m<sup>2</sup>.

Całościowej oceny cech nośności warstwy gruntu w podłożu należy dokonywać na podstawie pomiaru wtórnego modułu odkształcenia  $E_2$  według pkt. 5.2.2.

### **6.3. Badanie i pomiary wykonanego podłoża**

#### **6.3.1. Zagęszczenie podłoża**

Do odbioru zagęszczenia podłoża Wykonawca przygotowuje i przedstawi zestawienie wyników badań wskaźnika zagęszczenia/wskaźnika odkształcenia i wtórnego modułu odkształcenia wykonane na podstawie bieżącej kontroli zagęszczenia.

Jeżeli wyniki badań zagęszczenia będą mniejsze od podanych w p.5.2.2, podłoże należy spulchnić i Roboty powtórzyć w sposób zaakceptowany przez Inżyniera.

#### **6.3.2. Cechy geometryczne**

##### **6.3.2.1. Równość**

Nierówności profilowanego i zagęszczonego podłoża należy mierzyć 4-metrową łatą co 20 metrów w kierunku podłużnym, zgodnie z BN-68/8931-03 [4].

Nierówności poprzeczne należy mierzyć łatą o długości dostosowanej do szerokości profilowanego podłoża, co najmniej co 50 m.

Nierówności nie mogą przekraczać 2 cm.

##### **6.3.2.2. Spadki poprzeczne**

Spadki poprzeczne należy mierzyć za pomocą łaty o długości określonej w p.6.2.2.1 i poziomicy co najmniej co 100 m.

Spadki poprzeczne podłoża powinny być zgodne z dokumentacją projektową z tolerancją  $\pm 0,5\%$ .

##### **6.3.2.3. Rzędne wysokościowe**

Rzędne wysokościowe podłoża należy sprawdzać na krawędziach co 25 m.

Różnice pomiędzy rzędnymi zmierzonymi i projektowanymi nie powinny przekraczać -2 cm, +0 cm.

95% zmierzonych rzędnych nie powinno przekraczać dopuszczalnych odchyień, określonych j.w.

##### **6.3.2.4. Szerokość**

Szerokość podłoża należy sprawdzać co najmniej co 100 m.

Szerokość podłoża w korycie nie może różnić się od szerokości projektowanej o więcej niż +10 cm i -5 cm.

## **7. OBMIAR ROBÓT**

### **7.1. Ogólne zasady obmiaru robót**

Ogólne zasady obmiaru robót podano w SST D.M.00.00.00 "Wymagania ogólne".

### **7.2. Jednostka obmiarowa**

Jednostką obmiarową jest 1 m<sup>2</sup> (metr kwadratowy) wyprofilowanego i zagęszczonego podłoża.

## **8. ODBIÓR ROBÓT**

Ogólne zasady odbioru robót podano w SST D.M.00.00.00 „Wymagania ogólne”.

Roboty uznaje się za wykonane zgodnie z dokumentacją projektową, ST i wymaganiami Inżyniera, jeżeli wszystkie pomiary i badania z zachowaniem tolerancji wg pkt.6.2 dały wyniki pozytywne.

Odbiór wyprofilowanego i zagęszczonego podłoża dokonywany jest na zasadach odbioru robót zanikających i ulegających zakryciu podanych w SST D.M.00.00.00 „Wymagania ogólne”.

## **9. PODSTAWA PŁATNOŚCI**

### **9.1. Ogólne ustalenia dotyczące podstawy płatności**

Ogólne ustalenia dotyczące podstawy płatności podano w SST D.M.00.00.00 „Wymagania ogólne” pkt. 9.

### **9.2. Cena jednostki obmiarowej**

Cena 1 m<sup>2</sup> profilowania i zagęszczenia podłoża obejmuje :

- prace pomiarowe, oznakowanie robót,
- profilowanie podłoża wraz z zagęszczeniem,
- utrzymanie podłoża,
- przeprowadzenie wymaganych pomiarów i badań laboratoryjnych.

## **10. PRZEPISY ZWIĄZANE**

### **10.1. Normy**

- |    |               |  |
|----|---------------|--|
| 1. | PN-S-02201    | Drogi samochodowe. Nawierzchnie drogowe. Podział, nazwy i określenia.                                      |
| 2. | PN-B-04481    | Grunty budowlane. Badania próbek gruntu.   |
| 3. | BN-64/8931-02 | Drogi samochodowe. Oznaczanie modułu odkształcenia nawierzchni podatnych i podłoża przez obciążenie płytą. |
| 4. | BN-75/8931-03 | Drogi samochodowe. Pobieranie próbek gruntów do celów drogowych i lotniskowych.                            |
| 5. | BN-68/8931-04 | Drogi samochodowe. Pomiar równości nawierzchni planografem i łątą.   |
| 6. | BN-70/8931-05 | Oznaczanie wskaźnika nośności gruntu jako podłoża nawierzchni podatnych.                                   |
| 7. | BN-77/8931-12 | Drogi samochodowe. Oznaczanie wskaźnika zagęszczenia gruntu.   |
| 8. | PN-S-02205    | Drogi samochodowe. Roboty ziemne. Wymagania i badania.   |

### **10.2. Inne dokumenty**

9. Katalog typowych konstrukcji nawierzchni podatnych i półsztywnych - IBDiM, 1997 r.



**D.04.02.02****WARSTWA MROZOCHRONNA****1. WSTĘP****1.1. Przedmiot SST**

Przedmiotem niniejszej szczegółowej specyfikacji technicznej (SST) są wymagania dotyczące wykonania i odbioru robót związanych z wykonaniem warstwy mrozochronnej w ramach zadania:

**„Rozbudowa drogi powiatowej nr 4304W (ul. Szkolna) w m. Słupno, gm. Radzymin na odcinku od skrzyżowania z ul. Żeromskiego w Słupnie do rowu melioracyjnego na granicy z m. Cegielnia”.**

**1.2. Zakres stosowania Specyfikacji Technicznej SST**

Specyfikacja Techniczna jest stosowana jako dokument przetargowy i kontraktowy przy zlecaniu i realizacji Robót wymienionych w p. 1.1. zgodnie z D-M 00.00.00.

**1.3. Zakres Robót objętych Specyfikacją Techniczną SST**

Ustalenia zawarte w niniejszej SST dotyczą zasad prowadzenia Robót związanych z wykonaniem warstwy mrozochronnej:

**- grubości min. 30 cm, pospółka – zjazdy, zatoki postojowe.**

**1.4. Określenia podstawowe**

Określenia podane w niniejszej SST są zgodne z zamieszczonymi w SST D.00.00.00.

"Wymagania ogólne" pkt. 1.4.

**1.5. Ogólne wymagania dotyczące robót**

Ogólne wymagania dotyczące robót podano w SST D.00.00.00 „Wymagania ogólne”.

**2. MATERIAŁY**

Ogólne wymagania dotyczące materiałów, ich pozyskiwania i składowania podano w SST D-00.00.00 „Wymagania ogólne”.

**2.1. Materiały do wykonania warstwy mrozochronnej**

Warstwę mrozochronna należy wykonać z materiałów o wskaźniku wodoprzepuszczalności  $k_{10} \geq 5 \text{ m/dobę}$  i wskaźniku różnoziarnistości  $U \geq 5$  (parametr niewymagany, jeżeli zostanie osiągnięty wymagany wskaźnik zagęszczenia). W razie braku takiego gruntu warstwę należy ulepszyć spoiwem hydraulicznym uzyskując wskaźnik  $\text{CBR} \geq 20\%$  (po 7 dniach twardnienia)

Uziarnienie kruszywa należy tak dobrać, aby zapewniony został spełniony warunek szczelności tj.

$d_{15}/d_{85} \geq 5$ ,

gdzie:

$d_{15}$  – wymiar sita, przez które przechodzi 15% ziarn warstwy mrozochronnej;

$d_{85}$  - wymiar sita, przez które przechodzi 85% ziarn gruntu podłoża.

W przypadku braku gruntów spełniających w/w wymagania warstwę tą należy ulepszyć spoiwem hydraulicznym zgodnie z SST 04.05.01/1.

**2.2. Składowanie kruszywa**

Jeżeli kruszywo nie jest używane bezpośrednio w miejscu wydobycia lecz przechowywane na Terenie Budowy to powinno ono być składowane w przyzmac, na utwardzonym i dobrze odwodnionym placu, w warunkach zabezpieczających przed zanieczyszczeniem i przed wymieszaniem różnych rodzajów kruszyw.

**2.3. Woda**

Woda powinna odpowiadać wymaganiom normy PN-EN 1008. Nie może wydzielać zapachu gnilnego oraz nie powinna zawierać zawiesiny.

**3. SPRZĘT****3.1. Ogólne wymagania dotyczące sprzętu**

Ogólne wymagania dotyczące sprzętu podano w SST D-M 00.00.00 „Wymagania ogólne”.

**3.2. Sprzęt do wykonania warstwy mrozochronnej**

Do wykonania warstwy mrozochronnej należy stosować następujące rodzaje sprzętu:

- równiarki do wyprofilowania warstwy,
- walce gładkie, wibracyjne, ogumione do zagęszczania;
- recyklery,
- układarki,
- cysterny z wodą.

W miejscach trudno dostępnych należy stosować zagęszczarki płytowe, ubijaki mechaniczne lub małe walce wibracyjne. Cały sprzęt musi być zaakceptowany przez Inżyniera.

#### 4. TRANSPORT

Ogólne wymagania dotyczące transportu podano w SST D-M 00.00.00 "Wymagania ogólne. Transport materiału może odbywać się dowolnymi samochodami samowładowczymi w sposób zabezpieczający je przed zanieczyszczeniem, zmieszaniem z innymi materiałami, nadmiernym wysuszeniem lub zawilgoceniem.

#### 5. WYKONANIE ROBÓT

Ogólne zasady wykonania robót podano w SST D-M 00.00.00 „Wymagania ogólne”.

##### 5.1. Przygotowanie podłoża

Warstwa mrozochronna układana będzie na istniejącym podłożu. Podłoże pod warstwę mrozochronną powinno spełniać wymagania podane w SST D.02.01.01.

Warstwa mrozochronna powinna być wytyczona w sposób umożliwiający jej wykonanie zgodnie z Dokumentacją Projektową lub wg zaleceń Inżyniera z tolerancjami określonymi w niniejszej SST.

##### 5.2. Wbudowanie i zagęszczenie

Projektowana grubość warstwy mrozochronnej jak podano w pkt. 1.3. Warstwa mrozochronna powinna być rozkładana w sposób zapewniający osiągnięcie wymaganych spadków i rzędnych wysokościowych.

Natychmiast po końcowym wyprofilowaniu warstwy należy przystąpić do jej zagęszczania.

Zagęszczanie warstw o przekroju daszkowym należy rozpoczynać od krawędzi i stopniowo przesuwając pasami podłużnymi częściowo nakładającymi się w kierunku jej osi. Zagęszczanie warstwy o jednostronnym spadku poprzecznym powinno rozpocząć się od niżej położonej krawędzi i przesuwać pasami podłużnymi w stronę wyżej położonej krawędzi. Nierówności i zagłębienia powstałe w czasie zagęszczania powinny być wyrównywane na bieżąco przez spulchnienie warstwy i dodanie lub usunięcie materiału, aż do otrzymania równej powierzchni.

W miejscach niedostępnych dla walców zagęszczanie wykonywać przy pomocy płyt wibracyjnych lub ubijaków mechanicznych.

Zagęszczanie należy kontynuować aż do osiągnięcia wskaźnika zagęszczenia nie mniejszego niż 1,03 dla projektowanej drogi oraz nie mniejszy niż 1,0 dla pozostałych dróg i  $E2 \geq 100$  MPa ( $I_0 \leq 2,2$ ). Wskaźnik zagęszczenia należy określić zgodnie z BN-77/8931-12, wtórny moduł odkształcenia  $E2$  należy określać wg BN-64/8931-02.

Wilgotność kruszywa w czasie zagęszczania powinna być równa wilgotności optymalnej z tolerancją  $\pm 1\%$  jej wartości. W przypadku, gdy wilgotność kruszywa jest wyższa od wilgotności optymalnej, kruszywo należy przesuszyć przez mieszanie i napowietrzanie. Gdy wilgotność kruszywa jest niższa od wilgotności optymalnej, kruszywo należy zwilżyć określoną ilością wody i równomiernie wymieszać.

##### 5.3. Odcinek próbny

Jeżeli okaże się to konieczne, to co najmniej 3 dni przed rozpoczęciem robót, Wykonawca na polecenie Inżyniera wykona odcinek próbny w celu:

- stwierdzenia, czy sprzęt budowlany do rozkładania i zagęszczania jest właściwy,
- określenia grubości warstwy materiału z w stanie luźnym koniecznej do osiągnięcia wymaganej grubości po zagęszczeniu,
- ustalenia liczby przejść sprzętu zagęszczającego, potrzebnej do uzyskania wymaganego wskaźnika

Na odcinku próbnym Wykonawca powinien użyć takich materiałów oraz sprzętu, jakie będą stosowane do wykonania warstwy mrozochronnej na budowie.

Długość odcinka próbnego nie powinna być mniejsza niż 100m. Odcinek próbny powinien być zlokalizowany w miejscu wskazanym przez Inżyniera.

##### 5.4. Utrzymanie warstwy mrozochronnej

Warstwa mrozochronna powinna być utrzymywana przez Wykonawcę w dobrym stanie.

Wykonawca jest zobowiązany do przeprowadzenia bieżących napraw warstwy uszkodzonej wskutek oddziaływania czynników atmosferycznych lub ruchu technologicznego.

#### 6. KONTROLA JAKOŚCI ROBÓT

##### 6.1. Badania przed przystąpieniem do robót

Przed przystąpieniem do robót Wykonawca powinien wykonać badania kruszyw przeznaczonych do wykonania robót i przedstawić wyniki tych badań Inżynierowi. Badania te powinny obejmować wszystkie właściwości kruszywa określone w p. 2.1. W przypadku wykonania warstwy



mrozochronnej z gruntu ulepszonego spoiwami hydraulicznymi wykonawca przedstawi do zatwierdzenia Inżynierowi recepturę projektowanej mieszanki.

## 6.2 Badania w czasie robót

Częstotliwość oraz zakres badań i pomiarów dotyczących cech geometrycznych i zagęszczenia warstwy mrozochronnej podaje tablica 2.

Tablica 2. Częstotliwość oraz zakres badań i pomiarów warstwy mrozochronnej

| Lp. | Wyszczególnienie badań i pomiarów | Częstotliwość badań   |
|-----|-----------------------------------|---|
| 1   | Szerokość warstwy                 | 10 razy na 1 km   |
| 2   | Równość podłużna                  | Co 20 m na każdym pasie ruchu   |
| 3   | Równość poprzeczna                | 10 razy na 1 km   |
| 4   | Spadki poprzeczne                 | 10 razy na 1 km   |
| 5   | Rzędne wysokościowe               | Dla projektowanej autostrady: co 25 m dla każdej jezdni wraz ze sprawdzeniem osi podłużnej i obu krawędzi<br>Dla pozostałych dróg: co 100 m |
| 6   | Ukształtowanie osi w planie *)    | Zgodnie z dokumentacją projektową (jw.)   |
| 7   | Grubość warstwy                   | Podczas budowy: w 2 punktach na każdej działce roboczej, lecz nie rzadziej niż raz na 3000m <sup>2</sup>                                    |
| 8   | Zagęszczenie, nośność             | W 2 punktach na dziennej działce roboczej, lecz nie rzadziej niż raz na 3000m <sup>2</sup>  |

\*) Dodatkowe pomiary spadków poprzecznych i ukształtowania osi w planie należy wykonać w punktach głównych łuków poziomych.

### 6.2.1. Szerokość warstwy

Szerokość warstwy nie może się różnić od szerokości projektowanej o więcej niż +10 cm, -5 cm.

### 6.2.2. Równość warstwy

Nierówności podłużne i poprzeczne warstwy mrozochronnej należy mierzyć 4 metrową łątą. Nierówności nie mogą przekraczać 20 mm.

### 6.2.3. Spadki poprzeczne

Spadki poprzeczne warstwy mrozochronnej na prostych i łukach powinny być zgodne z dokumentacją projektową z tolerancją  $\pm 0,5\%$ .

### 6.2.4. Rzędne wysokościowe

Różnice pomiędzy rzędnymi wysokościowymi warstwy i rzędnymi projektowanymi nie powinny przekraczać +1 cm i -2cm.

### 6.2.5. Ukształtowanie osi w planie

Oś w planie nie może być przesunięta w stosunku do osi projektowanej o więcej niż  $\pm 3$  cm dla drogi ekspresowej oraz  $\pm 5$  cm dla pozostałych dróg.

### 6.2.6. Grubość warstwy

Grubość warstwy powinna być zgodna z określoną w dokumentacji projektowej z tolerancją  $\pm 10\%$ . Jeżeli warstwa, ze względów technologicznych, została wykonana w dwóch warstwach, należy mierzyć łączną grubość tych warstw.

Na wszystkich powierzchniach wadliwych pod względem grubości Wykonawca wykona naprawę warstwy przez spulchnienie warstwy na głębokość co najmniej 10 cm, uzupełnienie nowym materiałem o odpowiednich właściwościach, wyrównanie i ponowne zagęszczenie.

Roboty te Wykonawca wykona na własny koszt. Po wykonaniu tych robót nastąpi ponowny pomiar i ocena grubości warstwy, według wyżej podanych zasad na koszt Wykonawcy.

### 6.2.7. Zagęszczenie warstwy

Wskaźnik zagęszczenia warstwy mrozochronnej, określony wg BN-77/8931-12 nie powinien być mniejszy od określonego w pkt. 5.2. Jeżeli jako kryterium dobrego zagęszczenia warstwy stosuje się porównanie wartości modułów odkształcenia, to wartość stosunku wtórnego do pierwotnego modułu odkształcenia nie powinna być większa od 2,2. Wartość wtórnego modułu odkształcenia  $E_2 \geq 100$  MPa. Moduł odkształcenia należy wyznaczyć dla przyrostu obciążenia od 0,15 MPa do 0,25 MPa przy zastosowaniu płyty VSS o średnicy 300 mm. Końcowe obciążenie powinno wynosić 0,35 MPa.

Obliczenie wyników wg wzoru:

$$E = \frac{3\Delta p}{4\Delta s} \cdot D, \text{ w którym:}$$

E – moduł odkształcenia

$\Delta p$  – różnica nacisków (MPa)

$\Delta s$  – przyrost osiadań odpowiadający tej różnicy nacisków (mm)

D – średnica płyty (mm)

Wilgotność kruszywa w czasie zagęszczenia należy badać według PN-B-06714/17. Wilgotność kruszywa powinna być równa wilgotności optymalnej z tolerancją +2%.

Wilgotność kruszywa w czasie zagęszczenia należy badać według PN-B-06714/17. Wilgotność kruszywa powinna być równa wilgotności optymalnej z tolerancją +2%.

### 6.3. Zasady postępowania z odcinkami wadliwie wykonanymi

Wszystkie powierzchnie, które wykazują większe odchylenia cech geometrycznych i innych wymagań SST określonych w pkt. 6, powinny być naprawione przez Wykonawcę na jego koszt, zaproponowaną przez niego metodą zaakceptowaną przez Inżyniera.

## 7. OBMIAR ROBÓT

Ogólne zasady obmiaru robót podano w SST D-M 00.00.00 „Wymagania Ogólne”.

### 7.1. Jednostka obmiarowa

Jednostką obmiaru jest 1m<sup>2</sup> (metr kwadratowy) wykonanej i odebranej warstwy mrozoochronnej o danej grubości.

## 8. ODBIÓR ROBÓT

Ogólne zasady odbioru Robót podano w SST D-M 00.00.00 "Wymagania ogólne" pkt. 8.

Do odbioru Wykonawca przedstawia wszystkie wyniki pomiarów i bieżącej kontroli materiałów i Robót.

Roboty uznaje się za wykonane zgodnie z Dokumentacją Projektową i SST jeżeli wszystkie badania i pomiary z uwzględnieniem tolerancji dały wyniki pozytywne.

## 9. PODSTAWA PŁATNOŚCI

Ogólne ustalenia dotyczące podstawy płatności podano w SST D-M 00.00.00 "Wymagania ogólne" pkt. 9.

### 9.1. Cena jednostkowa

Cena wykonania warstwy mrozoochronnej z kruszywa obejmuje:

- składniki ceny jednostkowej określone w D.00.00.00, pkt. 9.1.
- koszt zapewnienia niezbędnych czynników produkcji,
- prace pomiarowe i przygotowawcze,
- przygotowanie mieszanki kruszywa,
- wykonanie odcinka próbnego wraz z wykonaniem wymaganych pomiarów i sprawdzeń,
- rozłożenie na uprzednio przygotowanym podłożu kruszywa w ilości warstw określonych na odcinku próbnym wraz z wyprofilowaniem do wymaganych spadków i rzędnych i zagęszczeniem każdej z nich,
- przeprowadzenie pomiarów i badań laboratoryjnych wymaganych w specyfikacji technicznej,
- utrzymanie warstwy,
- zabezpieczenie i ochrona wykonanej warstwy przed penetracją wody i pracą maszyn budowlanych,
- naprawa powierzchni po pobraniu próbek i wykonaniu badań,
- naprawa powierzchni warstwy mrozoochronnej wykorzystywanej jako warstwa technologiczna,
- koszt utrzymania czystości na przylegających drogach.

## 10. PRZEPISY ZWIĄZANE

### 10.1. Normy

- |    |                      |   |
|----|----------------------|---|
| 1. | PN-EN 1008           | Woda zarobowa do betonu - Specyfikacja pobierania próbek, badanie i ocena przydatności wody zarobowej do betonu, w tym wody odzyskanej z procesów produkcji betonu. |
| 2. | PN-EN 933-1:2000     | Kruszywa mineralne. Badania. Oznaczanie składu ziarnowego.  |
| 3. | BN-77/8931-12        | Drogi samochodowe. Oznaczanie wskaźnika zagęszczenia gruntu.  |
| 4. | BN-64/8931-02        | Drogi samochodowe – Oznaczenie modułu odkształcenia nawierzchni podatnych i podłoża przez obciążenie płytą.   |
| 5. | WT-5 2010 krajowych. | Wymagania Techniczne. Mieszanki związane spoiwem hydraulicznym dróg   |
| 6. | PN-S -96011:1998     | Drogi samochodowe. Stabilizacja gruntów wapnem do celów drogowych.  |
| 7. | PN-S- 96012:1997     | Drogi samochodowe. Podbudowa i ulepszone podłoża z gruntu stabilizowanego cementem.   |
| 8. | PN-EN 13242          | Kruszywa do niezwiązanych i związanych hydraulicznie materiałów stosowanych obiektach budowlanych i budownictwie drogowym.  |

## **D.04.03.01 OCZYSZCZENIE I SKROPIENIE WARSTW KONSTRUKCYJNYCH**

### **1. WSTĘP**

#### **1.1. Przedmiot Specyfikacji Technicznej (SST)**

Przedmiotem niniejszej Szczegółowej Specyfikacji Technicznej są wymagania dotyczące wykonania i odbioru robót związanych z oczyszczeniem i skropieniem warstw konstrukcyjnych nawierzchni w ramach zadania:

**„Rozbudowa drogi powiatowej nr 4304W (ul. Szkolna) w m. Słupno, gm. Radzymin na odcinku od skrzyżowania z ul. Żeromskiego w Słupnie do rowu melioracyjnego na granicy z m. Cegielnia”.**

#### **1.2. Zakres stosowania SST**

Szczegółowa Specyfikacja Techniczna jest stosowana jako dokument przetargowy i kontraktowy przy zleceniu i realizacji robót wymienionych w punkcie 1.1.

#### **1.3. Zakres robót objętych SST**

Ustalenia zawarte w n/n Specyfikacji Technicznej dotyczą oczyszczenia i skropienia warstw konstrukcyjnych nawierzchni i obejmują:

- **oczyszczenie podbudowy z kruszywa łamanego stabilizowanego mechanicznie, podbudowy bitumicznej, warstwy wiążącej,**
- **skropienie podbudowy z kruszywa łamanego stabilizowanego mechanicznie, podbudowy bitumicznej, warstwy wiążącej.**

#### **1.4. Określenia podstawowe**

Określenia podane w niniejszej ST są zgodne z obowiązującymi, odpowiednimi polskimi normami i definicjami podanymi w SST D.M.00.00.00 „Wymagania ogólne”.

#### **1.5. Ogólne wymagania dotyczące robót**

Ogólne wymagania dotyczące robót podano w SST D.M.00.00.00 „Wymagania ogólne”.

### **2. MATERIAŁY**

#### **2.1. Ogólne wymagania dotyczące materiałów**

Ogólne wymagania dotyczące materiałów podano w SST D.M.00.00.00 „Wymagania ogólne”.

#### **2.2. Materiały do wykonania skropienia**

Materiały do skropienia warstw konstrukcji nawierzchni muszą być zaakceptowane przez Inspektora Nadzoru. Skropienie lepiszczem może być wykonane emulsją asfaltową według PN-EN 13808, albo innym materiałem według norm lub aprobat technicznych.

Rodzaj lepiszcza powinien być dostosowany do rodzaju materiału w podłożu. Do łączenia warstw asfaltowych zaleca się stosowanie emulsji asfaltowych szybkorozpadowych kationowych, wytworzonych z asfaltu drogowego 70/100 lub twardszego.

Zaleca się również stosowanie emulsji asfaltowych modyfikowanych. W wypadku stosowania emulsji asfaltowej do skropienia podłoża z warstwy niezwiązanej lub związanej hydraulicznie należy użyć emulsję wolnorozpadową, a do skropienia podłoża zawierającego cement - emulsję o pH większym niż 4.

Wymagania dotyczące krajowych emulsji asfaltowych stosowanych do złączenia warstw nawierzchni powinny spełniać wymagania podane w tablicy 1.

Tablica 1 Wymagania dotyczące krajowych emulsji asfaltowych stosowanych do złączania warstw nawierzchni

| Oznaczenie kodowe wyrobu.   |                    |                        | C60 B3 ZM <sup>1</sup><br>Do złączenia warstw asfaltowych wykonanych z asfaltów niemodyfikowanych | C60 BP 3 ZM <sup>1</sup><br>Do złączenia wszystkich warstw asfaltowych | C60B5 ZM <sup>1</sup><br>Do złączenia wszystkich rodzajów warstw |
|---|--------------------|------------------------|---|--|--|
| Właściwość <sup>2</sup>   | Metoda badania     |                        | wymagania (klasa)   |  |  |
| Polarność   | PN-EN 1430         | -                      | dodatnia  | dodatnia   | dodatnia   |
| Czas mieszania  | PN-EN 13075-2      | s                      | NPD (0)   | NPD (0)  | NPD (0)  |
| Indeks rozpadu <sup>3</sup>   | PN-EN 13075-1      | g/100g                 | 50 do 100 (3)   | 50 do 100 (3)  | 120 do 180 (5)   |
| Zdolność do penetracji  | PN-EN 12849        | min                    | NPD (0)   | NPD (0)  | NPD (0)  |
| Stabilność podczas mieszania z cementem                                 | PN-EN 12848        | g                      | NPD (0)   | NPD (0)  | <0,2 (2)   |
| Zawartość lepiszcza (poprzez oznaczenie zawartości wody)                | PN-EN 1428         | % m/m                  | 58 do 62 (5)  | 58 do 62 (5)   | 58 do 62 (5)   |
| Zawartość lepiszcza pozostałego po destylacji                           | PN-EN 1431         | % m/m                  | NPD (0)   | NPD (0)  | NPD (0)  |
| Czas wypływu Ø 2 mm przy 40°C   | PN-EN 12846        | s                      | 15-45 (3)   | 15-45 (3)  | 15-45 (3)  |
| Czas wypływu Ø 4 mm przy 40°C   | PN-EN 12846        | s                      | NPD (0)   | NPD (0)  | NPD (0)  |
| Lepkość dynamiczna w 40°C   | PN-EN 14896        | m Pas                  | NPD (0)   | NPD (0)  | NPD (0)  |
| Pozostałość na sicie, sito 0,5mm  | PN-EN 1429         | % m/m                  | <0,2 (3)  | <0,2 (3)   | <0,2 (3)   |
| Pozostałość na sicie, sito 0,16mm                                       | PN-EN 1429         | % m/m                  | NPD (0)   | NPD (0)  | NPD (0)  |
| Pozostałość na sicie po 7 dniach magazynowania, sito 0,5mm              | PN-EN 1429         | % m/m                  | TBR (1)   | TBR (1)  | TBR (1)  |
| Sedymentacja po 7 dniach magazynowania                                  | PN-EN 12487        | % m/m                  | TBR (1)   | TBR (1)  | TBR (1)  |
| Adhezja   | PN-EN 13614        | % pokrycia powierzchni | TBR (1)   | TBR (1)  | TBR (1)  |
|   | Załącznik NA 2.2   | % pokrycia powierzchni | ≥ 75  | ≥ 75   | ≥ 75   |
| pH emulsji  | PN-EN 12850        | -                      | NPD (0)   | NPD (0)  | ≥3,5   |
| <b>Asfalty odzyskane przez odparowanie</b>                              | <b>PN-EN 13074</b> |                        |   |  |  |
| Penetracja w 25°C asfaltu odzyskanego                                   | PN-EN 1426         | 0,1mm                  | <100 (3)  | <100 (3)   | <100 (3)   |
| Temperatura mięknięcia asfaltu odzyskanego                              | PN-EN 1427         | °C                     | >39 (5)   | >43 (4)  | >39 (5)  |
| Nawrót sprężysty w 25°C asfaltu odzyskanego dla asfaltów modyfikowanych | PN-EN 13998        | %                      | NPD (0)   | ≥ 50(4)  | NPD (0)  |

<sup>1</sup> Wymagania dotyczące emulsji asfaltowych do ZM nie dotyczą emulsji poddanych na budowie rozcieńczeniu przed wbudowaniem

<sup>2</sup> Właściwości nie wymienione w załączniku określone są jako NPD (0)

<sup>3</sup> badanie na wypełniaczu mineralnym Sikaisol

<sup>4</sup> Badanie na kruszywie bazaltowym

### 2.3. Zużycie lepiszczy do skropienia

Określenie ilości skropienia lepiszcza na drodze należy wykonać według PN-EN 12272-1. Orientacyjne zużycie lepiszczy do skropienia warstw konstrukcyjnych nawierzchni podano w tablicy 2.

Tablica 2 Orientacyjne zużycie lepiszczy (wydatek pozostającego asfaltu) do skropienia warstw konstrukcyjnych nawierzchni

| Układana warstwa asfaltowa  | Podłoże pod warstwę asfaltową  | Ilość pozostałego lepiszcza [kg/m <sup>2</sup> ]     |
|---|--|--|
| Podbudowa z betonu asfaltowego AC lub AC WMS  | Podbudowa/ nawierzchnia tłuczniowa   | 0,7 ÷ 1,0  |
|   | Podbudowa z mieszanki niezwiązanej   | 0,5 ÷ 0,7  |
|   | Podbudowa z mieszanki związanej cementem o kl. wytrz. C8/10 lub gruntu stabilizowanego spoiwem hydraulicznym | 0,3 ÷ 0,5 <sup>a)</sup> +<br>0,7 ÷ 1,0 <sup>b)</sup> |
|   | Nawierzchnia asfaltowa o chropowatej powierzchni   | 0,2 ÷ 0,5  |
| Warstwa wiążąca z betonu asfaltowego AC lub AC WMS  | Podbudowa asfaltowa  | 0,3 ÷ 0,5  |
| Warstwa ściernalna z betonu asfaltowego AC  | Warstwa wiążąca asfaltowa  | 0,1 ÷ 0,3  |
| Warstwa ściernalna z mieszanki SMA  | Warstwa wiążąca asfaltowa  | 0,1 ÷ 0,3 <sup>c)</sup>                              |
| <sup>a)</sup> zalecana emulsja o pH > 4<br><sup>b)</sup> zalecana emulsja modyfikowana polimerem posypana grysem 2/5 w celu uzyskania membrany poprawiającej połączeni oraz zmniejszającej ryzyko spękań odbitych<br><sup>c)</sup> zalecana emulsja modyfikowana polimerem; ilość emulsji należy dobrać z uwzględnieniem stanu podłoża oraz porowatości mieszanki SMA, BBTM lub PA, jeżeli mieszanka ma większą zawartość wolnych przestrzeni, to należy użyć większą ilość lepiszcza do skropienia, które po ułożeniu warstwy ściernalnej uszczelni ją |  |  |

Dokładne zużycie lepiszczy powinno być ustalone w zależności od rodzaju warstwy, stanu jej powierzchni oraz zastosowanego lepiszcza i zaakceptowane przez Inżyniera.

### 2.4. Przechowywanie lepiszczy

Przechowywanie emulsji powinno być zgodne z warunkami zawartymi w PZJ i powinno odpowiadać wymaganiom norm i przepisów dotyczących poszczególnych rodzajów lepiszczy. Warunki przechowywania nie mogą powodować utraty cech emulsji i obniżenia jej jakości. Emulsję należy przechowywać w zbiornikach stalowych wyposażonych w urządzenia grzewcze i zabezpieczonych przed dostępem wody i zanieczyszczeń.

Emulsję można magazynować w opakowaniach transportowych, stacjonarnych zbiornikach pionowych z nalewaniem od dna lub w zbiornikach leżących z systemem wymuszającym ciągłe mieszanie emulsji pod warunkiem że przechowywana emulsja nie straci swoich właściwości użytkowych.

Przy przechowywaniu emulsji asfaltowej należy przestrzegać zasad ustalonych przez Producenta.

## 3. SPRZĘT

### 3.1. Wymagania ogólne dotyczące sprzętu

Wymagania ogólne dotyczące sprzętu podano w SST D.M.00.00.00 „Wymagania ogólne”.

### 3.2. Sprzęt do oczyszczania warstw nawierzchni

Do oczyszczania warstw nawierzchni należy używać:

- szczotki mechaniczne.

Zaleca się użycie urządzeń dwuszczkowych. Pierwsza ze szczotek powinna być wykonana z twardych elementów czyszczących i służyć do zdrapywania oraz usuwania zanieczyszczeń przylegających do czyszczonej warstwy. Druga szczotka powinna posiadać miękkie elementy czyszczące i służyć do zamiatania. Zaleca się używanie szczotek wyposażonych w urządzenia odpylające.

- sprężarki,

- zbiorniki z wodą,
  - szczotki ręczne,
- lub inny sprzęt zaakceptowany przez Inżyniera.

### 3.3. Sprzęt do skrapiania warstw nawierzchni

Do skrapiania warstw nawierzchni należy używać skrapiarke lepiszcza wyposażoną w urządzenia kontrolno-pomiarowe pozwalające na sprawdzanie i regulowanie następujących parametrów:

- temperatury rozkładanej emulsji,
- ciśnienia emulsji w kolektorze,
- obrotów pompy dozującej emulsję,
- prędkości poruszania się skrapiarke,
- wysokości i długości kolektora do rozkładania emulsji,
- ilości emulsji.

Zbiornik skrapiarke na emulsję powinien być izolowany termicznie, tak aby możliwe było zachowanie stałej temperatury emulsji.

Wykonawca powinien posiadać aktualne świadectwo cechowania skrapiarke zawierające zależności pomiędzy wydatkiem emulsji a następującymi parametrami:

- ciśnieniem emulsji,
- obrotami pompy,
- prędkością jazdy skrapiarke,
- temperaturą emulsji.

Skrapiarke powinna zapewnić rozkładanie lepiszcza z tolerancją  $\pm 10\%$  od ilości założonej.

## 4. TRANSPORT

### 4.1. Wymagania ogólne dotyczące transportu

Wymagania ogólne dotyczące transportu podano w SST D.M.00.00.00 „Wymagania ogólne”.

### 4.2. Transport emulsji

Emulsja może być transportowana w cysternach, autocysternach, beczkach lub innych opakowaniach pod warunkiem, że nie będą korodowały pod wpływem emulsji i nie będą powodowały jej rozpadu.

Cysterny przeznaczone do przewozu emulsji powinny być przedzielone przegrodami, dzielącymi je na komory o pojemności max. 1 m<sup>3</sup>, a każda przegroda powinna mieć wykroje umożliwiające przepływ emulsji.

Cysterny, pojemniki i zbiorniki przeznaczone do transportu lub składowania emulsji powinny być czyste i nie powinny zawierać resztek innych lepiszczy.

## 5. WYKONANIE ROBÓT

### 5.1. Ogólne zasady wykonywania robót

Zasady ogólne wykonywania robót podano w SST D.M.00.00.00 „Wymagania ogólne”.

Wykonawca przedstawi Inżynierowi do akceptacji projekt organizacji i harmonogram robót, uwzględniające warunki w jakich wykonywane będą roboty związane z oczyszczaniem i skropieniem warstw konstrukcyjnych nawierzchni.

### 5.2. Oczyszczenie warstw nawierzchni

Z warstw nawierzchni przed skropieniem (ułożona warstwa podbudowy z kruszywa stabilizowanego mechanicznie, podbudowa bitumiczna i warstwa wiążąca), należy usunąć luźny materiał, brud, błoto i kurz przy użyciu szczotek mechanicznych, a w razie potrzeby wody pod

ciśnieniem. Zanieczyszczenia stwardniałe, nie dające się usunąć mechanicznie, należy usunąć ręcznie lub za pomocą dostosowanego sprzętu.

W miejscach trudnodostępnych należy używać szczotek ręcznych. W razie potrzeby, na terenach niezabudowanych, bezpośrednio przed skropieniem warstwa powinna być oczyszczona z kurzu przy użyciu sprężonego powietrza.

### **5.3. Skropienie warstw nawierzchni**

Jeżeli do oczyszczenia warstwy była używana woda to skropienie może nastąpić dopiero po wyschnięciu warstwy (nie dotyczy to podbudowy z kruszywa łamanego).

Skropienie warstwy może rozpocząć się po akceptacji jej oczyszczenia przez Inżyniera.

Warstwa nawierzchni powinna być skrapiana emulsją przy użyciu skraparki, a w miejscach trudnodostępnych ręcznie /za pomocą węża z dyszą rozpryskową/.

Temperatury emulsji powinny mieścić się w przedziałach podanych w aprobacie technicznej.

W razie potrzeby emulsję należy ogrzać do temperatury zapewniającej wymaganą lepkość.

Skropienie powinno być równomierne, a ilość rozkładanej emulsji powinna być równa ilości założonej z tolerancją  $\pm 10\%$ .

Na wszystkich powierzchniach, gdzie rozłożono nadmierną ilość emulsji Wykonawca powinien rozłożyć warstwę suchego i rozgrzanego piasku i usunąć nadmiar lepiszcza przez szczotkowanie.

Jeżeli do skropienia została użyta emulsja asfaltowa to skropiona warstwa powinna być pozostawiona bez jakiegokolwiek ruchu na czas niezbędny dla umożliwienia penetracji lepiszcza w warstwę i odparowanie wody z emulsji. W zależności od rodzaju użytej emulsji czas ten wynosi od 1 godz. do 24 godzin.

Przed ułożeniem warstwy z mieszanki mineralno - bitumicznej Wykonawca powinien zabezpieczyć skropioną warstwę podbudowy z kruszywa naturalnego i łamanego przed uszkodzeniem (decyzję o potrzebie i rodzaju zabezpieczenia Wykonawca przedstawi Inżynierowi do akceptacji) i dopuścić na niej tylko niezbędny ruch budowlany.

Jakiegokolwiek uszkodzenia powierzchni powinny być przez Wykonawcę naprawione.

## **6. KONTROLA JAKOŚCI ROBÓT**

### **6.1. Ogólne zasady kontroli jakości robót**

Ogólne zasady kontroli jakości robót podano w SST D.M.00.00.00 „Wymagania ogólne”.

### **6.2. Badania i kontrola przed przystąpieniem do robót**

Przed przystąpieniem do robót Wykonawca powinien przeprowadzić próbne skropienie warstwy w celu określenia optymalnych parametrów pracy skraparki i określenia wymaganej ilości emulsji w zależności od rodzaju i stanu warstwy przewidzianej do skropienia.

### **6.3. Badania i kontrola w czasie robót**

#### **6.3.1. Badania emulsji**

Ocena emulsji powinna być oparta na atestach producenta. W przypadkach wątpliwych Inżynier zaleci wykonanie dodatkowych badań.

#### **6.3.2. Sprawdzenie jednorodności skropienia i zużycia emulsji**

Jednorodność skropienia powinna być sprawdzana wizualnie.

Raz na miesiąc dla każdej skraparki należy przeprowadzić kontrolę ilości rozkładanej emulsji wg metody podanej w opracowaniu “Powierzchniowe utrwalenia. Oznaczanie ilości rozkładanego lepiszcza i kruszywa”.

## **7. OBMIAR ROBÓT**

### **7.1. Ogólne zasady obmiaru robót**

Ogólne zasady obmiaru robót podano w SST D.M.00.00.00 „Wymagania ogólne”.

### **7.2. Jednostka obmiarowa**

Jednostką obmiarową jest 1 m<sup>2</sup> (metr kwadratowy) oczyszczonej i skropionej warstwy, na podstawie Dokumentacji Projektowej i pomiarów w terenie.

## **8. ODBIÓR ROBÓT**

### **8.1. Ogólne zasady odbioru robót**

Ogólne zasady odbioru robót podano w SST D.M.00.00.00 „Wymagania ogólne”.

### **8.2. Sposób odbioru robót**

Roboty objęte niniejszą ST podlegają odbiorowi robót zanikających i ulegających zakryciu, który powinien być dokonany na podstawie wyników pomiarów i badań oraz oceny wizualnej.

W przypadku stwierdzenia usterek, Inżynier ustali zakres robót poprawkowych do wykonania, a Wykonawca wykona je na własny koszt w ustalonym terminie.

## **9. PODSTAWA PŁATNOŚCI**

### **9.1. Ogólne ustalenia dotyczące podstawy płatności**

Ogólne ustalenia dotyczące podstawy płatności podano w SST D.M.00.00.00 „Wymagania ogólne”.

### **9.2. Cena jednostki obmiarowej**

Płatność za 1 m<sup>2</sup> oczyszczenia i skropienia warstw konstrukcyjnych nawierzchni należy przyjmować na podstawie obmiaru po ocenie jakości wykonania robót na podstawie wyników badań i pomiarów laboratoryjnych.

Cena wykonania robót obejmuje:

- przygotowanie robót,
- oznakowanie robót zgodnie z projektem organizacji ruchu na czas budowy wykonanym przez Wykonawcę,
- mechaniczne oczyszczenie warstw z ewentualnym polewaniem wodą lub użyciem sprężonego powietrza,
- ręczne odspojenie stwardniałych zanieczyszczeń,
- wywiezienie uzyskanego gruzu i zanieczyszczeń,
- zakup, dostarczenie emulsji i napełnienie ją skraparki oraz podgrzanie do wymaganej temperatury,
- skropienie warstw emulsją w ilości określonej w ST i uzgodnionej z Inżynierem,
- przeprowadzenie wymaganych badań i pomiarów.

## **10. PRZEPISY ZWIĄZANE**

### **10.1. Dokumenty**

1. „WT-2 Nawierzchnie asfaltowe 2008”
2. „WT-2 Wymagania Techniczne 2010, 2014”
3. „WT-3 Emulsje asfaltowe 2009”
4. Polskie Normy powołane w WT-2
5. Polskie Normy powołane w WT-3
6. PN-EN 12272-1:2005 „Powierzchniowe utwardzenie. Metody badań. Część 1: Dozowanie i poprzeczny rozkład lepiszcza i kruszywa.
7. PN-EN 13808 :2010 Asfalty i lepiszcza asfaltowe Zasady klasyfikacji kationowych emulsji asfaltowych
8. Powierzchniowe utwardzenia. Oznaczenie ilości rozkładanego lepiszcza i kruszywa. Zalecone przez GDDP do stosowania pismem GDDP-5.3a-551/5/92 z dnia 03.02.1992.



## **D.04.04.02 PODBUDOWA Z KRUSZYWA ŁAMANEGO STABILIZOWANEGO MECHANICZNIE**

### **1. WSTĘP**

#### **1.1. Przedmiot Szczegółowej Specyfikacji Technicznej (SST)**

Przedmiotem niniejszej Szczegółowej Specyfikacji Technicznej są wymagania dotyczące wykonania i odbioru robót związanych z wykonaniem podbudowy z kruszywa łamanego stabilizowanego mechanicznie w ramach zadania:

**„Rozbudowa drogi powiatowej nr 4304W (ul. Szkolna) w m. Słupno, gm. Radzymin na odcinku od skrzyżowania z ul. Żeromskiego w Słupnie do rowu melioracyjnego na granicy z m. Cegielnia”.**

#### **1.2. Zakres stosowania SST**

Szczegółowa Specyfikacja Techniczna jest stosowana jako dokument przetargowy i kontraktowy przy zlecaniu i realizacji robót wymienionych w p.1.1.

#### **1.3. Zakres robót objętych SST**

Ustalenia zawarte w n/n Specyfikacji Technicznej dotyczą wykonania podbudowy z kruszywa łamanego stabilizowanego mechanicznie i obejmują:

- warstwę grubości 20 cm, 0/31,5 mm dla konstrukcji drogi powiatowej,
- warstwę grubości 15 cm, 0/31,5 mm dla konstrukcji ciągu pieszo-rowerowego, zjazdów, zatok postojowych.

#### **1.4. Określenia podstawowe**

**1.4.1. Stabilizacja mechaniczna** - proces technologiczny polegający na odpowiednim zagęszczeniu kruszywa o właściwie dobranym uziarnieniu, przy wilgotności optymalnej.

Pozostałe określenia są zgodne z obowiązującymi odpowiednimi polskimi normami i definicjami podanymi w SST D.M.00.00.00 "Wymagania ogólne".

#### **1.5. Ogólne wymagania dotyczące robót**

Ogólne wymagania dotyczące robót podano w SST D.M.00.00.00 „Wymagania ogólne”.

### **2. MATERIAŁY**

#### **2.1. Warunki ogólne stosowania materiałów**

Warunki ogólne stosowania materiałów podano w SST D.M.00.00.00 „Wymagania ogólne”.

#### **2.2. Materiały do wykonania podbudowy z kruszywa łamanego stabilizowanego mechanicznie**

Materiałem do wykonania podbudowy z kruszyw łamanych stabilizowanych mechanicznie powinno być kruszywo łamane, uzyskane w wyniku przekruszenia surowca skalnego lub kamieni narzutowych i otoczków albo ziarn żwiru większych od 8 mm.

Mieszanka kruszywa łamanego powinna być o uziarnieniu 0/31,5 mm.

Kruszywo powinno być jednorodne bez zanieczyszczeń obcych i bez domieszek gliny.

##### **2.2.1. Uziarnienie kruszywa**

Określone według PN EN 933-1 uziarnienia mieszanek kruszyw, przeznaczonych do warstw podbudowy zasadniczej muszą spełniać wymagania przedstawione na rysunku.

W przypadku słabych kruszyw uziarnienie mieszanki kruszyw należy również badać i deklarować, po 5 krotnym zagęszczeniu metodą Proctora. Kryterium przydatności takiej mieszanki, pod względem uziarnienia, jest spełnione, jeżeli uziarnienie mieszanki po pięciokrotnym zagęszczeniu metodą Proctora, mieści się w krzywych granicznych podanych na odpowiednich rysunku.

Jako wymagane obowiązują tylko wymienione wartości liczbowe na poniższych rysunkach.

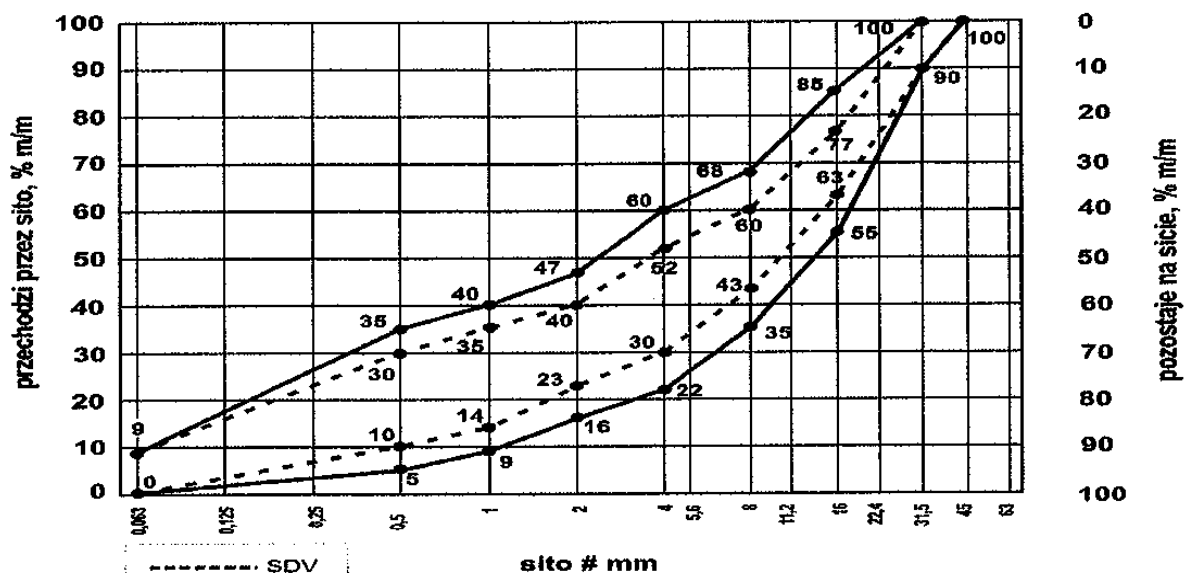

Rys. 12. Mieszanka niezwiązana 0/31, 5 do warstw podbudowy zasadniczej

### 2.2.2. Właściwości kruszywa

Kruszywo dla podbudowy zasadniczej powinno spełniać wymagania określone w tabelicy 1.

Tablica 1

**Wymagania wobec kruszyw do mieszanek niezwiązanych do ulepszonych podłoża i warstw podbudowy**

| Rozdział w PN-EN 13242:2004 | Właściwość  | Wymagania wobec kruszywa do mieszanek niezwiązanych przeznaczonych do zastosowania w warstwie:     |   |  |   |  |  | Odniesienie do tablicy w PN-EN 13242:2004 |
|-----------------------------|---|--|---|--|---|--|--|---|
|                             |   | ulepszony podłoża  | podbudowy pomocniczej nawierzchni drogi obciążonej ruchem |  | podbudowy zasadniczej nawierzchni drogi obciążonej ruchem |  | nawierzchni z kruszywa niezwiązanego obciążonej ruchem |   |
|                             |   |  | KR1-KR6   | KR1-KR2                                    | KR3-KR6   | KR1-KR2                                    |  |   |
| 4.1 - 4.2                   | Zestaw sit #  | 0, 063; 0, 5; 1; 2; 4; 5,6; 8; 11,2; 16; 22,4; 31,5; 45; 63 i 90 (zestaw podstawowy plus zestaw 1) |   |  |   |  |  | Tabl. 1                                   |
| 4.3.1                       | Uziarnienie wg PN-EN 933-1  | $G_{C80/20}$ ,<br>$G_{F80}$ ,<br>$G_{A75}$   | $G_{C85/15}$ ,<br>$G_{F85}$ ,<br>$G_{A85}$                | $G_{C85/15}$ ,<br>$G_{F85}$ ,<br>$G_{A85}$ | $G_{C80/20}$ ,<br>$G_{F80}$ ,<br>$G_{A75}$                | $G_{C80/20}$ ,<br>$G_{F80}$ ,<br>$G_{A75}$ | $G_{C80/20}$ ,<br>$G_{F80}$ ,<br>$G_{A75}$             | Tabl. 2                                   |
| 4.3.2                       | Ogólne granice i tolerancje uziarnienia kruszywa grubego na sitach pośrednich wg PN-EN 933-1      | $GT_{CNR}$   | $GT_{CNR}$  | $GT_{CNR}$                                 | $GT_{CNR}$  | $GT_{C20/15}$                              | $GT_{C20/15}$  | Tabl.3                                    |
| 4.3.3                       | Tolerancje typowego uziarnienia kruszywa drobnego i kruszywa o ciągłym uziarnieniu wg PN-EN 933-1 | $GT_{FNR}$ ,<br>$GT_{ANR}$   | $GT_{FNR}$ ,<br>$GT_{ANR}$                                | $GT_{FNR}$ ,<br>$GT_{ANR}$                 | $GT_{FNR}$ ,<br>$GT_{ANR}$                                | $GT_{F10}$ ,<br>$GT_{A20}$                 | $GT_{F10}$ ,<br>$GT_{A20}$                             | Tabl. 4                                   |
| 4.4                         | Kształt kruszywa grubego- wg PN-EN 933-4<br>a) maksymalne wartości wskaźnika płaskości            | $FI_{NR}$  | $FI_{NR}$   | $FI_{NR}$                                  | $FI_{50}$   | $FI_{50}$                                  | $FI_{50}$  | Tabl.5.                                   |

|     | lub b) maksymalne wartości wskaźnika kształtu   | $SI_{NR}$                          | $SI_{NR}$                          | $SI_{NR}$                          | $SI_{55}$  | $SI_{55}$                          | $SI_{55}$                          | $SI_{55}$                          | Tabl. 6. |
|-----|---|------------------------------------|------------------------------------|------------------------------------|--|------------------------------------|------------------------------------|------------------------------------|----------|
| 4.5 | Kategorie procentowych zawartości ziaren o powierzchni lub przekrzeszonej lub łamanych oraz ziaren całkowicie zaokrąglonych w kruszywie grubym wg PN-EN 933-5 | $C_{NR}$                           | $C_{NR}$                           | $C_{NR}$                           | $C_{90/5}$   | $C_{90/5}$                         | $C_{90/5}$                         | $C_{90/5}$                         | Tabl. 7. |
| 4.6 | Zawartość pyłów wg PN-EN 933-1<br>a) w kruszywie grubym <sup>*</sup><br>b) w kruszywie drobnym <sup>z</sup>   | $f_{DeSiarowana}$                  | $v$                                | $f_{Deklarowana}$                  | $f_{Deklarowana}$  | $f_{Deklarowana}$                  | $f_{Deklarowana}$                  | $f_{Deklarowana}$                  | Tabl. 8  |
| 4.7 | Jakość pyłów  | $f_{Deklarowana}$                  | $f_{Deklarowana}$                  | $f_{Deklarowana}$                  | Właściwość mierzona na pojedynczych frakcjach, a tylko w mieszankach wg wymagań p. 2.2 – 2.4 |                                    |                                    |                                    | Tabl. 8  |
| 5.2 | Odporność na rozdrabnianie wg PN-EN 1097-2, kategoria nie wyższa niż  | $LA_{NR}$                          | $LA_{50}$                          | $LA_{50}$                          | $LA_{40}$  | $LA_{40}^{***}$                    | $LA_{40}$                          | $LA_{40}$                          | Tabl. 9  |
| 5.3 | Odporność na ścieranie kruszywa grubego wg PN-EN 1097-1   | $M_{DgDeklarowana}$                | $M_{DgDeklarowana}$                | $M_{DgDeklarowana}$                | $M_{DgDeklarowana}$  | $M_{DgDeklarowana}$                | $M_{DgDeklarowana}$                | $M_{DgDeklarowana}$                | Tabl. 11 |
| 5.4 | Gęstość wg PN-EN 1097-6:2001, rozdział 7, 8 albo 9  | Deklarowana                        | Deklarowana                        | Deklarowana                        | Deklarowana  | Deklarowana                        | Deklarowana                        | Deklarowana                        |          |
| 5.5 | Nasiąkliwość wg PN-EN 1097-6:2001, rozdział 7, 8 albo 9 (w  | $W_{cm, NR}$<br>$WA_{24,2}^{****}$ | $W_{cm, NR}$<br>$WA_{24,2}^{****}$ | $W_{cm, NR}$<br>$WA_{24,2}^{****}$ | $W_{cm, NR}$<br>$WA_{24,2}^{****}$   | $W_{cm, NR}$<br>$WA_{24,2}^{****}$ | $W_{cm, NR}$<br>$WA_{24,2}^{****}$ | $W_{cm, NR}$<br>$WA_{24,2}^{****}$ |          |

|         |  |   |                  |                  |                  |                  |                  |                  |                  |                  |                  |                  |                  |                  |                  |                  |                  |                  |                  |                  |  |
|---------|--|---|------------------|------------------|------------------|------------------|------------------|------------------|------------------|------------------|------------------|------------------|------------------|------------------|------------------|------------------|------------------|------------------|------------------|------------------|--|
|         |  |   |                  |                  |                  |                  |                  |                  |                  |                  |                  |                  |                  |                  |                  |                  |                  |                  |                  |                  |  |
| 6.2     | zależności od frakcji)<br>Siarczany rozpuszczalne w kwasie wg PN-EN 1744-1         | AS <sub>NR</sub>  | AS <sub>NR</sub> | AS <sub>NR</sub> | AS <sub>NR</sub> | AS <sub>NR</sub> | AS <sub>NR</sub> | AS <sub>NR</sub> | AS <sub>NR</sub> | AS <sub>NR</sub> | AS <sub>NR</sub> | AS <sub>NR</sub> | AS <sub>NR</sub> | AS <sub>NR</sub> | AS <sub>NR</sub> | AS <sub>NR</sub> | AS <sub>NR</sub> | AS <sub>NR</sub> | AS <sub>NR</sub> | Tabl. 12         |  |
| 6.3     | Całkowita zawartość siarki wg PN-EN 1744-1   | S <sub>NR</sub>   | S <sub>NR</sub>  | S <sub>NR</sub>  | S <sub>NR</sub>  | S <sub>NR</sub>  | S <sub>NR</sub>  | S <sub>NR</sub>  | S <sub>NR</sub>  | S <sub>NR</sub>  | S <sub>NR</sub>  | S <sub>NR</sub>  | S <sub>NR</sub>  | S <sub>NR</sub>  | S <sub>NR</sub>  | S <sub>NR</sub>  | S <sub>NR</sub>  | S <sub>NR</sub>  | S <sub>NR</sub>  | Tabl. 13         |  |
| 6.4.2.1 | Stożność objętości żużla stalowniczego wg PN-EN 1744-1:1998. rozdział 19.3         | V <sub>5</sub>  | V <sub>5</sub>   | V <sub>5</sub>   | V <sub>5</sub>   | V <sub>5</sub>   | V <sub>5</sub>   | V <sub>5</sub>   | V <sub>5</sub>   | V <sub>5</sub>   | V <sub>5</sub>   | V <sub>5</sub>   | V <sub>5</sub>   | V <sub>5</sub>   | V <sub>5</sub>   | V <sub>5</sub>   | V <sub>5</sub>   | V <sub>5</sub>   | V <sub>5</sub>   | Tabl. 14         |  |
| 6.4.2.2 | Rozpad krzemianowy w żużlu wielkopieczowym kawałkowym wg PN-EN 1744-1:1998, p.19.1 | Brak rozpadu  | Brak rozpadu     | Brak rozpadu     | Brak rozpadu     | Brak rozpadu     | Brak rozpadu     | Brak rozpadu     | Brak rozpadu     | Brak rozpadu     | Brak rozpadu     | Brak rozpadu     | Brak rozpadu     | Brak rozpadu     | Brak rozpadu     | Brak rozpadu     | Brak rozpadu     | Brak rozpadu     | Brak rozpadu     |                  |  |
| 6.4.2.3 | Rozpad żelazawy w żużlu wielkopieczowym kawałkowym wg PN-EN 1744-1:1998, p.19.2    | Brak rozpadu  | Brak rozpadu     | Brak rozpadu     | Brak rozpadu     | Brak rozpadu     | Brak rozpadu     | Brak rozpadu     | Brak rozpadu     | Brak rozpadu     | Brak rozpadu     | Brak rozpadu     | Brak rozpadu     | Brak rozpadu     | Brak rozpadu     | Brak rozpadu     | Brak rozpadu     | Brak rozpadu     | Brak rozpadu     |                  |  |
| 6.4.3   | Składniki rozpuszczalne w wodzie wg PN-EN 1744-3                                   | Brak substancji szkodliwych w stosunku do środowiska wg odrębnych przepisów                   |                  |                  |                  |                  |                  |                  |                  |                  |                  |                  |                  |                  |                  |                  |                  |                  |                  |                  |  |
| 6.4.4   | Zanieczyszczenia   | Brak żadnych ciał obcych takich jak drewno, szkło i plastik, mogących pogorszyć wyrób końcowy |                  |                  |                  |                  |                  |                  |                  |                  |                  |                  |                  |                  |                  |                  |                  |                  |                  |                  |  |
| 7.2     | Zgorzel słoneczna bazaltu wg PN-EN 1367-3, wg PN-EN 1097-2                         | SB <sub>LA</sub> Deklarowana  | SB <sub>LA</sub> | SB <sub>LA</sub> | SB <sub>LA</sub> | SB <sub>LA</sub> | SB <sub>LA</sub> | SB <sub>LA</sub> | SB <sub>LA</sub> | SB <sub>LA</sub> | SB <sub>LA</sub> | SB <sub>LA</sub> | SB <sub>LA</sub> | SB <sub>LA</sub> | SB <sub>LA</sub> | SB <sub>LA</sub> | SB <sub>LA</sub> | SB <sub>LA</sub> | SB <sub>LA</sub> | SB <sub>LA</sub> |  |

|                                |  |  |  |  |             |          |
|--------------------------------|--|--|--|--|-------------|----------|
| 7.3.3                          | Mrozoodporność na frakcji kruszywa 8/16 wg PN-EN 12620-1 | - skały magmowe i przeobrażone: F4<br>- skały osadowe: F10<br>- kruszywa z recyklingu: F10 (F25**)   | - skały magmowe i przeobrażone: F4<br>- skały osadowe: F10<br>- kruszywa z recyklingu: F10 (F25**) | - skały magmowe i przeobrażone: F4<br>- skały osadowe: F10<br>- kruszywa z recyklingu: F10 (F25**) | F4          | Tabl. 18 |
| Załącznik C                    | Skład materiałowy  | deklarowany  | deklarowany  | deklarowany  | deklarowany |          |
| Załącznik C, podrozdział C.3.4 | Istotne cechy środowiskowe                               | Większość substancji niebezpiecznych określonych w dyrektywie Rady 76/769/EWG zazwyczaj nie występują w źródłach kruszywa pochodzenia mineralnego. Jednak w odniesieniu do kruszyw sztucznych i odpadowych należy badać czy zawartość substancji niebezpiecznych nie przekracza wartości dopuszczalnych wg odrębnych przepisów |  |  |             |          |

<sup>\*)</sup> Łączna zawartość pyłów w mieszance powinna się mieścić w wybranych krytycznych granicznych wg p. 22.4; 2.2.5: 2.4.5; 2.5.4

<sup>\*\*)</sup> Pod warunkiem, gdy zawartość w mieszance nie przekracza 50% m/m

<sup>\*\*\*)</sup> Do warstw podbudów zasadniczych na drogach obciążonych ruchem KR5-KR6 dopuszcza się jedynie kruszywa charakteryzujące się odpornością na rozdrabnianie LA<sub>35</sub>

<sup>\*\*\*\*)</sup> w przypadku gdy wymagania nie jest spełnione, należy sprawdzić mrozoodporność.

### 2.2.3. Warunek nieprzenikania cząstek

Materiały stosowane do wykonywania podbudowy powinny spełniać wymagania dotyczące nieprzenikania cząstek pomiędzy podbudową oraz podłożem zgodnie z zależnością:

$$\frac{D_{15}}{d_{85}} \leq 5$$

w której:

$D_{15}$  - wymiar boku oczka sita, przez które przechodzi 15 % ziarn warstwy podbudowy, w milimetrach,

$d_{85}$  - wymiar boku oczka sita, przez które przechodzi 85 % ziarn gruntu podłoża, w milimetrach.

### 2.3.3. Niewłaściwe uziarnienie i właściwości kruszywa

Wszystkie kruszywa nie spełniające wymagań podanych w odpowiednich punktach specyfikacji zostaną odrzucone. Jeżeli kruszywa, nie spełniające wymagań zostaną wbudowane, to na polecenie Inżyniera, Wykonawca wymieni je na właściwe, na własny koszt.

## 2.4. Woda

Do zwilżania kruszywa stosuje się wodę czystą, wodociągową, dla której nie określa się wymagań

## 3. SPRZĘT

### 3.1. Wymagania ogólne dotyczące sprzętu

Wymagania ogólne dotyczące sprzętu podano w SST D.M.00.00.00 „Wymagania ogólne”.

### 3.2. Sprzęt do wykonania podbudowy

Do wykonania podbudowy z kruszywa łamanego stabilizowanego mechanicznie należy stosować:

- mieszarki stacjonarne do wytwarzania mieszanki kruszyw, wyposażone w urządzenia dozujące wodę. Przy produkcji mieszanki należy zapewnić wagowe dozowanie kruszywa oraz objętościowe wody w odpowiednich proporcjach oraz jednorodne wymieszanie. Mieszarki powinny zapewnić wytworzenie jednorodnego materiału o wilgotności optymalnej,
- równiarki albo układarki kruszywa do rozkładania materiału,
- walce ogumione i stalowe wibracyjne lub statyczne do zagęszczania. W miejscach trudnodostępnych powinny być stosowane zagęszczarki płytowe, ubijaki mechaniczne lub małe walce wibracyjne.

## 4. TRANSPORT

### 4.1. Wymagania ogólne dotyczące transportu

Wymagania ogólne dotyczące transportu podano w SST D.M.00.00.00 „Wymagania ogólne”.

### 4.2. Transport materiałów do wykonania podbudowy

Transport mieszanki kruszywa powinien odbywać się samochodami samowładowymi, w sposób przeciwdziałający jego zanieczyszczeniom, rozsegregowaniu i osuszeniu. Ruch pojazdów po wyprofilowanym podłożu drogi powinien być tak zorganizowany aby nie dopuścić do jego uszkodzeń i tworzeniu kolein.

## 5. WYKONANIE ROBÓT

### 5.1. Ogólne zasady wykonywania robót

Ogólne zasady wykonywania robót podano w SST D.M.00.00.00 „Wymagania ogólne”.

## **5.2. Wykonanie podbudowy z kruszywa łamanego stabilizowanego mechanicznie**

### **5.2.1. Przygotowanie podłoża**

Podłoże gruntowe pod podbudowę powinno być przygotowane zgodnie z wymaganiami określonymi w ST D.04.01.01 i D.04.05.01.

Przed wykonaniem podbudowy wszelkie koleiny i miękkie miejsca podłoża oraz wszelkie powierzchnie nieodpowiednio zagęszczone lub wykazujące odchylenia wysokościowe od założonych rzędnych powinny być naprawione przez spulchnienie, dodanie wody albo osuszenie poprzez mieszanie do osiągnięcia wilgotności optymalnej, powtórnie wyrównane i zagęszczone.

### **5.2.2. Wytwarzanie mieszanki kruszywa**

Wytwarzanie mieszanki kruszywa łamanego może być rozpoczęte po akceptacji składu mieszanki (recepty laboratoryjnej) przez Inżyniera .

Recepta laboratoryjna powinna zawierać:

- ustalenie składu agregatu kruszywowego,
- określenie właściwości kruszyw zgodnie z tablicą Nr 1,
- wymaganą zawartość wody w mieszance odpowiadającą wilgotności optymalnej mieszanki kruszywa,
- ustalenie gęstości nasypowej w stanie luźnym, ustalenie gęstości objętościowej szkieletu gruntowego i maksymalnej gęstości objętościowej szkieletu gruntowego,
- określenie wilgotności optymalnej mieszanki.

Wytwarzanie mieszanki kruszywa o ściśle określonym w receptce laboratoryjnej uziarnieniu i wilgotności należy prowadzić w mieszarce stacjonarnej gwarantującej otrzymanie jednorodnej mieszanki.

Przygotowane kruszywo powinno być od razu transportowane na miejsce wbudowania w sposób przeciwdziałający segregacji i nadmiernemu wysychaniu.

### **5.2.3. Rozkładanie kruszywa**

Mieszanka kruszywa powinna być rozkładana w warstwie o grubości takiej, aby jej ostateczna grubość po zagęszczeniu była równa grubości projektowanej, tj. 15 i 20 cm.

Warstwa podbudowy powinna być rozłożona w sposób zapewniający osiągnięcie wymaganych spadków i rzędnych wysokościowych.

Każda układana warstwa podbudowy powinna być wyprofilowana i zagęszczona z zachowaniem wymaganych spadków i rzędnych wysokościowych. Rozpoczęcie budowy każdej następnej warstwy może nastąpić po odbiorze poprzedniej warstwy przez Inżyniera.

Kruszywo w miejscach, w których widoczna jest jego segregacja, powinno być przed zagęszczeniem zastąpione materiałem o odpowiednich właściwościach.

### **5.2.4. Zagęszczenie**

Natychmiast po końcowym wyprofilowaniu warstwy kruszywa należy przystąpić do jej zagęszczania przez wałowanie. Jakiegokolwiek nierówności lub zagłębienia powstałe w czasie zagęszczania powinny być wyrównane przez spulchnienie warstwy kruszywa i dodanie lub usunięcie materiału aż do otrzymania równej powierzchni. W miejscach niedostępnych dla walców /poszerzenia/ podbudowa powinna być zagęszczona małymi walcami wibracyjnymi, zagęszczarkami płytowymi lub ubijakami mechanicznymi, zaakceptowanymi przez Inżyniera.

Zagęszczenie należy kontynuować do osiągnięcia wskaźnika zagęszczenia  $[I_s]$  podbudowy określonego zgodnie z normą BN-77/8931-12, nie mniejszego od 1,03 dla nawierzchni drogi głównej i - od 1,00 dla nawierzchni parkingu, określonego zgodnie z normą BN-77/8931-12.



Wilgotność kruszywa podczas zagęszczania powinna być równa wilgotności optymalnej, określonej według próby Proctora, zgodnie z PN-B-04481 (metoda II). Materiał nadmiernie nawilgocony powinien zostać osuszony przez mieszanie i napowietrzenie. Jeżeli wilgotność materiału jest niższa od optymalnej, materiał powinien być zwilżony wodą i równomiernie wymieszany. W przypadku, gdy wilgotność mieszanki kruszywa jest wyższa od optymalnej o 10% jej wartości, mieszankę należy osuszyć.

Wilgotność przy zagęszczaniu powinna być w przedziale od 10 % powyżej wilgotności optymalnej do 20 % poniżej wilgotności optymalnej.

#### **5.2.5. Odcinek próbny**

Na żądanie Inżyniera Wykonawca powinien wykonać odcinek próbny przed rozpoczęciem robót.

Odcinek próbny winien być wykonany w celu: stwierdzenia czy sprzęt do mieszania, rozkładania i zagęszczania jest właściwy,

- określenia grubości warstwy w stanie luźnym, koniecznej do uzyskania wymaganej grubości warstwy po zagęszczeniu,
- określenia potrzebnej liczby przejść sprzętu zagęszczającego, potrzebnej do uzyskania wymaganego wskaźnika zagęszczenia.

Długość i lokalizację odcinka próbnego ustali Inżynier.

Właściwe roboty mogą być rozpoczęte po zaakceptowaniu odcinka próbnego przez Inżyniera.

#### **5.2.6. Utrzymanie podbudowy**

Podbudowa po wykonaniu a przed ułożeniem następnej warstwy, powinna być utrzymywana w dobrym stanie.

## **6. KONTROLA JAKOŚCI ROBÓT**

### **6.1. Ogólne zasady kontroli jakości robót**

Ogólne zasady kontroli jakości robót podano w SST D.M.00.00.00 „Wymagania ogólne”.

### **6.2. Badania przed przystąpieniem do robót**

Przed przystąpieniem do robót Wykonawca powinien wykonać badania kruszyw przeznaczonych do wykonania robót i przedstawić wyniki tych badań Inżynierowi, według zasad określonych w p.2.1 n/n Specyfikacji w celu akceptacji materiałów.

Badania te powinny obejmować wszystkie właściwości określone w p.2.2. n/n ST.

### **6.3. Badania w czasie robót**

Częstotliwość badań kontrolnych w czasie robót przy budowie podbudowy z kruszywa naturalnego stabilizowanego mechanicznie podano w tablicy 2.

Tablica 2. Częstotliwość badań kontrolnych w czasie robót

| Lp. | Wyszczególnienie badań                             | Częstotliwość badań                                       |  |
|-----|--|---|--|
|     |  | Minimalna liczba badań na dziennej działce roboczej       | Maksymalna powierzchnia podbudowy przypadająca na jedno badanie [ m <sup>2</sup> ] |
| 1.  | Uziarnienie kruszywa                               | 2   | 600  |
| 2.  | Wilgotność kruszywa                                |   |  |
| 3.  | Zagęszczenie warstwy                               | 1 próbka na 250 m <sup>2</sup>                            |  |
| 4.  | Badanie właściwości kruszywa wg tablicy 1, p.2.2.2 | dla każdej partii kruszywa i przy każdej zmianie kruszywa |  |

### 6.3.1. Badanie uziarnienia mieszanki

Uziarnienie mieszanki powinno być zgodne z wymaganiami podanymi w pkt.2.2.

Próbki należy pobierać w sposób losowy, z rozłożonej warstwy, przed jej zagęszczeniem. Wyniki badań powinny być na bieżąco przekazywane Inżynierowi.

### 6.3.2. Badanie wilgotności kruszywa

Wilgotność mieszanki kruszywa powinna odpowiadać wilgotności optymalnej, określonej według próby Proctora, zgodnie z PN-B-04481 (metoda II), z tolerancją +10%, -20%. Wilgotność mieszanki kruszywa należy badać według PN-B-06714-17.

### 6.3.3. Badanie zagęszczenia podbudowy

Kontrolę zagęszczenia i nośności podbudowy należy oprzeć na metodzie obciążeń płytowych. Wynik modułu należy obliczyć w zakresie obciążeń jednostkowych 0,00-0,55 MPa, zakres obliczeniowy 0,25-0,35 MPa. W obliczeniach modułu należy zastosować mnożnik  $\frac{3}{4}$ , zgodnie z normą PN-S-02205. Stosunek modułu odkształcenia wtórnego E<sub>2</sub>, do pierwotnego E<sub>1</sub>, który nie powinien być większy niż 2,2 dla każdej warstwy konstrukcji podbudowy. Wartość E<sub>2</sub> i E<sub>1</sub> powinny być zgodne z wymaganiami podanymi w Tablicy 3.

Dla dróg o kategorii ruchu KR1-KR2 należy przyjąć moduły odkształcenia jak dla wskaźnika nośności CBR $\geq$ 80%, dla KR3-KR5 jak dla wskaźnika nośności CBR $\geq$ 120%.

Tablica 3.

| Podbudowa z kruszywa o wskaźniku $w_{nos}$ nie mniejszym niż % | Wymagane cechy podbudowy                     |   |       |   |                                       |
|--|--|---|-------|---|---------------------------------------|
|  | Wskaźnik zagęszczenia $I_s$ nie mniejszy niż | Maksymalne ugięcie sprężyste pod kołem mm |       | Minimalny moduł odkształcenia mierzony płytą o średnicy 30 cm MPa |                                       |
|  |  | 40 kN                                     | 50 kN | Od pierwszego obciążenia E <sub>1</sub>                           | Do drugiego obciążenia E <sub>2</sub> |
| 80   | 1,0  | 1,25                                      | 1,40  | 80  | 140                                   |
| 120  | 1,03   | 1,10                                      | 1,20  | 100   | 180                                   |

### 6.3.4. Badanie właściwości kruszywa

Badania kruszywa powinny obejmować ocenę wszystkich właściwości określonych w p.2.2.

Próbki do badań pełnych powinny być pobrane przez Wykonawcę w sposób losowy w obecności Inżyniera.

#### 6.4. Badanie i pomiary wykonanej warstwy podbudowy

Częstotliwość i zakres badań oraz pomiarów wykonanej warstwy podbudowy podano w tabelicy 4.

Tablica 4. Częstotliwość i zakres badań i pomiarów wykonanej podbudowy

| Lp. | Wyszczególnienie badań i pomiarów           | Minimalna częstotliwość badań i pomiarów  |
|-----|---|---|
| 1.  | Szerokość podbudowy                         | 10 razy na 1 km   |
| 2.  | Równość podłużna                            | Co 20 m łąką na każdym pasie ruchu  |
| 3.  | Równość poprzeczna                          | 10 razy na 1 km   |
| 4.  | Spadki poprzeczne                           | 10 razy na 1 km   |
| 5.  | Rzędne wysokościowe                         | W przekrojach podanych w dokumentacji projektowej   |
| 6.  | Ukształtowanie osi w planie                 |   |
| 7.  | Grubość podbudowy                           | Podczas budowy:<br>W 3 punktach na każdej działce roboczej, lecz nie rzadziej niż raz na 1000 m <sup>2</sup><br>Przed odbiorem:<br>W 3 punktach, lecz nie rzadziej niż raz na 2000 m <sup>2</sup> |
| 8.  | Nośność podbudowy:<br>- moduł odkształcenia | Co najmniej w 2 przekrojach na każde 1000 m   |

##### Szerokość podbudowy

Szerokość podbudowy nie może różnić się od szerokości projektowanej o więcej niż -10 cm,  $\pm 5$  cm.

##### 6.4.2. Równość podbudowy

Nierówności podłużne podbudowy należy mierzyć 4-metrową łąką w osi każdego pasa ruchu zgodnie z normą BN-68/8931-04.

Nierówności poprzeczne podbudowy należy mierzyć 4-metrową łąką.

Nierówności podbudowy nie powinny przekraczać 2 cm .

##### 6.4.3. Spadki poprzeczne podbudowy.

Spadki poprzeczne podbudowy powinny być zgodne z dokumentacją projektową z tolerancją  $\pm 0,5$  %.

##### 6.4.4. Rzędne wysokościowe podbudowy

Różnice pomiędzy rzędnymi wysokościowymi osi i krawędzi podbudowy i rzędnymi projektowanymi powinny mieścić się od +1 do - 2 cm.

##### 6.4.5. Ukształtowanie osi podbudowy

Oś podbudowy w planie nie może być przesunięta w stosunku do osi projektowanej o więcej niż  $\pm 5$ cm.

##### 6.4.6. Grubość podbudowy

Dopuszczalne odchyłki od projektowanej grubości podbudowy nie powinny przekraczać :  $\pm 10$ %.

### 6.4.7. Nośność podbudowy

Minimalny moduł odkształcenia podbudowy z kruszywa łamanego stabilizowanego mechanicznie, mierzony płytą o średnicy 30 cm według zasad podanych w „Instrukcji Badań podłoża gruntowego budowli drogowych” powinien być większy niż:

a) dla nawierzchni obciążonej ruchem KR3÷KR5:

- od pierwszego obciążenia -  $E_1 \geq 100$  MPa,
- od drugiego obciążenia -  $E_2 \geq 180$  MPa.

b) dla nawierzchni obciążonej ruchem KR1÷KR2:

- od pierwszego obciążenia -  $E_1 \geq 80$  MPa,
- od drugiego obciążenia -  $E_2 \geq 140$  MPa.

## 7. OBMIAR ROBÓT

### 7.1. Ogólne zasady obmiaru robót

Ogólne zasady obmiaru robót podano w SST D.M.00.00.00 „Wymagania ogólne”.

### 7.2. Jednostka obmiarowa

Jednostką obmiarową jest 1 m<sup>2</sup> (metr kwadratowy) podbudowy z kruszywa łamanego stabilizowanego mechanicznie.

## 8. ODBIÓR ROBÓT

### 8.1. Ogólne zasady odbioru robót

Ogólne zasady odbioru robót podano w SST D.M.00.00.00 „Wymagania ogólne”.

Roboty uznaje się za wykonane zgodnie z dokumentacją projektową, ST i wymaganiami Inżyniera, jeżeli wszystkie pomiary i badania z zachowaniem tolerancji wg pkt. 6 dały wyniki pozytywne.

### 8.2. Rodzaje odbiorów

Odbiór podbudowy z kruszywa łamanego stabilizowanego mechanicznie jest dokonywany na zasadach odbioru robót zanikających i ulegających zakryciu lub odbioru częściowego zgodnie z warunkami podanymi w SST D.M.00.00.00 „Wymagania ogólne”.

## 9. PODSTAWA PŁATNOŚCI

### 9.1. Ogólne ustalenia dotyczące podstawy płatności

Ogólne ustalenia dotyczące podstawy płatności podano w SST D.M.00.00.00 „Wymagania ogólne”.

### 9.2. Cena jednostki obmiarowej

Cena wykonania 1 m<sup>2</sup> podbudowy określonej grubości obejmuje:

- prace pomiarowe,
- oznakowanie robót
- sprawdzenie i ewentualna naprawa podłoża,
- opracowanie recepty laboratoryjnej na mieszankę kruszywa,
- przygotowanie mieszanki kruszywowej zgodnie z receptą laboratoryjną i dostarczenie na miejsce wbudowania,
- rozłożenie mieszanki warstwami zgodnie z założoną grubością, szerokością i profilem z zachowaniem projektowanej niwelety,
- zagęszczenie rozłożonej mieszanki, dowóz wody do zagęszczania,

- przeprowadzenie pomiarów i badań laboratoryjnych określonych w specyfikacji technicznej,
- utrzymywanie podbudowy w czasie robót.

## **10. PRZEPISY ZWIĄZANE**

### **10.1. Normy**

1. PN-B-04481 Grunty budowlane. Badanie próbek gruntów.
2. PN-EN 932-1 Badania podstawowych właściwości kruszyw. Metody pobierania próbek.
3. PN-EN 13043 Kruszywa do mieszanek bitumicznych i powierzchniowych utrwaleń stosowanych na drogach, lotniskach i innych powierzchniach przeznaczonych do ruchu.
4. PN-S-02201 Drogi samochodowe. Nawierzchnie drogowe. Podział, nazwy i określenia.
5. PN-S-06102 Drogi samochodowe. Podbudowy z kruszyw stabilizowanych mechanicznie.
6. BN-64/8931-01 Drogi samochodowe. Oznaczanie wskaźnika piaskowego.
7. BN-68/8931-04 Drogi samochodowe. Pomiar równości nawierzchni planografem i łąką.
8. BN-77/8931-12 Oznaczanie wskaźnika zagęszczenia gruntu.

### **10.2. Inne dokumenty**

9. Instrukcja badań podłoża gruntowego budowli drogowych i mostowych - GDDP 1998 r.



## **D.04.05.01                   PODBUDOWA I ULEPSZONE PODŁOŻE       Z GRUNTU STABILIZOWANEGO CEMENTEM**

### **1.       WSTĘP**

#### **1.1     Przedmiot SST**

Przedmiotem niniejszej Szczegółowej Specyfikacji Technicznej są wymagania dotyczące wykonania i odbioru robót związanych z wykonaniem ulepszanego podłoża z gruntu stabilizowanego cementem, które zostaną wykonane w ramach zadania:

**„Rozbudowa drogi powiatowej nr 4304W (ul. Szkolna) w m. Słupno, gm. Radzymin na odcinku od skrzyżowania z ul. Żeromskiego w Słupnie do rowu melioracyjnego na granicy z m. Cegielnia”.**

#### **1.2.    Zakres stosowania SST**

Specyfikacja jest stosowana, jako dokument kontraktowy przy zleceniu i realizacji robót związanych z budową drogi wojewódzkiej nr 635.

#### **1.3.    Zakres robót objętych SST**

Ustalenia zawarte w niniejszej specyfikacji dotyczą zasad prowadzenia robót związanych z wykonaniem ulepszanego podłoża z gruntu stabilizowanego cementem wraz z dodatkami ulepszającymi:

- warstwa wzmocnionego podłoża z gruntu stabilizowanego spoiwem hydraulicznym o  $R_m = 2,5$  MPa, gr. 25 cm – droga powiatowa, drogi gminne;
- warstwa wzmocnionego podłoża z gruntu stabilizowanego spoiwem hydraulicznym o  $R_m = 1,5$  MPa, gr. 15 cm - ciąg pieszo-rowerowy

#### **1.4.    Określenia podstawowe**

**1.4.1. Stabilizacja gruntu cementem** - proces technologiczny polegający na zmieszaniu gruntu z optymalną ilością cementu i dodatków ulepszających oraz wody, a w razie potrzeby innych dodatków ulepszających, z wyrównaniem i zagęszczeniem wytworzonej mieszanki.

**1.4.2. Grunt stabilizowany cementem** - mieszanka cementowo-gruntowa wraz z dodatkiem ulepszającym zagęszczona i stwardniała w wyniku ukończenia procesu wiązania lepiszcza.

**1.4.3. Podłoże gruntowe ulepszone cementem (ulepszone podłoże)** - warstwa lub zespół warstw leżących pod konstrukcją nawierzchni drogowej w wypadku, gdy podłoże gruntowe (grunt rodzimy lub nasypowy) nie spełnia warunków nośności lub mrozoodporności. Podłoże ulepszone z mieszanki związanej spoiwem hydraulicznym może zawierać następujące warstwy: mrozoochronną, odcinającą i wzmacniającą, a w przypadku podłoża ulepszanego jednowarstwowego, może spełniać funkcje wszystkich tych warstw jednocześnie. Grubość podłoża ulepszanego jest zależna od rodzaju i grubości konstrukcji nawierzchni, kategorii obciążenia ruchem (KRi) oraz grupy nośności (Gi) podłoża gruntowego i głębokości przemarzania gruntu.

**1.4.4. Pozostałe określenia** są zgodne obowiązującymi, odpowiednimi polskimi normami i z definicjami podanymi w Programie Funkcjonalno - Użytkowym dla Zamówienia.

#### **1.5.    Ogólne wymagania dotyczące robót**

Ogólne wymagania dotyczące robót podano w OST D-M-00.00.00 „Wymagania ogólne” pkt 1.5.

### **2.       MATERIAŁY**

#### **2.1.    Ogólne wymagania dotyczące materiałów**

Ogólne wymagania dotyczące materiałów, ich pozyskiwania i składowania podano w OST D-00.00.00 „Wymagania ogólne” pkt 2.

**2.2. Cement**

Należy stosować cement klasy 32,5: portlandzki (CEM I), portlandzki z dodatkami (CEM II) lub hutniczy (CEM III) wg PN-EN 197-1. Badania cementu należy wykonać zgodnie z PN-EN 196-1, PN-EN 196-2, PN-EN 196-3, PN-EN 196-6.

Dopuszcza się do stosowania inne drogowe spoiwa hydrauliczne.

**2.3. Grunty do stabilizacji cementem**

Do wykonania warstw stabilizowanych cementem wraz z dodatkami ulepszającymi za przydatne można uznać grunty, które spełniają wymagania podane w tabelicy 1.

Tablica 1. Wymagania dla gruntów do stabilizacji cementem wraz z dodatkami ulepszającymi

| Lp | Wyszczególnienie właściwości   | Wymagania                        | Badania według   |
|----|--|----------------------------------|------------------|
| 1. | Uziarnienie<br>- ziarn przechodzących przez sito # 40 mm, %(m/m)<br>- ziarn przechodzących przez sito # 4mm, %(m/m)<br>- ziarn przechodzących przez sito # 0,25mm, %(m/m)<br>- ziarn przechodzących przez sito # 0,05 mm, %(m/m) | 100<br>50-100<br>10-100<br>0-100 | PN-B-04481       |
| 2. | Granica płynności, %, poniżej  | 40                               | PN-B-04481       |
| 3. | Wskaźnik plastyczności, %, poniżej   | 15                               | PN-B-04481       |
| 4. | Wskaźnik stężenia jonów wodorowych pH  | 5-8                              | PN-B-04481       |
| 5. | Zawartość części organicznych, %, poniżej  | 2                                | PN-B-04481       |
| 6. | Zawartość siarczanów w przeliczeniu na SO <sub>3</sub> , %, poniżej  | 1                                | PN-78/B-06714/28 |

Decydującym sprawdzianem przydatności gruntu do stabilizacji cementem wraz z dodatkami ulepszającymi są wyniki wytrzymałości na ściskanie próbek gruntu stabilizowanego spoiwem.

**2.4. Woda**

Woda do stabilizacji gruntu i ewentualnie do pielęgnacji wykonanej warstwy powinna być czysta, bez zawartości szkodliwych dodatków, odpowiadająca wymaganiom PN-EN 1008.

**2.5. Dodatki ulepszające**

Jako dodatki ulepszające można stosować wapno, lub popioły lotne lub chlorek wapnia. Zastosowanie dodatku musi być zawsze potwierdzone badaniami i zaakceptowane przez Inżyniera.

**2.6. Grunt stabilizowany cementem**

Właściwości gruntu stabilizowanego cementem powinny być zgodne z wymaganiami określonymi w tabelicy 2.

Tablica 2. Właściwości mieszanki cementowo-gruntowej

| Rodzaj warstwy w konstrukcji nawierzchni drogowej   | Wytrzymałość na ściskanie [MPa] |               | Wskaźnik mrozoodporności |
|---|---------------------------------|---------------|--------------------------|
|   | R7                              | R28           |                          |
| Górna część warstwy ulepszanego podłoża gruntowego o grubości, co najmniej 10cm w przypadku budowy nawierzchni dróg obciążonych ruchem kategorii KR5 i KR6 lub górna część warstwy ulepszenia słabego podłoża z gruntów wątpliwych i wysadzi nowych | Od 1,0 do 1,6                   | Od 1,5 do 2,5 | 0,6 <sup>1),2)</sup>     |
| Dolna część warstwy ulepszanego podłoża gruntowego w przypadku posadowienia konstrukcji nawierzchni na podłożu z gruntów wrażliwych na działanie mrozu i wody (wątpliwych i wysadzi nowych)   | -                               | Od 0,5 do 1,5 | 0,6 <sup>1),2)</sup>     |



<sup>1)</sup> Oznaczenie wskaźnika mrozoodporności próbek obowiązuje w przypadku stabilizacji cementem gruntów średnio- i bardzo spoistych oraz gruntów z zawartością części organicznych powyżej 2%, albo gruntów kwaśnych o  $\text{pH} \leq 5$  lub przy dodaniu popiołów lotnych w ilości większej niż cementu (PN-S-96012 pkt. 2.2.2)

<sup>2)</sup> Stabilizacja gruntów spoistych powinna spełniać wymagania zawarte w Wymaganiach Technicznych WT-5 2010r.: Część 1. Mieszanki związane cementem wg PN-EN 14227-1 oraz Część 4. Mieszanki związane spoiwem drogowym wg PN-EN 14227-5.

### 3. SPRZĘT

Do wykonania w mieszarkach należy stosować następujący sprzęt:

- mieszarki stacjonarne, muszą one być wyposażone w urządzenia wagowe dla gruntu, spoiwa i dodatków ulepszających,
- przewoźne zbiorniki na wodę, wyposażone w urządzenia do równomiernego i kontrolowanego dozowania wody,
- spycharki, równiarki, rozkładarki,
- walce ogumione im stalowe wibracyjne lub statyczne do zagęszczania,
- zagęszczarki płytowe, ubijaki mechaniczne lub małe walce wibracyjne do zagęszczania w miejscach trudnodostępnych.

Do wykonania stabilizacji metoda „na miejscu” należy stosować następujący sprzęt:

- recykler gruntu do wymieszania gruntu z cementem i dodatkami ulepszającymi zapewniający głębokość mieszania minimum 25cm,
- rozsypywarki wyposażone w osłony przeciw pylni i szczeliny o regulowanej szerokości do rozsypywania spoiw i dodatków ulepszających,
- przewoźne zbiorniki na wodę, wyposażone w urządzenia do równomiernego i kontrolowanego dozowania wody,
- walce ogumione i stalowe wibracyjne lub statyczne do zagęszczania,
- zagęszczarki płytowe, ubijaki mechaniczne lub małe walce wibracyjne do zagęszczania w miejscach trudnodostępnych.

Używany sprzęt powinien uzyskać akceptację Inżyniera.

### 4. TRANSPORT

Ogólne wymagania dotyczące transportu podano w OST D-M-00.00.00 „Wymagania ogólne”

#### 4.1. *Transport cementu*

Transport cementu powinien odbywać się w sposób chroniący go przed zawilgoceniem i zanieczyszczeniem.

#### 4.2. *Transport gruntu*

Grunt może być przewożony dowolnymi środkami transportowymi gwarantującymi zabezpieczenie przed zanieczyszczeniem i zmianą wilgotności.

#### 4.3. *Transport wody*

Jeżeli woda do wytwarzania mieszanki nie jest pobierana bezpośrednio z instalacji wodociągowej, to powinna być dowożona z uzgodnionego miejsca w czystych zbiornikach, w sposób zabezpieczający przed zanieczyszczeniem.

#### 4.4. *Transport mieszanki*

Transport mieszanki z wytwórni do miejsca wbudowania powinien odbywać się w sposób zapobiegający rozsegregowaniu mieszanki oraz utracie wilgotności.

Do transportu mieszanki należy stosować samochody samowładowcze. Wszystkie sposoby transportu powinny być zaakceptowane przez Inżyniera.

### 5. WYKONANIE ROBÓT

#### 5.1. *Ogólne zasady wykonania robót*

Ogólne zasady wykonania robót podano w OST D-M-00.00.00 „Wymagania ogólne”.

### 5.2. **Warunki przystąpienia do robót**

Warstwa z gruntu stabilizowanego cementem wraz z dodatkami ulepszającymi nie może być wykonywana wtedy, gdy temperatura powietrza spadła poniżej 5°C oraz wtedy, gdy podłoże jest zamrożone i podczas opadów deszczu.

### 5.3. **Przygotowanie podłoża**

Podłoże pod warstwę stabilizowaną cementem powinno być przygotowane i odebrane zgodnie z zasadami określonymi w odpowiednich ST.

### 5.4. **Metody wykonywania warstwy stabilizowanej cementem**

Dopuszcza się następujące metody wykonywania warstwy stabilizowanej cementem:

- stabilizacja metoda mieszania „na miejscu” (pod warunkiem uzyskania jednorodności warstw oraz parametrów wytrzymałościowych)
- stabilizacja metoda mieszania w mieszarkach stacjonarnych.

### 5.5. **Zagęszczanie warstwy**

Zagęszczanie warstwy należy kontynuować do osiągnięcia wskaźnika zagęszczenia mieszanki  $I_s \geq 1,0$ , określonego w PN-S-96012, punkt 2.3.5.

Wszelkie miejsca luźne, rozsegregowane, spękane podczas zagęszczania lub w inny sposób wadliwe, muszą być naprawiane przez zerwanie warstwy na pełną grubość, wbudowanie nowej mieszanki o odpowiednim składzie i ponowne zagęszczenie.

### 5.6. **Spoiny robocze**

W miarę możliwości należy unikać podłużnych spoin roboczych, poprzez wykonanie warstwy na całej szerokości.

### 5.7. **Pielęgnacja wykonanej warstwy**

Pielęgnacja powinna być przeprowadzona według jednego z następujących sposobów:

- utrzymanie w stanie wilgotnym poprzez kilkakrotne skrapianie wodą w ciągu dnia, w czasie od 7 do 10 dni.
- przykrycie warstwą pospółki lub kruszywa łamanego 0/31,5 i utrzymywanie jej w stanie wilgotnym od 7-10 dni.

Inne sposoby pielęgnacji i inne materiały przeznaczone do pielęgnacji mogą być zastosowane przez Wykonawcę po uzyskaniu akceptacji Inżyniera.

Jeżeli Wykonawca będzie wykorzystywał, za zgodą Inżyniera, gotową warstwę do ruchu budowlanego, to jest obowiązany naprawić wszelkie uszkodzenia spowodowane przez ten ruch.

### 5.8. **Odcinek próbny**

Przed rozpoczęciem robót, Wykonawca powinien wykonać odcinek próbny w celu:

- stwierdzenia czy sprzęt budowlany do spulchnienia, mieszania, rozkładania i zagęszczania jest właściwy,
- określenia grubości warstwy materiału w stanie luźnym, koniecznej do uzyskania wymaganej grubości warstwy po zagęszczeniu,
- określenia potrzebnej liczby przejść walców do uzyskania wymaganego wskaźnika zagęszczenia warstwy.

Powierzchnia odcinka próbnego powinna wynosić od 400 m<sup>2</sup> do 800 m<sup>2</sup>.

Wykonawca może przystąpić do wykonywania ulepszonego podłoża po zaakceptowaniu odcinka próbnego przez Inżyniera.

## 6. **KONTROLA JAKOŚCI ROBÓT**

### 6.1. **Ogólne zasady kontroli jakości robót**

Ogólne zasady kontroli jakości robót podano w OST D-M-00.00.00 „Wymagania ogólne”.

### 6.2. *Badania przed przystąpieniem do robót*

Przed przystąpieniem do robót Wykonawca powinien przeprowadzić badania stosowanych materiałów (zgodnie z pkt.2) lub przedstawić deklaracje zgodności z obowiązującymi normami (spoiwo), niezbędnych do opracowania projektu składu mieszanki. Produkcja może być rozpoczęta po uzyskaniu od Inżyniera akceptacji materiałów i proponowanego składu mieszanki.

### 6.3. *Badania w czasie robót*

Częstotliwość oraz zakres badań i pomiarów w czasie wykonywania podbudowy i ulepszonego podłoża z gruntu (kruszywa) stabilizowanego cementem podano w Tablicy 3.

Tablica 3. Częstotliwość badań i pomiarów

| Lp. | Wyszczególnienie badań                                     | Częstotliwość badań  |  |
|-----|--|--|--|
|     |  | Minimalne ilości badań na dziennej działce roboczej                              | Maksymalna powierzchnia podbudowy na jedno badanie |
| 1   | Uziarnienie mieszanki gruntu lub kruszywa                  | 1  | 1 500 m <sup>2</sup>                               |
| 2   | Wilgotność mieszanki gruntu (kruszywa) z cementem          |  |  |
| 3   | Jednorodność i głębokość wymieszania*                      |  |  |
| 4   | Zagęszczenie warstwy                                       |  |  |
| 5   | Grubość warstwy  |  |  |
| 6   | Wytrzymałość na ściskanie R <sub>7</sub> i R <sub>28</sub> | 1 seria<br>(1x6 próbek)  | 1 500 m <sup>2</sup>                               |
| 7   | Mrozoodporność   | Badanie w przypadkach wątpliwych dla gruntów wymienionych w pkt. 6.3.7.          |  |
| 8   | Badania spoiwa   | Dla każdej dostawy należy załączyć deklaracje zgodności z obowiązującymi normami |  |
| 9   | Badania wody   | Dla każdego wątpliwego źródła  |  |

\* dotyczy metody stabilizacji metodą „na miejscu”

#### 6.3.1. *Uziarnieni gruntu kruszywa*

Próbki do badań należy pobierać z mieszanek lub z warstwy przed podaniem cementu.

#### 6.3.2. *Wilgotność mieszanki gruntu lub kruszywa ze spoiwami*

Wilgotność mieszanki powinna być równa wilgotności optymalnej, określonej w projekcie składu tej mieszanki, z tolerancją +10%, -20% jej wartości.

#### 6.3.3. *Jednorodność i głębokość wymieszania*

Jednorodność wymieszania gruntu (kruszywa) z cementem polega na ocenie wizualnej jednolitego zabarwienia mieszanki. Głębokość wymieszania mierzy się w odległości 0,5m od krawędzi podbudowy i/lub ulepszonego podłoża. Głębokość wymieszania powinna być taka, aby grubość warstwy po zagęszczeniu była równa projektowej.

#### 6.3.4. *Zagęszczenie warstwy*

Mieszanka powinna być zagęszczana do osiągnięcia wskaźnika odkształcenia  $I_0 \leq 2,2$  lub  $I_s \geq 1,0$ .

#### 6.3.5. *Grubość ulepszonego podłoża*

Grubość warstwy należy mierzyć bezpośrednio po jej zagęszczeniu w odległości co najmniej 0,5m od krawędzi w miejscach gdzie pobierana jest próba na badanie wskaźnika zagęszczenia. Grubość warstwy nie może różnić się od projektowanej o więcej niż  $\pm 10\%$ .

**6.3.6. Wytrzymałość na ściskanie**

Wytrzymałość na ściskanie określa się na próbkach walcowych o średnicy i wysokości 8cm (przy uziarnieniu gruntu lub kruszywa do 10mm) lub 16cm (przy uziarnieniu do 40mm). Przygotowanie i pielęgnacja próbek powinna być zgodna z wymaganiami podanymi w normie PN-S-96012. Próbki do badań należy pobierać w miejscach wybranych losowo, w warstwie rozłożonej przed jej zagęszczeniem.

**6.3.7. Mrozoodporność**

Oznaczenie wskaźnika mrozoodporności próbek obowiązuje w przypadku stabilizacji cementem gruntów średnio- i bardzo spoiwystych oraz gruntów z zawartością części organicznych powyżej 2%, albo gruntów kwaśnych o  $pH \leq 5$  lub przy dodaniu popiołów lotnych w ilości większej niż cementu (PN-S-96012 pkt. 2.2.2)

Należy pobrać dodatkowe próbki w celu zbadania mrozoodporności zgodnie z PN-S-96012. W innych przypadkach mają zastosowanie Wymagania Techniczne WT-5 2010r. (punkt 2.6. tablica 2.)

**6.3.8. Badanie spoiwa**

Dla każdej dostawy cementu Wykonawca przedstawi deklarację zgodności wystawioną przez producenta.

**6.3.9. Badanie wody**

W przypadkach wątpliwych należy przeprowadzić badania wody wg PN-EN 1008.

**6.4. Wymagania dotyczące cech geometrycznych warstwy**

Częstość i zakres pomiarów wykonanej warstwy podaje tablica 4.

| Lp. | Wyszczególnienie badań i pomiarów | Minimalna częstość badań i pomiarów   |
|-----|-----------------------------------|---|
| 1   | Szerokość                         | 10 razy na 1km  |
| 2   | Równość podłużna                  | w sposób ciągły planografem lub co 20m łąką na każdym pasie ruchu   |
| 3   | Równość poprzeczna                | 10 razy na 1km  |
| 4   | Spadki poprzeczne                 | 10 razy na 1 km   |
| 5   | Rzędne wysokościowe               | co 25 m na osi jezdni i na jej krawędziach dla autostrad i dróg ekspresowych, co 100 m dla pozostałych dróg |
| 6   | Ukształtowanie osi w planie       | 10 razy na 1km  |

**6.4.1. Dopuszczalne tolerancje od wielkości projektowanych cech geometrycznych**

Dopuszczalne tolerancje cech geometrycznych wykonanej podbudowy i/lub ulepszonego podłoża zostały przedstawione w Tablicy 5.

Tablica 5. Dopuszczalne tolerancje od wielkości projektowanych cech geometrycznych

| L.p. | Wielkość mierzona  | Jednostka | Tolerancja |
|------|--|-----------|------------|
| 1    | Szerokość warstwy  | cm        | +10/-5     |
| 2    | Nierówności podłużne lub poprzeczne mierzone łąką 4m lub planografem | mm        | 15         |
| 3    | Spadki poprzeczne  | %         | ±0,5       |
| 4    | Rzędne wysokościowe  | cm        | 1/-2       |
| 5    | Ukształtowanie osi w planie  | cm        | ±5         |

#### 6.5. *Zasady postępowania z wadliwie wykonanymi odcinkami podbudowy i/lub ulepszonego podłoża*

Wszystkie powierzchnie, które wykazują większe odchylenia cech geometrycznych i innych wymagań ST określonych w pkt. 6, powinny być naprawione przez Wykonawcę na jego koszt, zaproponowaną przez niego metodą zaakceptowaną przez Inżyniera.

### 7. OBMIAR ROBÓT

Jednostką obmiarową jest:

- 1m<sup>2</sup> (metr kwadratowy) ulepszonego podłoża z gruntu stabilizowanego cementem o określonej grubości i wytrzymałości metodą mieszania w mieszarkach,
- 1m<sup>2</sup> (metr kwadratowy) ulepszonego podłoża z gruntu stabilizowanego cementem o określonej grubości i wytrzymałości metodą mieszania „na miejscu”.

### 8. ODBIÓR ROBÓT

Ogólne zasady odbioru robót podano w OST D-M-00.00.00 „Wymagania ogólne”.

Roboty uznaje się za zgodne z dokumentacją projektową, SST i wymaganiami Inżyniera, jeżeli wszystkie pomiary i badania z zachowaniem tolerancji wg pkt. 6 dały wyniki pozytywne.

### 9. PODSTAWA PŁATNOŚCI

#### 9.1. *Cena jednostki obmiarowej*

Cena wykonania 1m<sup>2</sup> ulepszonego podłoża z gruntu stabilizowanego cementem metodą mieszania w mieszarkach obejmuje:

- prace pomiarowe i roboty przygotowawcze,
- opracowanie recepty laboratoryjnej wraz z przeprowadzeniem wymaganych badań,
- wykonanie odcinka próbnego wraz z wykonaniem niezbędnych pomiarów i sprawdzeń,
- wyprodukowanie mieszanki i jej transport na miejsce wbudowania,
- wykonanie odcinka próbnego,
- rozłożenie i wyprofilowanie zagęszczenie mieszanki,
- pielęgnacja wykonanej warstwy,
- zabezpieczenie (podpora) brzegów warstwy,
- przeprowadzenie pomiarów i badań laboratoryjnych, wymaganych w specyfikacji technicznej,
- naprawę powierzchni po pobraniu próbek i wykonaniu badań,
- koszt utrzymania czystości na przylegających drogach.

Cena wykonania 1m<sup>2</sup> ulepszanego podłoża z gruntu stabilizowanego cementem metodą mieszania na miejscu obejmuje:

- prace pomiarowe i roboty przygotowawcze,
- koszt wykonania badań gruntów,
- koszt doprowadzenia gruntu podłoża do wymaganych parametrów pozwalających do stabilizacji cementem,
- opracowanie recepty laboratoryjnej wraz z przeprowadzeniem wymaganych badań,
- wykonanie odcinka próbnego wraz z wykonaniem niezbędnych pomiarów i sprawdzeń,
- spulchnienie gruntu,
- dostarczenie, ustawienie, rozebranie i odwiezienie materiałów i urządzeń pomocniczych,
- opracowanie recepty laboratoryjnej,
- rozścielenie składników zgodnie z receptą laboratoryjną,
- wykonanie odcinka próbnego,
- wymieszanie gruntu z cementem wraz z dodatkami ulepszającymi,
- zagęszczenie warstwy,
- pielęgnacja wykonanej warstwy,
- przeprowadzenie pomiarów i badań laboratoryjnych, wymaganych w specyfikacji technicznej,
- odwodnienie terenu robót wraz z niezbędnymi urządzeniami w dostosowaniu do warunków na palcu budowy.

## 10. PRZEPISY ZWIĄZANE

|               |   |
|---------------|---|
| PN-EN 196-1   | Metody badania cementu. Oznaczanie wytrzymałości.   |
| PN-EN 196-2   | Metody badań cementu. Analiza chemiczna cementu.  |
| PN-EN 196-3   | Metody badania cementu. Oznaczanie czasu wiązania i stałości objętości.   |
| PN-EN 196-6   | Metody badania cementu. Oznaczenie stopnia zmielenia.   |
| PN-EN 197-1   | Cement. Część 1: Skład, wymagania i kryteria zgodności dotyczące cementu powszechnego użytku.   |
| PN-B-04481    | Grunty budowlane. Badani próbek gruntu.   |
| PN-B-06714-12 | Kruszywa mineralne. Badania. Oznaczenia zawartości zanieczyszczeń obcych.   |
| PN-B-06714-15 | Kruszywa mineralne. Badania. Oznaczenia składu ziarnowego.  |
| PN-B-06714-26 | Kruszywa mineralne. Badania. Oznaczanie zawartości zanieczyszczeń organicznych.   |
| PN-B-06714-28 | Kruszywa mineralne. Badania. Oznaczanie zawartości siarki metodą bromową.   |
| PN-EN 1008    | Woda zarobowa do betonów. Specyfikacja pobierania próbek i ocena przydatności wody zarobowej do betonu w tym odzyskanej z procesu produkcji betonu. |
| PN-S-96012    | Drogi samochodowe. Podbudowa i ulepszone podłoże z gruntu stabilizowanego cementem.   |
| BN-64/8931-01 | Drogi samochodowe. Oznaczanie wskaźnika piaskowego.   |
| BN-68/8931-04 | Drogi samochodowe. Pomiar równości nawierzchni planografem i łątą.  |
| BN-77/8931-12 | Oznaczanie wskaźnika zagęszczenia gruntu.   |
| PN-S-96013    | Drogi samochodowe. Podbudowa z chudego betonu   |

Katalog typowych konstrukcji nawierzchni podatnych i półsztywnych, IBDiM-1997

WT-5. 2010 Wymagania Techniczne. Mieszanki związane Spoiwem hydraulicznym do dróg krajowych.

---

**D.04.06.01B      POBUDOWA Z CHUDEGO BETONU**

---

**1.      WSTĘP****1.1.    Przedmiot Specyfikacji Technicznej**

Przedmiotem niniejszej Specyfikacji Technicznej są wymagania dotyczące wykonania i odbioru robót związanych z wykonywaniem podbudów z betonu w ramach zadania:

**„Rozbudowa drogi powiatowej nr 4304W (ul. Szkolna) w m. Słupno, gm. Radzymin na odcinku od skrzyżowania z ul. Żeromskiego w Słupnie do rowu melioracyjnego na granicy z m. Cegielnia”.**

**1.2.    Zakres stosowania Specyfikacji Technicznej**

Specyfikacja jest stosowana jako dokument kontraktowy przy zlecaniu i realizacji robót wymienionych w pkt 1.1, zgodnie z Specyfikacją Techniczną D-M-00.00.00 - „Wymagania Ogólne”.

**1.3.    Zakres robót objętych Specyfikacją**

Ustalenia zawarte w niniejszej Specyfikacji Technicznej określają szczegółowe wymagania dla robót związanych z zastosowaniem betonu do wykonania podbudowy, zgodnie z dokumentacją projektową, jako podbudowę zasadniczą.

**1.4.    Określenia podstawowe**

Określenia podane w Specyfikacji Technicznej są zgodne z odpowiednimi normami i określeniami podanymi w Specyfikacji Technicznej D-M-00.00.00 - „Wymagania Ogólne” pkt 1.4.

**1.4.1.    Podbudowa z chudego betonu cementowego** - warstwa zagęszczonej mieszanki betonowej, która po osiągnięciu wytrzymałości na ściskanie odpowiadającej klasie betonu C8/10, stanowi fragment nośnej części nawierzchni, służący do przenoszenia obciążeń od ruchu na podłoże.

**1.4.2.    Klasa betonu** - symbol literowo-liczbowy (np. betonu klasy C8/10 (B 10) przy  $R^G_b = 10$  MPa), określający wytrzymałość gwarantowaną betonu ( $R^G_b$ ).

**1.4.3.    Mieszanka betonowa** - mieszanina wszystkich składników użytych do wykonania betonu przed zagęszczeniem.

**1.4.4.    Szczelina skurczowa pełna** - szczelina dzieląca płyty betonowe na całej grubości i umożliwiająca tylko kurczenie się płyt.

**1.4.5.    Szczelina skurczowa pozorna** - szczelina dzieląca płyty betonowe w części górnej przekroju poprzecznego.

**1.4.6.    Masa zalewowa na gorąco** - mieszanina składająca się z asfaltu drogowego, modyfikowanego dodatkiem kauczuku lub żywic syntetycznych, wypełniaczy i innych dodatków uszlachetniających, przeznaczona do wypełniania szczelin nawierzchni na gorąco.

**1.4.7.    Masa zalewowa na zimno** - mieszanina żywic syntetycznych jedno- lub dwuskładnikowych, zawierająca konieczne dodatki uszlachetniające i wypełniające, przeznaczona do wypełniania szczelin na zimno.

**1.4.8.    Wkładki uszczelniające do szczelin** - elastyczne profile zamknięte lub otwarte, zwykle wykonane z tworzywa sztucznego, wciskane w szczelinę w celu jej uszczelnienia.

**1.4.9.    Wskaźnik różnoziarnistości** - wielkość charakteryzująca grunty niespoiste, określona wg wzoru  $U = d_{60} : d_{10}$ , gdzie  $d_{60}$  - średnica oczek sita, przez które przechodzi 60% gruntu,  $d_{10}$  - średnica oczek sita, przez które przechodzi 10% gruntu.

**1.4.10.** Pozostałe określenia podstawowe są zgodne z obowiązującymi, odpowiednimi polskimi normami i z definicjami podanymi w OST D-M-00.00.00 „Wymagania ogólne” pkt 1.4.

**1.5.    Ogólne wymagania dotyczące robót**

Ogólne wymagania dotyczące robót podano w Specyfikacji Technicznej D-M-00.00.00 „Wymagania Ogólne” pkt. 1.5.

## 2. MATERIAŁY

### 2.1. Ogólne wymagania dotyczące materiałów

Ogólne wymagania dotyczące materiałów, ich pozyskiwania i składowania podano w Specyfikacji Technicznej D-M-00.00.00 „Wymagania Ogólne” pkt 2.

### 2.2. Cement

Należy stosować cement portlandzki lub hutniczy według PN-EN-197-1 klasy 32,5.

Za zgodą Inżyniera można stosować cement portlandzki z dodatkami, klasy 32,5, o wymaganiach zgodnych z PN-EN-197-1.

Przechowywanie cementu powinno się odbywać zgodnie z PN-EN-197-1. W przypadku, gdy czas przechowywania cementu będzie dłuższy od trzech miesięcy, można go stosować za zgodą Inżyniera tylko wtedy, gdy badania laboratoryjne wykażą jego przydatność do robót.

### 2.3. Kruszywo

Do wytwarzania mieszanki betonowej należy stosować kruszywo mineralne naturalne, grys z otoczków lub surowca skalnego, kruszywo z żużla wielkopiecowego kawałkowego oraz mieszanki tych kruszyw.

Uziarnienie kruszywa wchodzącego w skład mieszanki betonowej powinno być tak dobrane, aby mieszanka ta wykazywała maksymalną szczelność i urabialność przy minimalnym zużyciu cementu i wody.

Właściwości kruszywa oraz ich cechy fizyczne i chemiczne powinny odpowiadać wymaganiom określonym w PN-S-96014:1997.

### 2.4. Woda

Zarówno do wytwarzania mieszanki betonowej jak i ewentualnie do pielęgnacji wykonanej podbudowy należy stosować wodę odpowiadającą wymaganiom normy PN-EN 1008:2004. Bez badań laboratoryjnych można stosować wodociągową wodę pitną. Gdy woda pochodzi z wątpliwych źródeł, nie może być użyta do momentu jej przebadania zgodnie z wyżej podaną normą.

### 2.5. Domieszki do betonu

W celu zmiany warunków wiązania i twardnienia, poprawy właściwości betonu i mieszanki betonowej oraz ograniczenia zawartości cementu mogą być stosowane domieszki według PN-EN 934-2:1999.

Przy wyborze domieszki należy uwzględnić jej zgodność z cementem. Zaleca się wykonać badanie zgodności w laboratorium oraz sprawdzić na odcinku próbnym.

### 2.6. Zalewa drogowa lub wkładki uszczelniające w szczelinach

Do wypełnienia szczelin w podbudowie betonowej należy stosować specjalne masy zalewowe, wbudowywane na gorąco lub na zimno, względnie wkładki uszczelniające, posiadające aprobatę techniczną IBDiM.

### 2.7. Materiały do pielęgnacji podbudowy

Do pielęgnacji świeżo ułożonej podbudowy z betonu cementowego należy stosować:

- a) preparaty powłokowe,
- b) folie z tworzyw sztucznych.

Dopuszcza się pielęgnację warstwą piasku naturalnego, bez zanieczyszczeń organicznych lub warstwą włókniny o grubości, przy obciążeniu 2 kPa, co najmniej 5 mm, utrzymywanej w stanie wilgotnym przez zraszanie wodą.

### 2.8. Beton

Zawartość cementu w 1 m<sup>3</sup> zagęszczonej mieszanki betonowej nie powinna przekraczać 250 kg. Konsystencja mieszanki betonowej powinna być co najmniej gęstoplastyczna.



W podbudowie należy stosować beton o wytrzymałości odpowiadającej klasie C8/10 (B10). Nasiąkliwość betonu nie powinna przekraczać 7% (m/m). Średnia wytrzymałość na ściskanie próbek zamrażanych, badanych zgodnie z PN-S-96014:1997, nie powinna być mniejsza niż 80% wartości średniej wytrzymałości próbek niezamrażanych.

### **3. SPRZĘT**

#### **3.1. Ogólne wymagania dotyczące sprzętu**

Ogólne wymagania dotyczące sprzętu podano w Specyfikacji Technicznej D-M-00,00.00 „Wymagania Ogólne” pkt 3.

#### **3.2. Sprzęt do wykonywania podbudów z betonu**

Wykonawca przystępujący do wykonania podbudowy z betonu powinien wykazać się możliwością korzystania z następującego sprzętu:

- wytwórni stacjonarnej typu ciągłego do wytwarzania mieszanki betonowej lub odpowiedniej wielkości betoniarek,
- przewoźnych zbiorników na wodę,
- układarek albo równiarek do rozkładania mieszanki betonowej,
- mechanicznych listw wibracyjnych do zagęszczania mieszanki betonowej,
- walców wibracyjnych, zagęszczarek płytowych, małych walców wibracyjnych, m.in. do zagęszczania w miejscach trudno dostępnych.

### **4. TRANSPORT**

#### **4.1. Ogólne wymagania dotyczące transportu**

Ogólne wymagania dotyczące transportu podano w Specyfikacji Technicznej D-M-00.00.00 „Wymagania Ogólne” pkt 4.

#### **4.2. Transport materiałów**

Materiały sypkie, stal, domieszki można przewozić dowolnymi środkami transportu, w warunkach zabezpieczających je przed zanieczyszczeniem, zmieszaniem z innymi materiałami i nadmiernym zawilgoceniem.

Cement luzem należy przewozić cementowozami, natomiast workowany można przewozić dowolnymi środkami transportu, w sposób zabezpieczony przed zawilgoceniem.

Masy zalewowe, wkładki uszczelniające, materiały do pielęgnacji należy dostarczać zgodnie z warunkami podanymi w aprobatkach technicznych lub ustaleniach producentów.

### **5. WYKONANIE ROBÓT**

#### **5.1. Ogólne zasady wykonania robót**

Ogólne zasady wykonania robót podano w Specyfikacji Technicznej D-M-00.00.00 „Wymagania ogólne” pkt 5.

#### **5.2. Warunki przystąpienia do robót**

Podbudowę z betonu zaleca się wykonywać przy temperaturze powietrza od 5°C do 25°C. Dopuszcza się wykonywanie podbudowy w temperaturze powietrza powyżej 25°C pod warunkiem nieprzekroczenia temperatury mieszanki betonowej powyżej 30°C. Wykonywanie podbudowy w temperaturze poniżej 5°C dopuszcza się pod warunkiem stosowania zabiegów specjalnych, pozwalających na utrzymanie temperatury mieszanki betonowej powyżej 5°C przez okres co najmniej 3 dni.

Betonowania nie można wykonywać podczas opadów deszczu.

#### **5.3. Przygotowanie podłoża**

Grunty na podłożu powinny być jednorodne i zabezpieczone przed nadmiernym zawilgoceniem i ujemnymi skutkami przemarzania.

Koryto pod podbudowę należy wykonać według ustaleń dokumentacji projektowej, zgodnie z wymaganiami SST D-04.01.01.

Wykonanie robót ziemnych powinno odpowiadać wymaganiom SST D-02.00.00.

Rzędne podłoża nie powinny mieć, w stosunku do rzędnych projektowanych, odchyleń

większych niż  $\pm 2$  cm.

Wskaźnik zagęszczenia gruntu powinien wynosić (wg PN-S-96014:1997):

- w górnej warstwie do głębokości 20 cm - co najmniej 103% zagęszczenia uzyskanego w laboratorium metodą I lub II,
- w warstwie niższej do głębokości 50 cm - co najmniej 100% zagęszczenia uzyskanego jak wyżej,
- w nasypach wyższych niż 50 cm: w warstwie dolnej poniżej 50 cm - co najmniej 95% zagęszczenia uzyskanego jak wyżej.

W przypadku występowania w podłożu gruntów piaszczystych równouziarnionych (o wskaźniku różnoziarnistości nie większym niż 5) należy je doziarnić albo ulepszyć cementem lub aktywnymi popiołami lotnymi.

W przypadku gruntów dobrze uziarnionych (o wskaźniku różnoziarnistości większym niż 5), oraz wskaźniku piaskowym większym niż 35 i niskiego poziomu wód gruntowych nie stwarzającego niebezpieczeństwa nadmiernego nawilgocenia gruntu bezpośrednio pod nawierzchnią, dopuszcza się układanie warstwy betonu na gruncie miejscowym po uprzednim ułożeniu na nim warstwy poślizgowej o grubości od 2 cm do 3 cm z bitumowanego piasku lub żwiru, albo po ułożeniu papy lub folii.

#### 5.4. Projektowanie mieszanki betonowej

Ustalenie składu mieszanki betonowej powinno odpowiadać wymaganiom PN-S-96014:1997 oraz punktu 2.8. niniejszej specyfikacji.

Podczas projektowania składu betonu należy wykonać próbne zaroby w celu sprawdzenia właściwości mieszanki w zakresie oznaczenia konsystencji, zawartości powietrza i oznaczenia gęstości.

#### 5.5. Wytwarzanie mieszanki betonowej

Mieszankę betonową o składzie zawartym w receptce laboratoryjnej, należy wytwarzać w wytwórniach betonu, zapewniających ciągłość produkcji i gwarantujących otrzymanie jednorodnej mieszanki.

Mieszanka po wyprodukowaniu powinna być od razu transportowana na miejsce wbudowania w sposób zabezpieczający przed segregacją i wysychaniem.

#### 5.6. Wbudowywanie i zagęszczanie mieszanki betonowej

Wbudowanie mieszanki betonowej w podbudowę należy wykonywać mechanicznie, przy zastosowaniu odpowiedniego sprzętu, zapewniającego równomierne rozłożenie masy oraz zachowanie jej jednorodności.

Dopuszcza się ręczne wbudowywanie mieszanki betonowej przy wykonywaniu małych robót, w tym o nieregularnych kształtach powierzchni, po uzyskaniu zgody Inżyniera.

Wbudowanie mieszanki betonowej odbywa się za pomocą maszyn poruszających się po prowadnicach. Prowadnice powinny być tak skonstruowane, aby spełniały równocześnie rolę deskowań i dlatego od strony wewnętrznej powinny być zabezpieczone przed przyczepnością betonu (np. natłuszczone olejem mineralnym). Prowadnice powinny być przytwierdzone do podłoża w sposób uniemożliwiający ich przemieszczanie i zapewniający ciągłość na złączach. Powierzchnie styku prowadnic z mieszanką betonową muszą być gładkie, czyste i pozbawione resztek stwardniałego betonu.

Ustawienie prowadnic winno być takie, aby zapewniało uzyskanie przez podbudowę wymaganej niwelety, spadków podłużnych i poprzecznych.

Zdjęcie prowadnic może nastąpić nie wcześniej niż po upływie 36 godzin od zakończenia betonowania płyt w temperaturze otoczenia powyżej 10°C, a przy temperaturze otoczenia niższej - nie wcześniej niż po upływie 48 godzin. Prowadnice powinny być zdejmowane bez uszkodzenia wykonanej podbudowy.

Przy stosowaniu deskowania ślizgowego (przesuwne), wbudowywanie mieszanki betonowej dokonuje się układarką mechaniczną, która przesuwając się formuje płytę podbudowy, ograniczając ją z boku deskowaniem ślizgowym, bez stosowania prowadnic.

#### 5.7. Zagęszczanie mieszanki betonowej

Do zagęszczania mieszanki betonowej w podbudowie należy stosować odpowiednie mechaniczne urządzenia wibracyjne, zapewniające jednolite jej zagęszczenie.

Powierzchnia warstwy zagęszczonej powinna mieć jednolitą teksturę i połysk, a grube ziarna kruszywa powinny być widoczne lub powinny znajdować się bezpośrednio pod powierzchnią.

### 5.8. Nacinanie szczelin

Szczeliny powinny dzielić podbudowę na płyty kwadratowe lub prostokątne. Stosunek długości płyt do ich szerokości nie powinien być większy niż 1,5 : 1. Odstęp między szczelinami może wynosić 5 ÷ 6 m, z tym że między szczelinami poprzecznymi nie powinien być większy niż 6 m.

W podbudowie betonowej wykonuje się tylko szczeliny skurczowe pełne i szczeliny skurczowe pozorne. Pełne szczeliny skurczowe wykonuje się na styku świeżo układanych płyt z płytami już poprzednio wykonanymi, szczeliny skurczowe pozorne - pomiędzy płytami układanymi w tym samym czasie.

Szczeliny skurczowe pozorne należy wykonywać przez nacinanie stwardniałego betonu tarczowymi piłami mechanicznymi do głębokości  $1/3 \div 1/4$  grubości płyty.

Szczeliny konstrukcyjne, wykonywane są na całej wysokości przekroju płyty w miejscach połączeń podbudowy z elementami infrastruktury drogowej, takimi jak: krawężniki, studzienki kanalizacyjne, telefoniczne lub energetyczne. Przykłady konstrukcji szczelin przedstawiono na rysunku 1.

Rys. 1. Przykłady konstrukcji szczelin w podbudowie z betonu cementowego (wymiary w cm)

Szczelina skurczowa pełna

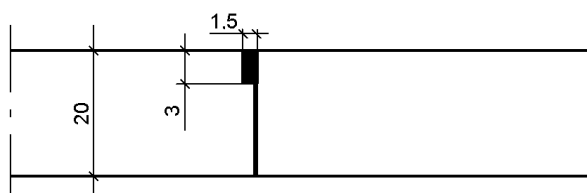

Szczelina skurczowa pozorna

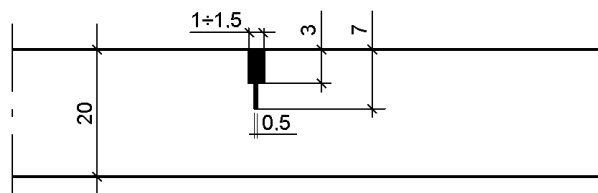

Szczelina przy krawężniku

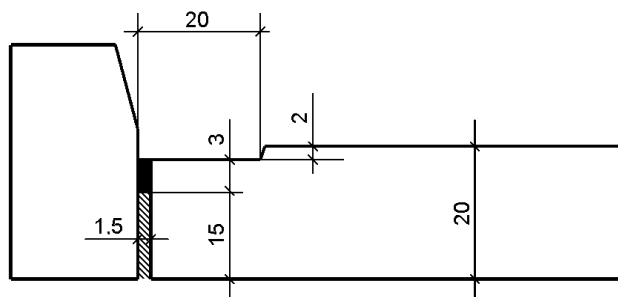

### 5.9. Pielęgnacja podbudowy

Bezpośrednio po zagęszczeniu należy świeży beton zabezpieczyć przed wyparowaniem wody przez pokrycie jego powierzchni materiałami według punktu 2.7. Należy to wykonać przed upływem 90 min od chwili zakończenia zagęszczania.

W przypadku pielęgnacji podbudowy wilgotną warstwą piasku lub grubej włókniny należy utrzymywać ją w stanie wilgotnym w czasie od siedmiu do dziesięciu dni. W przypadku gdy

temperatura powietrza jest powyżej 25°C pielęgnację należy przedłużyć do 14 dni.  
Stosowanie innych środków do pielęgnacji podbudowy wymaga każdorazowej zgody Inżyniera.

### 5.10. Utrzymanie podbudowy

Podbudowa po wykonaniu, a przed ułożeniem następnej warstwy, powinna być chroniona przed uszkodzeniami.

Przed zimą podbudowa z betonu musi być przykryta warstwą nawierzchni leżącą powyżej niej, zgodnie z dokumentacją projektową.

Następną warstwę nawierzchni można układać po osiągnięciu przez beton podbudowy co najmniej 60% projektowanej wytrzymałości, lecz nie wcześniej niż po siedmiu dniach twardnienia podbudowy.

## 6. KONTROLA JAKOŚCI ROBÓT

### 6.1. Ogólne zasady kontroli jakości robót

Ogólne zasady kontroli jakości robót podano w Specyfikacji Technicznej D-M-00.00.00 „Wymagania Ogólne” pkt 6.

### 6.2. Badania przed przystąpieniem do robót

Przed przystąpieniem do robót Wykonawca powinien:

- uzyskać wymagane dokumenty, dopuszczające wyroby budowlane do obrotu i powszechnego stosowania (aprobaty techniczne, certyfikaty zgodności, deklaracje zgodności, ew. badania materiałów wykonane przez dostawców itp.),
- wykonać badania właściwości materiałów przeznaczonych do wykonania robót, określone w pkt 2,
- sprawdzić cechy zewnętrzne gotowych materiałów z tworzyw i prefabrykowanych.

Wszystkie dokumenty oraz wyniki badań Wykonawca przedstawia Inżynierowi do akceptacji.

### 6.3. Badania w czasie robót

Częstotliwość oraz zakres badań i pomiarów w czasie wykonywania podbudowy z betonu podano w tabeli 1.

Tablica 1. Częstotliwość oraz zakres badań i pomiarów

| Lp. | Wyszczególnienie badań i pomiarów   | Częstotliwość badań  | Wartości dopuszczalne     |
|-----|---|--|---------------------------|
| 1   | 2   | 3  | 4                         |
| 1   | Badania kwalifikacyjne:<br>sprawdzenie materiałów, ustalenie składu mieszanki | raz na etapie projektowania składu mieszanki i przy każdej zmianie materiału | wg pktu 2 i 5             |
| 2   | Badania w czasie robót  | na 0,1 długości odbieranego odcinka  | wg 5.3.                   |
|     | – rzędne podłoża gruntowego   | w 3 przekrojach na każdej działce roboczej                                   | wg 5.3.                   |
|     | – zagęszczenie podłoża gruntowego   | 2 razy w czasie zmiany roboczej  | wg 2.8.                   |
|     | – konsystencja mieszanki betonowej  | raz dziennie   | wg 2.8.                   |
| 3   | Badania odbiorcze po wykonaniu podbudowy<br>– grubość podbudowy               | raz na każde 2000 m długości odbieranego                                     | odchyłka grubości ± 1 cm, |

|  |  |   |
|--|--|---|
| – nasiąkliwość betonu w podbudowie   | odcinka  | nasiąkliwość wg PN-S-96014:1997 i pktu 2.8.   |
| – mrozoodporność betonu w podbudowie   | na próbkach badanej nasiąkliwości  | wg PN-S-96014:1997  |
| – szerokość podbudowy  | 10 razy na 1 km  | odchyłka szerokości $\pm 5$ cm  |
| – równość w przekroju poprzecznym  | 10 razy na 1 km i w punktach głównych łuków poziomych  | prześwity między łątą a powierzchnią $\leq 12$ mm   |
| – spadki poprzeczne  | jw.  | odchylenia $\pm 0,5\%$ spadków zaprojektowanych   |
| – rzędne wysokościowe podbudowy  | na 0,1 długości odbieranego odcinka podbudowy  | odchylenie $\pm 10$ mm od rzędnych zaprojektowanych   |
| – równość podbudowy w profilu podłużnym (badania planografem lub łątą 4-metrową)   | w dziesięciu miejscach na każde 1000 m długości odcinka  | nierówności $\leq 12$ mm  |
| – wytrzymałość betonu w podbudowie (metodą nieniszczącą lub na próbkach wyciętych) | w trzech losowo wybranych miejscach na każdym kilometrze   | wg PN-S-96014:1997  |
| – ukształtowanie osi w planie  | co 25 m i punktach głównych łuku dla autostrad i dróg ekspresowych i co 100 m dla pozostałych dróg | odchylenie od osi zaprojektowanej $\leq 3$ cm dla autostrad i dróg ekspresowych i 5 cm dla pozostałych dróg |
| – rozmieszczenie i wypełnienie szczelin  | w dwóch miejscach losowo wybranych na każde 2000 m długości odcinka                                | ogłędziny zgodności z dokumentacją projektową   |

## 7. OBMIAR ROBÓT

### 7.1. Ogólne zasady obmiaru robót

Ogólne zasady obmiaru robót podano w ST D-M-00.00.00 „Wymagania ogólne” pkt 7.

### 7.2. Jednostka obmiarowa

Jednostką obmiarową jest  $m^2$  (metr kwadratowy) wykonanej podbudowy z betonu.

## 8. ODBIÓR ROBÓT

Ogólne zasady odbioru robót podano w Specyfikacji Technicznej D-M-00.00.00 „Wymagania ogólne” pkt 8.

Roboty uznaje się za wykonane zgodnie z dokumentacją projektową, Specyfikacją i wymaganiami Inżyniera, jeżeli wszystkie pomiary i badania z zachowaniem tolerancji podanych w pkt 6 dały wyniki pozytywne.

## 9. PODSTAWA PŁATNOŚCI

Ogólne ustalenia dotyczące podstawy płatności podano w ST D-M-00.00.00 „Wymagania

ogólne" pkt 9.

Cena wykonania 1 m<sup>2</sup> podbudowy z betonu obejmuje:

- prace pomiarowe i roboty przygotowawcze,
- oznakowanie robót,
- przygotowanie podłoża,
- dostarczenie materiałów, wyprodukowanie mieszanki i jej transport na miejsce wbudowania,
- rozłożenie i zagęszczenie mieszanki,
- nacinanie szczelin,
- pielęgnacja wykonanej warstwy,
- przeprowadzenie pomiarów i badań laboratoryjnych, wymaganych w Specyfikacji Technicznej.

## **10. PRZEPISY ZWIĄZANE**

### **10.1. Normy**

1. PN-EN 197-1: 2002 Cement. Część I: Skład, wymagania i kryteria zgodności dotyczące cementu powszechnego użytku.
2. PN-EN 934-2: 1999 Domieszki do betonu, zaprawy i zaczynu. Domieszki do betonu. Definicje i wymagania.
3. PN-S-96014:1997 Drogi samochodowe i lotniskowe. Podbudowa z betonu cementowego pod nawierzchnię ulepszoną. Wymagania i badania.

### **10.2 Inne dokumenty**

4. Katalog typowych konstrukcji nawierzchni sztywnych. GDDP - IBDiM, Warszawa 2001.

**D.04.07.01 PODBUDOWA Z BETONU ASFALTOWEGO****1. WSTĘP****1.1. Przedmiot SST**

Przedmiotem niniejszej specyfikacji technicznej (SST) są wymagania dotyczące wykonania i odbioru robót związanych z wykonaniem warstwy podbudowy z betonu asfaltowego AC 22 P, które zostaną wykonane w ramach zadania:

**„Rozbudowa drogi powiatowej nr 4304W (ul. Szkolna) w m. Słupno, gm. Radzymin na odcinku od skrzyżowania z ul. Żeromskiego w Słupnie do rowu melioracyjnego na granicy z m. Cegielnia”.**

**1.2. Zakres stosowania SST**

SST jest stosowana jako dokument przetargowy i kontraktowy przy zlecaniu i realizacji robót wymienionych w pkt. 1.1

**1.3. Zakres robót objętych SST**

Ustalenia zawarte w niniejszej specyfikacji dotyczą zasad prowadzenia robót związanych z wykonaniem i odbiorem warstwy podbudowy z betonu asfaltowego wg PN-EN 13108-1 [47] i WT-2. Nawierzchnie asfaltowe 2014 [65] z mieszanki mineralno-asfaltowej dostarczonej od producenta:

**- AC 22 P 35/50, grubości 7 cm (KR3)**

w lokalizacjach zgodnych z Dokumentacją Projektową. W przypadku produkcji mieszanki mineralno-asfaltowej przez Wykonawcę dla potrzeb budowy, Wykonawca zobowiązany jest prowadzić Zakładową kontrolę produkcji (ZKP) zgodnie z WT-2 [65] punkt 8.4.1.5.

Podbudowę z betonu asfaltowego można wykonywać dla dróg kategorii ruchu od KR1 do KR7 (określenie kategorii ruchu podano w punkcie 1.4.7). Stosowane mieszanki betonu asfaltowego o wymiarze D podano w tablicy 1.

Tablica 1. Stosowane mieszanki

| Kategoria ruchu | Mieszanki o wymiarze D <sup>1)</sup> , mm |
|-----------------|---|
| KR 1-2          | AC16P, AC22P                              |
| <b>KR 3-4</b>   | AC16P, <b>AC22P</b> , AC32P               |

<sup>1)</sup> Podział ze względu na wymiar największego kruszywa w mieszance.

**1.4. Określenia podstawowe**

**1.4.1. Nawierzchnia** - konstrukcja składająca się z jednej lub kilku warstw służących do przejmowania i rozkładania obciążeń od ruchu pojazdów na podłoże.

**1.4.2. Podbudowa** - główny element konstrukcyjny nawierzchni, który może być ułożony w jednej lub kilku warstwach.

**1.4.3. Mieszanka mineralno-asfaltowa** - mieszanka kruszyw i lepiszcza asfaltowego.

**1.4.4. Wymiar mieszanki mineralno-asfaltowej** - określenie mieszanki mineralno-asfaltowej ze względu na największy wymiar kruszywa D, np. wymiar 16, 22 lub 32.

**1.4.5. Beton asfaltowy** - mieszanka mineralno-asfaltowa, w której kruszywo o uziarnieniu ciągłym lub nieciągłym tworzy strukturę wzajemnie klinującą się.

1.4.6. **Uziarnienie** - skład ziarnowy kruszywa, wyrażony w procentach masy ziaren przechodzących przez określony zestaw sit.

1.4.7. **Kategoria ruchu** - obciążenie drogi ruchem samochodowym, wyrażone w osiach obliczeniowych (100 kN) wg „Katalogu typowych konstrukcji nawierzchni podatnych i półsztywnych” GDDP-IBDiM [68].

1.4.8. **Wymiar kruszywa** - wielkość ziaren kruszywa, określona przez dolny (d) i górny (D) wymiar sita.

1.4.9. **Kruszywo grube** - kruszywo z ziaren o wymiarze:  $D \leq 45$  mm oraz  $d > 2$  mm.

1.4.10. **Kruszywo drobne** - kruszywo z ziaren o wymiarze:  $D \leq 2$  mm, którego większa część pozostaje na sicie 0,063 mm.

1.4.11. **Pył** - kruszywo z ziaren przechodzących przez sito 0,063 mm.

1.4.12. **Wypełniacz** - kruszywo, którego większa część przechodzi przez sito 0,063 mm. (Wypełniacz mieszany – kruszywo, które składa się z wypełniacza pochodzenia mineralnego i wodorotlenku wapnia. Wypełniacz dodany – wypełniacz pochodzenia mineralnego, wyprodukowany oddzielnie).

1.4.13. **Kationowa emulsja asfaltowa** - emulsja, w której emulgator nadaje dodatnie ładunki cząstkom zdyspergowanego asfaltu.

1.4.14. Pozostałe określenia podstawowe są zgodne z obowiązującymi, odpowiednimi polskimi normami i z definicjami podanymi w SST D-M-00.00.00 „Wymagania ogólne” pkt 1.4.

#### 1.4.15. Symbole i skróty dodatkowe

|      |   |
|------|---|
| AC P | - beton asfaltowy do warstwy podbudowy,   |
| PMB  | - polimeroasfalt,   |
| D    | - górny wymiar sita (przy określaniu wielkości ziaren kruszywa),  |
| d    | - dolny wymiar sita (przy określaniu wielkości ziaren kruszywa),  |
| C    | - kationowa emulsja asfaltowa,  |
| NPD  | - właściwość użytkowa nie określana (ang. No Performance Determined; producent może jej nie określać),                            |
| TBR  | - do zadeklarowania (ang. To Be Reported; producent może dostarczyć odpowiednie informacje, jednak nie jest do tego zobowiązany), |
| IRI  | - (International Roughness Index) międzynarodowy wskaźnik równości,   |
| MOP  | - miejsce obsługi podróży.  |

#### 1.5. Ogólne wymagania dotyczące robót

Ogólne wymagania dotyczące robót podano w SST D-M-00.00.00 „Wymagania ogólne” [1] pkt 1.5.

## 2. MATERIAŁY

### 2.1. Ogólne wymagania dotyczące materiałów

Ogólne wymagania dotyczące materiałów, ich pozyskiwania i składowania, podano w SST D-M-00.00.00 „Wymagania ogólne” [1] pkt 2.

### 2.2. Lepiszczą asfaltowe

Należy stosować asfalty drogowe wg PN-EN 12591 [27] lub polimeroasfalty wg PN-EN 14023 [59]. Rodzaje stosowanych lepiszczy asfaltowych podano w tablicy 2. Oprócz lepiszczy wymienionych w tablicy 2 można stosować inne lepiszcza nienormowe według aprobat technicznych.

Tablica 2. Zalecane lepiszcza asfaltowego do warstwy podbudowy z betonu asfaltowego

| Kategoria ruchu  | Mieszanka ACP               | Gatunek lepiszcza     |
|------------------|-----------------------------|-----------------------|
|                  |                             | asfalt drogowy        |
| KR1 – KR2        | AC16P, AC22P                | 50/70                 |
| <b>KR3 – KR4</b> | AC16P, <b>AC22P</b> , AC32P | <b>35/50</b> , 50/70, |



Asfalty drogowe powinny spełniać wymagania podane w tablicy 3.

Tablica 3. Wymagania wobec asfaltów drogowych wg PN-EN 12591 [27]

| Lp.                                  | Właściwości  |        | Metoda badania     | Rodzaj asfaltu |       |
|--------------------------------------|--|--------|--------------------|----------------|-------|
|                                      |  |        |                    | 50/70          | 35/50 |
| <b>WŁAŚCIWOŚCI OBLIGATORYJNE</b>     |  |        |                    |                |       |
| 1                                    | Penetracja w 25°C  | 0,1 mm | PN-EN 1426 [21]    | 50-70          | 35-50 |
| 2                                    | Temperatura mięknięcia   | °C     | PN-EN 1427 [22]    | 46-54          | 50-58 |
| 3                                    | Temperatura zapłonu, nie mniej niż                             | °C     | PN-EN 22592 [62]   | 230            | 240   |
| 4                                    | Zawartość składników rozpuszczalnych, nie mniej niż            | % m/m  | PN-EN 12592 [28]   | 99             | 99    |
| 5                                    | Zmiana masy po starzeniu (ubytek lub przyrost), nie więcej niż | % m/m  | PN-EN 12607-1 [31] | 0,5            | 0,5   |
| 6                                    | Pozostała penetracja po starzeniu, nie mniej niż               | %      | PN-EN 1426 [21]    | 50             | 53    |
| 7                                    | Temperatura mięknięcia po starzeniu, nie mniej niż             | °C     | PN-EN 1427 [22]    | 48             | 52    |
| <b>WŁAŚCIWOŚCI SPECJALNE KRAJOWE</b> |  |        |                    |                |       |
| 8                                    | Zawartość parafiny, nie więcej niż                             | %      | PN-EN 12606-1 [30] | 2,2            | 2,2   |
| 9                                    | Wzrost temp. mięknięcia po starzeniu, nie więcej niż           | °C     | PN-EN 1427 [22]    | 9              | 8     |
| 10                                   | Temperatura łamliwości Fraassa, nie więcej niż                 | °C     | PN-EN 12593 [29]   | -8             | -5    |

Składowanie asfaltu drogowego powinno się odbywać w zbiornikach, wykluczających zanieczyszczenie asfaltu i wyposażonych w system grzewczy pośredni (bez kontaktu asfaltu z przewodami grzewczymi). Zbiornik roboczy otaczarki powinien być izolowany termicznie, posiadać automatyczny system grzewczy z tolerancją  $\pm 5^\circ\text{C}$  oraz układ cyrkulacji asfaltu.

### 2.3. *Kruszywo*

Do warstwy podbudowy z betonu asfaltowego należy stosować kruszywo według PN-EN 13043 [44] i WT-1 Kruszywa 2014 [64], obejmujące kruszywo grube, kruszywo drobne i wypełniacz. Kruszywa powinny spełniać wymagania podane w WT-1 Kruszywa 2014 tablica 4, 5, 6, 6a, 7.

Składowanie kruszywa powinno się odbywać w warunkach zabezpieczających je przed zanieczyszczeniem i zmieszaniem z kruszywem o innym wymiarze lub pochodzeniu. Podłoże składowiska musi być równe, utwardzone i odwodnione. Składowanie wypełniacza powinno się odbywać w silosach wyposażonych w urządzenia do aeracji.

### 2.4. *Środek adhezyjny*

W celu poprawy powinowactwa fizykochemicznego lepiszcza asfaltowego i kruszywa, gwarantującego odpowiednią przyczepność (adhezję) lepiszcza do kruszywa i odporność mieszanki mineralno-asfaltowej na działanie wody, można zastosować środek adhezyjny, tak aby dla konkretnej pary kruszywo-lepiszcze wartość przyczepności określona według PN-EN 12697-11 [34], metoda C wynosiła co najmniej 80%.

Środek adhezyjny powinien odpowiadać wymaganiom określonym przez producenta.

Składowanie środka adhezyjnego jest dozwolone tylko w oryginalnych opakowaniach, w warunkach określonych przez producenta.

Należy stosować wymagania zawarte w WT-2 2014.

### **2.5. Materiały do uszczelnienia połączeń i krawędzi**

Do uszczelnienia połączeń technologicznych (tj. złączy podłużnych i poprzecznych z tego samego materiału wykonywanego w różnym czasie oraz spoin stanowiących połączenia różnych materiałów lub połączenie warstwy asfaltowej z urządzeniami obcymi w nawierzchni lub ją ograniczającymi, należy stosować:

- a) materiały termoplastyczne, jak taśmy asfaltowe, pasty itp. według norm lub aprobat technicznych,
- b) emulsję asfaltową według PN-EN 13808 lub inne lepiszcza według norm lub aprobat technicznych

Grubość materiału termoplastycznego do spoiny powinna wynosić:

- nie mniej niż 10 mm przy grubości warstwy technologicznej do 2,5 cm,
- nie mniej niż 15 mm przy grubości warstwy technologicznej większej niż 2,5 cm.

Składowanie materiałów termoplastycznych jest dozwolone tylko w oryginalnych opakowaniach producenta, w warunkach określonych w aprobacie technicznej.

Do uszczelnienia krawędzi należy stosować asfalt drogowy wg PN-EN 12591, asfalt modyfikowany polimerami wg PN-EN 14023 „metodą na gorąco”. Dopuszcza się inne rodzaje lepiszcza wg norm lub aprobat technicznych.

Należy stosować wymagania zawarte w WT-2 2014.

### **2.6. Materiały do złączenia warstw konstrukcji**

Do złączania warstw konstrukcji nawierzchni należy stosować kationowe emulsje asfaltowe lub kationowe emulsje modyfikowane polimerami według PN-EN 13808 [58] i WT-3 Emulsje asfaltowe 2009 [66] punkt 5.1 tablica 2 i tablica 3.

Emulsję asfaltową można składować w opakowaniach transportowych lub w stacjonarnych zbiornikach pionowych z nalewaniem od dna. Nie należy nalewać emulsji do opakowań i zbiorników zanieczyszczonych materiałami mineralnymi.

## **3. SPRZĘT**

### **3.1. Ogólne wymagania dotyczące sprzętu**

Ogólne wymagania dotyczące sprzętu podano w SST D-M-00.00.00 „Wymagania ogólne” [1] pkt 3.

### **3.2. Sprzęt stosowany do wykonania robót**

Przy wykonywaniu robót Wykonawca w zależności od potrzeb, powinien wykazać się możliwością korzystania ze sprzętu dostosowanego do przyjętej metody robót, jak:

- wytwórnia (otaczarka) o mieszaniu cyklicznym lub ciągłym, z automatycznym komputerowym sterowaniem produkcji, do wytwarzania mieszanek mineralno-asfaltowych,
- układarka gąsienicowa, z elektronicznym sterowaniem równości układanej warstwy,
- skraplarka,
- walce stalowe gładkie,
- walce ogumione
- szczotki mechaniczne i/lub inne urządzenia czyszczące,
- samochody samowładowcze z przykryciem brezentowym lub termosami,
- sprzęt drobny.

## **4. TRANSPORT**

### **4.1. Ogólne wymagania dotyczące transportu**

Ogólne wymagania dotyczące transportu podano w SST D-M-00.00.00 „Wymagania ogólne” pkt 4.

### **4.2. Transport materiałów**

Asfalt i polimeroasfalt należy przewozić w cysternach kolejowych lub samochodach izolowanych i zaopatrzonych w urządzenia umożliwiające pośrednie ogrzewanie oraz w zawory spustowe.

Kruszywa można przewozić dowolnymi środkami transportu, w warunkach zabezpieczających je przed zanieczyszczeniem, zmieszaniem z innymi materiałami i nadmiernym zawilgoceniem.

Wypełniacz należy przewozić w sposób chroniący go przed zawilgoceniem, zbrzyleniem i zanieczyszczeniem. Wypełniacz luzem powinien być przewożony w odpowiednich cysternach przystosowanych do przewozu materiałów sypkich, umożliwiających rozładunek pneumatyczny.

Emulsja asfaltowa może być transportowana w zamkniętych cysternach, autocysternach, beczkach i innych opakowaniach pod warunkiem, że nie będą korodowały pod wpływem emulsji i nie będą powodowały jej rozpadu. Cysterny powinny być wyposażone w przegrody. Nie należy używać do transportu opakowań z metali lekkich (może zachodzić wydzielanie wodoru i groźba wybuchu przy emulsjach o  $\text{pH} \leq 4$ ).

Mieszkankę mineralno-asfaltową należy dowozić na budowę pojazdami samowładowymi w zależności od postępu robót. Podczas transportu i postoju przed wbudowaniem mieszanka powinna być zabezpieczona przed ostygnięciem i dopływem powietrza (przez przykrycie, pojemniki termo-izolacyjne lub ogrzewane itp.). Warunki i czas transportu mieszanki, od produkcji do wbudowania, powinna zapewniać utrzymanie temperatury w wymaganym przedziale. Powierzchnie pojemników używanych do transportu mieszanki powinny być czyste, a do zwilżania tych powierzchni można używać tylko środki antyadhezyjne niewpływające szkodliwie na mieszankę.

## 5. WYKONANIE ROBÓT

### 5.1. Ogólne zasady wykonania robót

Ogólne zasady wykonania robót podano w SST D-M-00.00.00 „Wymagania ogólne” [1] pkt 5.

### 5.2. Projektowanie mieszanki mineralno-asfaltowej

Przed przystąpieniem do robót Wykonawca dostarczy Inżynierowi do akceptacji projekt składu mieszanki mineralno-asfaltowej (AC16P, AC22P).

Projektowanie składu betonu asfaltowego i właściwości zaprojektowanej mieszanki mineralno – asfaltowej powinny być zgodne z „WT-2 2010 część 1 Mieszanki mineralno-asfaltowe”.

Projektowanie składu mieszanki mineralno-asfaltowej polega na:

- doborze składników mieszanki,
- doborze optymalnej ilości asfaltu,
- określeniu właściwości mieszanki i porównaniu uzyskanych wyników z wymaganiami podanymi w niniejszej ST.

Krzywa uziarnienia mieszanki mineralnej powinna mieścić się w obszarze wyznaczonym przez krzywe graniczne.

Rzędne krzywych granicznych uziarnienia mieszanki mineralnej do wykonania podbudowy z betonu asfaltowego dla projektowanych dróg oraz minimalną zawartość asfaltu podano w tablicy 4.

Jeżeli stosowana jest mieszanka kruszywa drobnego niełamane i łamane, to należy przyjąć proporcję kruszywa łamane do niełamane, co najmniej 50/50. Dla dróg o kategorii ruchu KR3-KR7 nie należy projektować mieszanki mineralno-asfaltowej bez udziału kruszywa drobnego łamane (przy czym kryterium czy kruszywo drobne jest łamane czy nie jest wskaźnik przepływu kruszyw ECS zgodnie z normą PN-EN 933-6).

Wymagane właściwości mieszanki mineralno-asfaltowej podane są w tablicach 5, 6, 7.

Tablica 4. Uziarnienie mieszanki mineralnej oraz zawartość lepiszcza do betonu asfaltowego do warstwy podbudowy dla ruchu KR1÷KR6 [65]

| Właściwość          | Przesiew, [% (m/m)] |     |                  |     |                  |     |                  |            |
|---------------------|---------------------|-----|------------------|-----|------------------|-----|------------------|------------|
|                     | AC16P<br>KR1-KR2    |     | AC22P<br>KR1-KR2 |     | AC16P<br>KR3-KR7 |     | AC22P<br>KR3-KR7 |            |
| Wymiar sita #, [mm] | od                  | do  | od               | do  | od               | do  | od               | do         |
| 45                  | -                   | -   | -                | -   | -                | -   | -                | -          |
| 31,5                | -                   | -   | 100              | -   | -                | -   | <b>100</b>       | -          |
| 22,4                | 100                 | -   | 90               | 100 | 100              | -   | <b>90</b>        | <b>100</b> |
| 16                  | 90                  | 100 | 65               | 93  | 90               | 100 | <b>65</b>        | <b>90</b>  |
| 11,2                | 70                  | 92  | -                | -   | 65               | 85  | -                | -          |
| 8                   | 50                  | 85  | 42               | 72  | -                | 76  | <b>42</b>        | <b>68</b>  |

|  |                |    |                |    |                |    |                |           |
|--|----------------|----|----------------|----|----------------|----|----------------|-----------|
| 2  | 25             | 50 | 15             | 45 | 25             | 50 | <b>15</b>      | <b>45</b> |
| 0,125  | 5              | 13 | 5              | 13 | 4              | 12 | <b>4</b>       | <b>12</b> |
| 0,063  | 4              | 10 | 4              | 10 | 2,0            | 8  | <b>4</b>       | <b>8</b>  |
| Zawartość lepiszcza, minimum <sup>*)</sup>   | $B_{\min 4,2}$ |    | $B_{\min 4,0}$ |    | $B_{\min 4,0}$ |    | $B_{\min 3,8}$ |           |
| <sup>*)</sup> Minimalna zawartość lepiszcza jest określona przy założonej gęstości mieszanki mineralnej 2,650 Mg/m <sup>3</sup> . Jeżeli stosowana mieszanka mineralna ma inną gęstość ( $\rho_d$ ), to do wyznaczenia minimalnej zawartości lepiszcza podaną wartość należy pomnożyć przez współczynnik $\alpha$ według równania: |                |    |                |    |                |    |                |           |
| $\alpha = \frac{2,650}{\rho_d}$  |                |    |                |    |                |    |                |           |

Gęstość mieszanki kruszyw wyznaczamy ze wzoru:

$$\rho_{\alpha} = \frac{P_1 + P_2 + \dots + P_n}{\frac{P_1 + P_2 + \dots + P_n}{\rho_1 + \rho_2 + \dots + \rho_n}}$$

gdzie:

$P_1 + P_2 + \dots + P_n$  = procentowa zawartość poszczególnych frakcji kruszyw (składniki mieszanki mineralnej)

$\rho_1 + \rho_2 + \dots + \rho_n$  = gęstość poszczególnych frakcji kruszywa (składniki mieszanki mineralnej)

Minimalna zawartość lepiszcza w zaprojektowanej mieszance (receptie) powinna być wyższa od podanego  $B_{\min}$  o wielkość dopuszczalnej odchyłki 0,3 zawierającej błąd dozowania składników i błąd badania.

Minimalna zawartość lepiszcza asfaltowego odzyskanego w ekstrakcji – jest to lepiszcze rozpuszczalne (tworzące błonkę lepiszcza na ziarnach kruszywa) w projektowanej mieszance mineralno-asfaltowej (receptie), nie uwzględniająca lepiszcza zaabsorbowanego przez kruszywo.

W badaniu typu należy określić w ekstrakcji lepiszcza z mieszanki mineralno-asfaltowej procentową ilość lepiszcza rozpuszczalnego i nierozpuszczalnego (absorbowanego przez pory kruszywa mieszanki mineralnej) i podać w sprawozdaniu typu. W receptie roboczej mieszanki mineralno-asfaltowej należy podawać zawartość lepiszcza jako sumę lepiszcza rozpuszczalnego i nierozpuszczalnego (lepiszcze dodane).

W zagęszczaniu próbek laboratoryjnych mieszanek mineralno-asfaltowych należy stosować następujące temperatury mieszanki w zależności od stosowanego asfaltu:

- 35/50; 50/70      140°C ±5°C;

- PMB 25/55-60    145°C ±5°C.

Skład mieszanki mineralno-asfaltowej powinien być ustalony na podstawie badań próbek wykonanych wg metody Marshalla.

Zaprojektowana mieszanka betonu asfaltowego AC powinna spełniać wymagania podane w tablicy 5 lp. 1÷4 (dla KR2); tablicy 6 lp. 1÷3 (KR3-KR4); tablicy 7 lp. 1÷3 (dla KR5-KR7).

Wykonana warstwa podbudowy z betonu asfaltowego powinna spełniać wymagania podane w tablicy 5 lp. 5÷6 (KR2); tablicy 6 lp. 4÷5 (KR3-KR4), tablicy 6 lp. 4÷5 (dla KR5-KR7).

Tablica 5. Wymagane właściwości mieszanki mineralno-asfaltowej do warstwy podbudowy, dla ruchu KR1 ÷ KR2 [65]

| Lp. | Właściwość   | Wymagania                          |                                    | Metoda i warunki badania |
|-----|--|------------------------------------|------------------------------------|--------------------------|
|     |  | AC 16 P                            | AC 22 P                            |                          |
| 1.  | Zawartość wolnych przestrzeni w mieszance; warunki zagęszczania wg PN-EN 13108-20 C.1.2. ubijanie, 2x50 uderzeń            | $V_{\min 4,0}$<br>$V_{\max 8}$     | $V_{\min 4,0}$<br>$V_{\max 8}$     | PN-EN 12697-8, p. 4      |
| 2.  | Wolne przestrzenie wypełnione lepiszczem; warunki zagęszczania wg PN-EN 13108-20 C.1.2. ubijanie, 2x50 uderzeń             | $VFB_{\min 50}$<br>$VFB_{\max 74}$ | $VFB_{\min 50}$<br>$VFB_{\max 74}$ | PN-EN 12697-8, p. 5      |
| 3.  | Zawartość wolnych przestrzeni w mieszance mineralnej; warunki zagęszczania wg PN-EN 13108-20 C.1.2. ubijanie, 2x50 uderzeń | $VMA_{\min 14}$                    | $VMA_{\min 14}$                    | PN-EN 12697-8, p. 5      |

|  |   |                           |                           |  |
|--|---|---------------------------|---------------------------|--|
| 4.   | Odporność na działanie wody, warunki zagęszczania wg PN-EN 13108-20 C.1.1. ubijanie, 2x35 uderzeń | <i>ITSR</i> <sub>70</sub> | <i>ITSR</i> <sub>70</sub> | PN-EN 12697-12, lecz przechowywanie w 40°C z jednym cyklem zamrażania <sup>a)</sup> , badanie w 25°C |
| 5.   | Wskaźnik zagęszczenia, %  | ≥ 98                      | ≥ 98                      | Pkt 6.4.9. niniejszej ST   |
| 6.   | Zawartość wolnych przestrzeni w warstwie, %, v/v  | 4,0 ÷ 8,0                 | 4,0 ÷ 8,0                 | Pkt 6.4.9. niniejszej ST   |
| a) Ujednoliconą procedurę badania odporności na działanie wody z jednym cyklem zamrażania podano w załączniku 1 WT-2 |   |                           |                           |  |

Tablica 6. Wymagane właściwości mieszanki mineralno-asfaltowej do warstwy podbudowy, dla ruchu KR3 ÷ KR4 [65]

| Lp.  | Właściwość   | Wymagania                           | Wymagania                           | Metoda i warunki badania   |
|--|--|-------------------------------------|-------------------------------------|--|
|  |  | AC 16 P                             | AC 22 P                             |  |
| 1.   | Zawartość wolnych przestrzeni w mieszance; warunki zagęszczania wg PN-EN 13108-20 C.1.3. ubijanie, 2x75 uderzeń                            | $V_{\min 4,0}$<br>$V_{\max 7,0}$    | $V_{\min 4,0}$<br>$V_{\max 7,0}$    | PN-EN 12697-8, p. 4  |
| 2.   | Odporność na deformacje trwałe <sup>a)</sup> ; warunki zagęszczania wg PN-EN 13108-20 C.1.20. wałowanie, P <sub>98</sub> -P <sub>100</sub> | $WTS_{AIR 0,30}$<br>$PRD_{AIR 9,0}$ | $WTS_{AIR 0,30}$<br>$PRD_{AIR 9,0}$ | PN-EN 12697-22, metoda B w powietrzu, PN-EN 13108-20, D.1.6, 60°C, 10 000 cykli                      |
| 3.   | Odporność na działanie wody, warunki zagęszczania wg PN-EN 13108-20 C.1.1. ubijanie, 2x35 uderzeń  | <i>ITSR</i> <sub>70</sub>           | <i>ITSR</i> <sub>70</sub>           | PN-EN 12697-12, lecz przechowywanie w 40°C z jednym cyklem zamrażania <sup>b)</sup> , badanie w 25°C |
| 4.   | Wskaźnik zagęszczenia, %   | ≥ 98                                | ≥ 98                                | Pkt 6.4.9. niniejszej ST   |
| 5.   | Zawartość wolnych przestrzeni w warstwie, %, v/v   | 4,0 ÷ 7,0                           | 4,0 ÷ 7,0                           | Pkt 6.4.9. niniejszej ST   |
| a) Grubość płyty: AC 16 60mm; AC 22 60mm   |  |                                     |                                     |  |
| b) Ujednoliconą procedurę badania odporności na działanie wody z jednym cyklem zamrażania podano w załączniku 1 WT-2 |  |                                     |                                     |  |

Tablica 7. Wymagane właściwości mieszanki mineralno-asfaltowej do warstwy podbudowy, dla ruchu KR5 ÷ KR7 [65]

| Lp.  | Właściwość   | Wymagania                           | Metoda i warunki badania   |
|--|--|-------------------------------------|--|
|  |  | AC 16P; AC 22 P                     |  |
| 1.   | Zawartość wolnych przestrzeni w mieszance; warunki zagęszczania wg PN-EN 13108-20 C.1.3. ubijanie, 2x75 uderzeń                            | $V_{\min 4,0}$<br>$V_{\max 7,0}$    | PN-EN 12697-8, p. 4  |
| 2.   | Odporność na deformacje trwałe <sup>a)</sup> ; warunki zagęszczania wg PN-EN 13108-20 C.1.20. wałowanie, P <sub>98</sub> -P <sub>100</sub> | $WTS_{AIR 0,15}$<br>$PRD_{AIR 7,0}$ | PN-EN 12697-22, metoda B w powietrzu, PN-EN 13108-20, D.1.6, 60°C, 10 000 cykli                      |
| 3.   | Odporność na działanie wody, warunki zagęszczania wg PN-EN 13108-20 C.1.1. ubijanie, 2x35 uderzeń  | <i>ITSR</i> <sub>70</sub>           | PN-EN 12697-12, lecz przechowywanie w 40°C z jednym cyklem zamrażania <sup>b)</sup> , badanie w 25°C |
| 4.   | Wskaźnik zagęszczenia, %   | ≥ 98                                | Pkt 6.4.9. niniejszej ST   |
| 5.   | Zawartość wolnych przestrzeni w warstwie, %, v/v   | 4,0 ÷ 7,0                           | Pkt 6.4.9. niniejszej ST   |
| a) Grubość płyty: AC 16 60mm; AC 22 60mm   |  |                                     |  |
| b) Ujednoliconą procedurę badania odporności na działanie wody z jednym cyklem zamrażania podano w załączniku 1 WT-2 |  |                                     |  |

### 5.3. Wytwarzanie mieszanki mineralno-asfaltowej

Mieszankę mineralno-asfaltową należy wytwarzać na gorąco w otaczarce (zespole maszyn i urządzeń dozowania, podgrzewania i mieszania składników oraz przechowywania gotowej mieszanki).

Dozowanie składników mieszanki mineralno-asfaltowej w otaczarkach, w tym także wstępne, powinno być zautomatyzowane i zgodne z receptą roboczą, a urządzenia do dozowania składników oraz pomiaru temperatury powinny być okresowo sprawdzane. Kruszywo o różnym uziarnieniu lub pochodzeniu należy dodawać odmierzone oddzielnie.

Lepiszczce asfaltowe należy przechowywać w zbiorniku z pośrednim systemem ogrzewania, z układem termostatowania zapewniającym utrzymanie żądanej temperatury z dokładnością ± 5°C. Temperatura lepiszcza asfaltowego w zbiorniku magazynowym (roboczym) nie może przekraczać 180°C dla asfaltu drogowego 50/70 i polimeroasfaltu drogowego 25/55-60 oraz 190°C dla asfaltu drogowego 35/50.

Kruszywo (ewentualnie z wypełniaczem) powinno być wysuszone i podgrzane tak, aby mieszanka mineralna uzyskała temperaturę właściwą do otoczenia lepiszczem asfaltowym. Temperatura mieszanki mineralnej nie powinna być wyższa o więcej niż 30°C od najwyższej temperatury mieszanki mineralno-asfaltowej podanej w tabelicy 8.

Najniższa temperatura dotyczy mieszanki mineralno-asfaltowej dostarczonej na miejsce wbudowania, a najwyższa temperatura dotyczy mieszanki mineralno-asfaltowej bezpośrednio po wytworzeniu w wytwórni.

Tablica 8. Najwyższa i najniższa temperatura mieszanki AC [65]

| Lepiszczce asfaltowe        | Temperatura mieszanki [°C] |
|-----------------------------|----------------------------|
| Asfalt 35/50                | 155 ÷ 195°C                |
| Asfalt 50/70                | 140 ÷ 180°C                |
| Polimeroasfalt PMB 25/55-60 | 140 ÷ 180°C;               |

Sposób i czas mieszania składników mieszanki mineralno-asfaltowej powinny zapewnić równomierne otoczenie kruszywa lepiszczem asfaltowym.

Dopuszcza się dostawy mieszanek mineralno-asfaltowych z kilku wytwórni, pod warunkiem skoordynowania między sobą deklarowanych przydatności mieszanek (m.in.: typ, rodzaj składników, właściwości objętościowe) z zachowaniem dopuszczalnych różnic ich składu:

- zawartość lepiszcza: 0,3% (m/m),
- zawartość kruszywa drobnego: 3,0% (m/m),
- zawartość wypełniacza: 1,0% (m/m).

#### 5.4. Przygotowanie podłoża

Podłoże (podbudowa z kruszywa niezwiązanego lub związanego) pod warstwę podbudowy z betonu asfaltowego powinno być na całej powierzchni:

- ustabilizowane i nośne,
- czyste, bez zanieczyszczenia lub pozostałości luźnego kruszywa,
- wyprofilowane, równe i bez kolein,
- suche.

Maksymalne nierówności podłoża pod warstwę podbudowy, nie powinny przekraczać wartości podanych w tabelicy 9.

Tablica 9. Maksymalne nierówności podłoża pod warstwę podbudowy z betonu asfaltowego (pomiar łatą 4-metrową lub równoważną metodą)

| Klasa drogi | Element nawierzchni  | Maksymalna nierówność podłoża pod warstwę podbudowy [mm] |
|-------------|--|--|
| A, S,       | Pasy: ruchu, awaryjne, dodatkowe, włączania i wyłączania                                       | 12   |
| GP          | Jezdnie łącznic, jezdnie MOP, utwardzone pobocza   | 12   |
| G           | Pasy: ruchu, dodatkowe, włączania i wyłączania, postojowe, jezdnie łącznic, utwardzone pobocza | 12   |
| Z, L, D     | Pasy ruchu   | 15   |

Jeżeli nierówności są większe niż dopuszczalne, to należy wyrównać podłoże.

Rzędne wysokościowe podłoża oraz urządzeń usytuowanych w nawierzchni lub ją ograniczających powinny być zgodne z dokumentacją projektową. Z podłoża powinien być zapewniony odpływ wody.

Wykonane w podłożu łąty z materiału o mniejszej sztywności (np. łąty z asfaltu lanego w betonie asfaltowym) należy usunąć, a powstałe w ten sposób ubytki wypełnić materiałem o właściwościach zbliżonych do materiału podstawowego (np. wypełnić betonem asfaltowym).

W celu polepszenia połączenia między warstwami technologicznymi nawierzchni powierzchnia podłoża powinna być w ocenie wizualnej chropowata.

Szerokie szczeliny w podłożu należy wypełnić odpowiednim materiałem, np. zalewami drogowymi według PN-EN 14188-1 [60] lub PN-EN 14188-2 [61] albo innymi materiałami według norm lub aprobat technicznych.

### 5.5. Próba technologiczna

Należy stosować wymagania zawarte w WT-2 2014 część 1 Mieszanki mineralno-asfaltowe.

Wykonawca przed przystąpieniem do produkcji mieszanki jest zobowiązany do przeprowadzenia w obecności Inżyniera próby technologicznej, która ma na celu sprawdzenie zgodności właściwości wyprodukowanej mieszanki z receptą. W tym celu należy zaprogramować otaczarkę zgodnie z receptą roboczą i w cyklu automatycznym produkować mieszankę. Do badań należy pobrać mieszankę wyprodukowaną po ustabilizowaniu się pracy otaczarki.

Nie dopuszcza się oceniania dokładności pracy otaczarki oraz prawidłowości składu mieszanki mineralnej na podstawie tzw. suchego zarobu, z uwagi na możliwą segregację kruszywa.

Mieszankę wyprodukowaną po ustabilizowaniu się pracy otaczarki należy zgromadzić w silosie lub załadować na samochód. Próbkę do badań należy pobierać ze skrzyni samochodu zgodnie z metodą określoną w PN-EN 12697-27 [39].

Na podstawie uzyskanych wyników Inżynier podejmuje decyzję o wykonaniu odcinka próbnego.

### 5.6. Odcinek próbny

Należy stosować wymagania zawarte w WT-2 2014 część 1 Mieszanki mineralno-asfaltowe i w zakresie wykonania, kontroli i warunków odbioru WT-2 Nawierzchnie asfaltowe 2008.

Przed przystąpieniem do wykonania podbudowy z betonu asfaltowego Wykonawca wykona odcinek próbny celem uściślenia organizacji wytwarzania i układania oraz ustalenia warunków zagęszczania.

Odcinek próbny powinien być zlokalizowany w miejscu uzgodnionym z Inżynierem. Powierzchnia odcinka próbnego powinna wynosić co najmniej 500 m<sup>2</sup>, a długość co najmniej 50 m. Na odcinku próbnym Wykonawca powinien użyć takich materiałów oraz sprzętu jakie zamierza stosować do wykonania podbudowy.

Wykonawca może przystąpić do realizacji robót po zaakceptowaniu przez Inżyniera technologii wbudowania i zagęszczania oraz wyników z odcinka próbnego.

### 5.7. Połączenie międzywarstwowe

Należy stosować wymagania zawarte w WT-2 Nawierzchnie asfaltowe 2008.

Uzyskanie wymaganej trwałości nawierzchni jest uzależnione od zapewnienia połączenia między warstwami i ich współpracy w przenoszeniu obciążenia nawierzchni ruchem.

Podłoże powinno być skropione lepiszczem. Ma to na celu zwiększenie połączenia między warstwami konstrukcyjnymi oraz zabezpieczenie przed wnikaniem i zaleganiem wody między warstwami.

Skropienie lepiszczem podłoża (np. podbudowa z kruszywa niezwiązanego lub związanego), przed ułożeniem warstwy podbudowy z betonu asfaltowego powinno być wykonane w ilości podanej w tablicy 10.

Tablica 10. Zalecane ilości pozostałego lepiszcza do skropienia podłoża

| Układana warstwa asfaltowa     | Podłoże pod warstwę asfaltową                     | Ilość pozostałego lepiszcza [kg/m <sup>2</sup> ] |
|--------------------------------|---|--|
| Podbudowa z betonu asfaltowego | Podbudowa tłuczniowa                              | 0,7 - 1,0  |
|                                | Podbudowa z kruszywa stabilizowanego mechanicznie | 0,5 - 0,7  |

|   |   |  |
|---|---|--|
|   | Podbudowa z chudego betonu<br>lub gruntu stabilizowanego<br>spoiwem | 0,3 - 0,5 <sup>1)</sup><br>0,7 - 1,0 <sup>2)</sup> |
| <sup>1)</sup> zalecana emulsja o pH >4<br><sup>2)</sup> zalecana emulsja modyfikowana polimerem posypana grysem 2/5 w celu uzyskania membrany poprawiającej połączenie oraz zmniejszającej ryzyko spekań odbitych |   |  |

Skrapianie podłoża należy wykonywać równomiernie stosując rampy do skrapiania, np. skrapiaarki do lepszczy asfaltowych.

Dopuszcza się skrapianie ręczne laną w miejscach trudno dostępnych (np. ścieki uliczne) oraz przy urządzeniach usytuowanych w nawierzchni lub ją ograniczających. W razie potrzeby urządzenia te należy zabezpieczyć przed zabrudzeniem.

### 5.8. Wbudowanie mieszanki mineralno-asfaltowej

Należy stosować wymagania zawarte w WT-2.

Mieszankę mineralno-asfaltową można wbudowywać na podłożu przygotowanym zgodnie z zapisami w punktach 5.4 i 5.7.

Temperatura podłoża pod rozkładaną warstwę nie może być niższa niż +5°C.

Transport mieszanki mineralno-asfaltowej asfaltowej powinien być zgodny z zaleceniami podanymi w punkcie 4.2.

Mieszankę mineralno-asfaltową asfaltową należy wbudowywać w odpowiednich warunkach atmosferycznych. Temperatura otoczenia w ciągu doby nie powinna być niższa od temperatury podanej w tablicy 11. Temperatura otoczenia może być niższa w wypadku stosowania ogrzewania podłoża. Nie dopuszcza się układania mieszanki mineralno-asfaltowej asfaltowej podczas silnego wiatru ( $V > 16$  m/s).

W wypadku stosowania mieszanek mineralno-asfaltowych z dodatkiem obniżającym temperaturę mieszania i wbudowania należy indywidualnie określić wymagane warunki otoczenia.

Tablica 11. Minimalna temperatura otoczenia na wysokości 2m podczas wykonywania warstw asfaltowych

| Rodzaj robót      | Minimalna temperatura otoczenia [°C] |                |
|-------------------|--------------------------------------|----------------|
|                   | przed przystąpieniem do robót        | w czasie robót |
| Warstwa podbudowy | 0                                    | + 5            |

Właściwości wykonanej warstwy podbudowy powinny spełniać warunki podane w tablicy 12.

Tablica 12. Właściwości warstwy AC

| Typ i wymiar mieszanki | Projektowana grubość warstwy technologicznej [cm] | Wskaźnik zagęszczenia [%] | Zawartość wolnych przestrzeni w warstwie [% (v/v)] |
|------------------------|---|---------------------------|--|
| AC16P, KR1÷KR2         | 5,0 ÷ 14,0  | ≥ 98                      | 4,5 ÷ 9,0  |
| AC22P, KR1÷KR2         | 7,0 ÷ 14,0  | ≥ 98                      | 4,5 ÷ 9,0  |
| AC16P, KR3÷KR6         | 5,0 ÷ 14,0  | ≥ 98                      | 4,5 ÷ 8,0  |
| <b>AC22P, KR3÷KR6</b>  | <b>7,0 ÷ 14,0</b>                                 | <b>≥ 98</b>               | <b>4,5 ÷ 8,0</b>                                   |

Mieszanka mineralno-asfaltowa powinna być wbudowywana rozkładarką wyposażoną w układ automatycznego sterowania grubości warstwy i utrzymywania niwelety zgodnie z dokumentacją projektową. W miejscach niedostępnych dla sprzętu dopuszcza się wbudowywanie ręczne.

Grubość wykonywanej warstwy powinna być sprawdzana co 25 m, w co najmniej trzech miejscach (w osi i przy brzegach warstwy).



Warstwy wałowane powinny być równomiernie zagęszczane ciężkimi walcami drogowymi. Do warstw z betonu asfaltowego należy stosować walce drogowe stalowe gładkie z możliwością wibracji, oscylacji lub walce ogumione.

### **5.9. Złącza robocze**

Złącza poprzeczne wynikające z końca dziennej działki należy wykonać przez równe obcięcie a następnie posmarowanie lepiszczem i zabezpieczenie listwą przed możliwym uszkodzeniem. Złącza podłużne winny być wykonane przez ogrzanie promiennikiem podczerwieni a jeżeli Inżynier dopuści przez obcięcie krawędzi i posmarowanie lepiszczem.

Złącza w nawierzchni powinny być wykonane w linii prostej, równoległe lub prostopadłe do osi drogi. Złącza w konstrukcji wielowarstwowej powinny być przesunięte względem siebie, co najmniej o 15cm. Złącza powinny być całkowicie związane, a przylegające warstwy powinny być w jednym poziomie.

## **6. KONTROLA JAKOŚCI ROBÓT**

### **6.1. Ogólne zasady kontroli jakości robót**

Ogólne zasady kontroli jakości robót podano w SST D-M-00.00.00 „Wymagania ogólne” pkt 6. Badania mieszanki mineralno-asfaltowej należy wykonywać wg WT-2 2014 część 1 Mieszanki mineralno-asfaltowe i w zakresie wykonania, kontroli i warunków odbioru WT-2 Nawierzchnie asfaltowe 2008, oraz według norm serii PN-EN 12697.

### **6.2. Badania przed przystąpieniem do robót**

Przed przystąpieniem do robót Wykonawca powinien:

- uzyskać wymagane dokumenty, dopuszczające wyroby budowlane do obrotu i powszechnego stosowania (np. stwierdzenie o oznakowaniu materiału znakiem CE lub znakiem budowlanym B, certyfikat zgodności, deklarację zgodności, aprobatę techniczną, ew. badania materiałów wykonane przez dostawców itp.),
- ew. wykonać własne badania właściwości materiałów przeznaczonych do wykonania robót, określone przez Inżyniera.

Przed przystąpieniem do robót Wykonawca powinien wykonać badania lepiszcza, wypełniacza oraz kruszyw przeznaczonych do produkcji mieszanki mineralno-asfaltowej w laboratorium zaakceptowanym przez Inżyniera i przedstawić wyniki tych badań Inżynierowi do akceptacji. Badania powyższych składników winny być powtarzane w trakcie robót zgodnie z wymogami norm: PN-EN 13043, PN-EN 13108-8; PN-EN 13108-20, PN-EN 13108-21, PN-EN 12591, PN-EN 14023 w ramach kontroli ZKP, zgodnie z wymaganiami technicznymi „WT-1 Kruszywa 2014” i „WT-2 2014 część 1 Mieszanki mineralno-asfaltowe” i punktem 6.3.1 niniejszej SST.

Należy stosować wymagania zawarte w WT-1 Kruszywa 2014 i WT-2 2014 część 1 Mieszanki mineralno-asfaltowe.

### **6.3. Badania w czasie robót**

Należy stosować wymagania zawarte w WT-2 „Nawierzchnie asfaltowe 2008”.

#### **6.3.1. Uwagi ogólne**

Badania dzielą się na:

- badania wykonawcy (w ramach własnego nadzoru),
- badania kontrolne (w ramach nadzoru zlecniodawcy – Inżyniera).

#### **6.3.2. Badania Wykonawcy**

Badania Wykonawcy są wykonywane przez Wykonawcę lub jego zleceniobiorców celem sprawdzenia, czy jakość materiałów budowlanych (mieszanek mineralno-asfaltowych i ich składników, lepiszczy i materiałów do uszczelnień itp.) oraz gotowej warstwy (wbudowane warstwy asfaltowe, połączenia itp.) spełniają wymagania określone w kontrakcie.

Wykonawca powinien wykonywać te badania podczas realizacji kontraktu, z niezbędną starannością i w wymaganym zakresie. Wyniki należy zapisywać w protokołach. W razie stwierdzenia uchybień w stosunku do wymagań kontraktu, ich przyczyny należy niezwłocznie usunąć.

Wyniki badań Wykonawcy należy przekazywać zleceniodawcy na jego żądanie. Inżynier może zdecydować o dokonaniu odbioru na podstawie badań Wykonawcy. W razie zastrzeżeń Inżynier może przeprowadzić badania kontrolne według pktu 6.3.3.

Zakres badań Wykonawcy związany z wykonywaniem nawierzchni:

- pomiar temperatury powietrza,
- pomiar temperatury mieszanki mineralno-asfaltowej podczas wykonywania nawierzchni (wg PN-EN 12697-13 [36]),
- ocena wizualna mieszanki mineralno-asfaltowej,
- wykaz ilości materiałów lub grubości wykonanej warstwy,
- pomiar spadku poprzecznego warstwy asfaltowej,
- pomiar równości warstwy asfaltowej (wg pktu 6.4.2.5),
- pomiar parametrów geometrycznych poboczy,
- ocena wizualna jednorodności powierzchni warstwy,
- ocena wizualna jakości wykonania połączeń technologicznych.

Częstotliwość oraz zakres badań i pomiarów w czasie wytwarzania mieszanki mineralno-asfaltowej podano w tablicy 13.

Tablica 13 Częstotliwość oraz zakres badań i pomiarów w czasie wytwarzania mieszanki mineralno-asfaltowej

| Lp. | Wyszczególnienie badań   | Częstotliwość badań<br>Minimalna liczba badań na dziennej działce roboczej |
|-----|--|--|
| 1   | Skład i uziarnienie mieszanki mineralno-asfaltowej pobranej w wytwórni | 1 próbka przy produkcji do 500 Mg<br>2 próbki przy produkcji ponad 500 Mg  |
| 2   | Właściwości asfaltu  | dla każdej dostawy (cysterny)  |
| 3   | Właściwości wypełniacza  | 1 na 100 Mg  |
| 4   | Właściwości kruszywa   | przy każdej zmianie  |
| 5   | Temperatura składników mieszanki mineralno-asfaltowej                  | dozór ciągły   |
| 6   | Temperatura mieszanki mineralno-asfaltowej                             | każdy pojazd przy załadunku i w czasie wbudowywania                        |
| 7   | Wygląd mieszanki mineralno-asfaltowej                                  | j.w.   |
| 8   | Właściwości próbek mieszanki mineralno-asfaltowej pobranej w wytwórni  | jeden raz dziennie   |

### 6.3.2.1. Skład mieszanki mineralno-asfaltowej

Badania składu mieszanki mineralno-asfaltowej polega na wykonaniu ekstrakcji. Wyniki powinny być zgodne z receptą laboratoryjną z tolerancją określoną w niniejszej Specyfikacji.

Dopuszczalne odchyłki zawartości lepiszcza rozpuszczalnego oraz uziarnienie mieszanki zgodnie z Wymaganiami WT-2 Nawierzchnie asfaltowe 2014.

Zawartość rozpuszczalnego lepiszcza z każdej próbki pobranej z mieszanki mineralno-asfaltowej lub wyjątkowo z próbki pobranej z nawierzchni nie może odbiegać od wartości projektowanej, z uwzględnieniem podanych dopuszczalnych odchyłek w zależności od liczby wyników badań z danego odcinka budowy (tab. 14).

Tablica 14 Dopuszczalne odchyłki pojedynczego wyniku badania i średniej arytmetycznej wyników badań zawartości lepiszcza rozpuszczalnego, [% (m/m)]

| Rodzaj mieszanki         | Liczba wyników badań |        |           |                         |                          |        |
|--------------------------|----------------------|--------|-----------|-------------------------|--------------------------|--------|
|                          | 1                    | 2      | od 3 do 4 | od 5 do 8 <sup>a)</sup> | od 9 do 19 <sup>a)</sup> | ≥ 20   |
| Mieszanki gruboziarniste | ± 0,6                | ± 0,55 | ± 0,50    | ± 0,40                  | ± 0,35                   | ± 0,30 |

a) dodatkowo dopuszcza się maksymalnie jeden wynik, spośród wyników badań wziętych do obliczenia średniej arytmetycznej, którego odchyłka jest większa od dopuszczalnej odchyłki dotyczącej średniej arytmetycznej, lecz nie przekracza dopuszczalnej odchyłki jak do pojedynczego wyniku badania

Uziarnienie każdej próbki pobranej z luźnej mieszanki mineralno-asfaltowej nie może odbiegać od wartości projektowanej, w zależności od liczby wyników badań z danego odcinka budowy.

W wypadku wymagań dotyczących uziarnienia, wyrażonych jako którekolwiek z:

- zawartość kruszywa o wymiarze < 0,063 mm,
- zawartość kruszywa o wymiarze < 0,125 mm,
- zawartość kruszywa drobnego o wymiarze od 0,063 mm do 2 mm,
- zawartość kruszywa grubego o wymiarze > 2 mm,
- zawartość ziaren grubych,

to żadna próbka nie może wykazywać uziarnienia odbiegającego o więcej niż wartość dopuszczalnych odchyłek podanych w tablicach 15÷19.

W mieszance mineralnej betonu asfaltowego do warstwy podbudowy zawartość kruszywa o wymiarze poniżej 0,063mm nie może być niższa niż 2%.

Tablica 15 Dopuszczalne odchyłki dotyczące pojedynczego wyniku badania i średniej arytmetycznej wyników badań zawartości kruszywa o wymiarze < 0,063 mm, [% (m/m)]

| Rodzaj mieszanki mineralno-asfaltowej | Liczba wyników badań |      |           |           |            |      |
|---------------------------------------|----------------------|------|-----------|-----------|------------|------|
|                                       | 1                    | 2    | od 3 do 4 | od 5 do 8 | od 9 do 19 | ≥20  |
| Mieszanki gruboziarniste              | ±4,0                 | ±3,6 | ±3,2      | ±2,9      | ±2,4       | ±2,0 |

Tablica 16 Dopuszczalne odchyłki dotyczące pojedynczego wyniku badania i średniej arytmetycznej wyników badań zawartości kruszywa o wymiarze < 0,125 mm, [% (m/m)]

| Rodzaj mieszanki mineralno-asfaltowej | Liczba wyników badań |      |           |           |            |      |
|---------------------------------------|----------------------|------|-----------|-----------|------------|------|
|                                       | 1                    | 2    | od 3 do 4 | od 5 do 8 | od 9 do 19 | ≥20  |
| AC gruboziarniste                     | ±5                   | ±4,4 | ±3,9      | ±3,4      | ±2,7       | ±2,0 |

Tablica 17 Dopuszczalne odchyłki dotyczące pojedynczego wyniku badania i średniej arytmetycznej wyników badań zawartości kruszywa drobnego o wymiarze od 0,063 mm do 2 mm, [% (m/m)]

| Rodzaj mieszanki mineralno-asfaltowej | Liczba wyników badań |      |           |           |            |      |
|---------------------------------------|----------------------|------|-----------|-----------|------------|------|
|                                       | 1                    | 2    | od 3 do 4 | od 5 do 8 | od 9 do 19 | ≥20  |
| AC P                                  | ±8                   | ±6,1 | ±5,0      | ±4,1      | ±3,3       | ±3,0 |

Tablica 18 Dopuszczalne odchyłki dotyczące pojedynczego wyniku badania i średniej arytmetycznej wyników badań zawartości kruszywa grubego o wymiarze > 2 mm, [% (m/m)]

| Rodzaj mieszanki mineralno-asfaltowej | Liczba wyników badań |      |           |           |            |      |
|---------------------------------------|----------------------|------|-----------|-----------|------------|------|
|                                       | 1                    | 2    | od 3 do 4 | od 5 do 8 | od 9 do 19 | ≥20  |
| AC P                                  | ±8                   | ±6,1 | ±5,0      | ±4,1      | ±3,3       | ±3,0 |

Tablica 19 Dopuszczalne odchyłki dotyczące pojedynczego wyniku badania i średniej arytmetycznej wyników badań zawartości ziaren grubych, [% (m/m)]

| Rodzaj mieszanki mineralno-asfaltowej | Liczba wyników badań |           |           |           |            |       |
|---------------------------------------|----------------------|-----------|-----------|-----------|------------|-------|
|                                       | 1                    | 2         | od 3 do 4 | od 5 do 8 | od 9 do 19 | ≥20   |
| Mieszanki gruboziarniste              | -9 +5                | -7,6 +5,0 | -6,8 +5,0 | -6,1 +5,0 | -5,5 +5,0  | ± 5,0 |

Wymagania dotyczące udziału kruszywa grubego, drobnego i wypełniacza powinny być spełnione jednocześnie.

### 6.3.2.2. Badanie właściwości asfaltu

Badania asfaltu należy przeprowadzać z częstotliwością podaną w tablicy 13. Po uzyskaniu akceptacji Inżyniera dopuszcza się wykonanie badań z częstotliwością zgodną z ZKP.

**6.3.2.3. Badanie właściwości kruszywa**

Badania właściwości kruszyw należy przeprowadzać z częstotliwością podaną w tablicy 13. Po uzyskaniu akceptacji Inżyniera dopuszcza się wykonanie badań z częstotliwością zgodną z ZKP.

**6.3.2.4 Pomiar temperatury składników mieszanki mineralno-asfaltowej**

Pomiar temperatury składników mieszanki mineralno-asfaltowej polega na odczytaniu temperatury na skali odpowiedniego termometru zamontowanego na otaczarce. Temperatura powinna być zgodna z wymaganiami podanymi w receptie laboratoryjnej.

**6.3.2.5. Pomiar temperatury mieszanki mineralno-asfaltowej**

Pomiar temperatury mieszanki mineralno-asfaltowej polega na kilkakrotnym zanurzeniu termometru w mieszance i odczytaniu temperatury.

Dokładność pomiaru  $\pm 2^{\circ}\text{C}$ . Temperatura powinna być zgodna z wymaganiami podanymi w receptie i ST.

**6.3.2.6. Właściwości mieszanki mineralno-asfaltowej**

Właściwości mieszanki mineralno-asfaltowej należy określać na próbkach zagęszczonych metodą Marshalla. Wyniki powinny być zgodne z receptą laboratoryjną i wymaganiami WT-2 2014 część 1 Mieszanki mineralno-asfaltowe.

**6.4. Badania dotyczące cech geometrycznych i właściwości warstw nawierzchni z betonu asfaltowego****6.4.1. Częstotliwość oraz zakres badań i pomiarów**

Częstotliwość oraz zakres badań i pomiarów wykonanej warstwy z betonu asfaltowego należy wykonać zgodnie z tabelą 20.

Tabela 20 Częstotliwość oraz zakres badań i pomiarów wykonanej warstwy z betonu asfaltowego

| Lp. | Badana cecha                 | Częstotliwość badań prowadzonych przez laboratorium Wykonawcy                              |
|-----|------------------------------|--|
| 1   | Szerokość warstwy            | 2 razy na odcinku jezdni o długości 1km  |
| 2   | Spadki poprzeczne warstwy    | Co 50m na odcinku jezdni o długości 1km  |
| 3   | Rzędne wysokościowe          | Pomiar rzędnych niwelacji podłużnej i poprzecznej oraz usytuowania osi według dokumentacji |
| 4   | Ukształtowanie osi w planie  | Zgodnie z rysunkami  |
| 5   | Złącza podłużne i poprzeczne | Cała długość złącza  |
| 6   | Krawędź, obramowanie warstwy | Cała długość   |
| 7   | Wygląd warstwy               | Ocena ciągła   |
| 8   | Zagęszczenie warstwy         | 2 próbki z każdej jezdni o długości do 1000m   |
| 9   | Wolna przestrzeń w warstwie  | Jw.  |
| 10  | Równość podłużna             | Pomiar ciągły planografem  |
| 11  | Równość poprzeczna           | Pomiar łątą nie rzadziej, niż co 50m   |
| 12  | Grubość warstwy              | 3 razy (w osi i na brzegach warstwy) co 25m  |

**6.4.2. Szerokość warstwy**

Sprawdzenie szerokości warstwy polega na zmierzeniu w poziomie taśmą mierniczą odległości przeciwnych bocznych krawędzi. Szerokość wykonanej warstwy nieograniczonej krawężnikiem nie może różnić się od szerokości projektowanej o więcej niż  $\pm 5\text{cm}$ .

**6.4.3. Spadki poprzeczne warstwy**

Spadki poprzeczne warstwy na prostych i łukach mierzone łątą 4 metrową powinny być zgodne z dokumentacją projektową z tolerancją drogi  $\pm 0,5\%$ .

**6.4.4. Rzędne wysokościowe**

Sprawdzenie rzędnych wysokościowych polega na wykonaniu niwelacji i porównaniu wyników pomiaru z dokumentacją projektową. Różnice pomiędzy rzędnymi wysokościowymi warstwy a rzędnymi projektowanymi nie powinny przekraczać:  $\pm 1$ cm.

**6.4.5. Ukształtowanie osi w planie**

Ukształtowanie osi w planie, nie powinno różnić się od dokumentacji projektowej o  $\pm 5$  cm.

**6.4.6. Złącza podłużne i poprzeczne**

Sprawdzenie prawidłowości wykonania złącz podłużnych i poprzecznych polega na oględzinach. Złącza powinny być równe i związane. Należy stosować wymagania zawarte w WT-2.

**6.4.7. Krawędź, obramowanie warstwy**

Warstwy bez oporników, powinny być równo obcięte lub wyprofilowane oraz pokryte asfaltem.

**6.4.8. Wygląd warstwy**

Wygląd warstwy z betonu asfaltowego powinien mieć jednolitą teksturę, bez miejsc przeasfaltowanych, porowatych, łuszczących się i spękanych.

**6.4.9. Zagęszczenie warstwy i wolna przestrzeń w warstwie**

Należy stosować wymagania zawarte w WT-2. Zagęszczenie i wolna przestrzeń w warstwie powinny być zgodne z wymaganiami ustalonymi w receptce laboratoryjnej oraz z wymaganiami podanymi w p. 5.2.

Określenie gęstości objętościowej należy wykonać według PN-EN 12697-6.

**6.4.10. Równość warstwy**

Pomiary równości podłużnej należy wykonywać w środku każdego ocenianego pasa ruchu.

Nierówności podłużne podbudowy mierzone wg BN-68/8931-04, nie powinny być większe od podanych w tabelicy 21.

Tabela 21. Dopuszczalne nierówności

| Lp. | Drogi i place         | Podbudowa asfaltowa |
|-----|-----------------------|---------------------|
| 1   | Drogi klasy A, S i GP | 9                   |
| 2   | Drogi klasy G i Z     | 12                  |
| 3   | Drogi klasy L i D     | 15                  |

Do oceny równości poprzecznej warstwy podbudowy nawierzchni dróg wszystkich klas technicznych należy stosować metodę z wykorzystaniem łąty 4-metrowej i klina lub metody równoważnej użyciu łąty i klina. Pomiar należy wykonywać w kierunku prostopadłym do osi jezdni, na każdym pasie ruchu, nie rzadziej niż co 5m, a liczba pomiarów nie może być mniejsza niż 20. Wymagana równość poprzeczna jest określona przez wartości odchyień równości, które nie mogą być przekroczone w liczbie pomiarów stanowiących 100% liczby wszystkich pomiarów na badanym odcinku. Odchylenie równości oznacza największą odległość między łątą a mierzoną powierzchnią w danym profilu. Wartości odchyień, wyrażone w mm zgodnie z tabelicą 22.

Tabela 22.

| Klasa drogi | Element nawierzchni  | Rodzaj warstwy konstrukcyjnej | 90% | 95% | 100%      |
|-------------|--|-------------------------------|-----|-----|-----------|
| S, GP       | Pasy ruchu zasadnicze, awaryjne, dodatkowe, włączenia i wyłączenia                   | podbudowa                     | -   | -   | $\leq 11$ |
|             | Jezdnie łącznic, utwardzone pobocza  | podbudowa                     | -   | -   | $\leq 13$ |
| G, Z        | Pasy ruchu zasadnicze, dodatkowe, włączenia i wyłączenia, postojowe, jezdnie łącznic | podbudowa                     | -   | -   | $\leq 18$ |

Wymagania dotyczące równości poprzecznej powinny być spełnione w trakcie wykonywania robót i po ich zakończeniu.

#### 6.4.11. Grubość warstwy

Grubości wykonanej warstwy należy określać na podstawie wyciętych próbek. Grubość warstwy nie może różnić się od grubości projektowanej o więcej niż 10%. Należy stosować wymagania zawarte w WT-2.

#### 6.3.3. Badania kontrolne

Badania kontrolne są badaniami Inżyniera, których celem jest sprawdzenie, czy jakość materiałów budowlanych (mieszanek mineralno-asfaltowych i ich składników, lepiszczy i materiałów do uszczelnień itp.) oraz gotowej warstwy (wbudowane warstwy asfaltowe, połączenia itp.) spełniają wymagania określone w kontrakcie. Wyniki tych badań są podstawą odbioru. Pobieraniem próbek i wykonaniem badań na miejscu budowy zajmuje się Inżynier w obecności Wykonawcy. Badania odbywają się również wtedy, gdy Wykonawca zostanie w porę powiadomiony o ich terminie, jednak nie będzie przy nich obecny.

Rodzaj badań kontrolnych mieszanki mineralno-asfaltowej i wykonanej z niej warstwy podano w tablicy 23.

Tablica 23. Rodzaj badań kontrolnych

| Lp.  | Rodzaj badań                                    |
|--|---|
| 1  | Mieszanka mineralno-asfaltowa <sup>a), b)</sup> |
| 1.1  | Uziarnienie                                     |
| 1.2  | Zawartość lepiszcza                             |
| 1.3  | Gęstość i zawartość wolnych przestrzeni próbki  |
| 1.4  | Warstwa asfaltowa                               |
| 2  | Wskaźnik zagęszczenia <sup>a)</sup>             |
| 2.1  | Spadki poprzeczne                               |
| 2.2  | Równość   |
| 2.3  | Grubość lub ilość materiału                     |
| 2.4  | Zawartość wolnych przestrzeni <sup>a)</sup>     |
| <sup>a)</sup> do każdej warstwy i na każde rozpoczęte 6 000 m <sup>2</sup> nawierzchni jedna próbka; w razie potrzeby liczba próbek może zostać zwiększona (np. nawierzchnie dróg w terenie zabudowy)<br><sup>b)</sup> w razie potrzeby specjalne kruszywa i dodatki |   |

#### 6.3.4. Dopuszczalne odchyłki składu mieszanki mineralnej od podanej w receptce oraz zawartości lepiszcza rozpuszczalnego do celów odbiorowych zgodnie z WT-2 2008.

Skład mieszanki mineralnej ocenia się na podstawie badań ekstrakcji, a następnie na podstawie analizy sitowej uzyskanego kruszywa z 1/3 próbki. W wypadku wątpliwym dokonuje się badania z dwóch pozostałych części próbki. W takim wypadku średnie wartości składu oblicza się z dwóch najmniej różniących się wyników. Dopuszczalne odchyłki podaje tablica 24. Ocenianymi parametrami są:

- zawartość ziaren mniejszych od 0,063 mm,
- zawartość ziaren większych od 2 mm.

Tablica 24 Dopuszczalne odchyłki składu mieszanki mineralnej od podanej w receptce

| Oceniany parametr           | Granice dopuszczalnych odchyłek [% bezwzględne] |                |                |
|-----------------------------|---|----------------|----------------|
|                             | Mieszanki mineralno-asfaltowe wałowane          |                |                |
|                             | Podział wg klas drogi                           |                |                |
|                             | S   | GP, G          | Z              |
| Zawartość ziaren < 0,063 mm | od 2,1 do 3,0                                   | od 2,1 do 3,5  | od 2,1 do 4,0  |
| Zawartość ziaren > 2,0 mm   | od 7,0 do 10,0                                  | od 7,0 do 12,0 | od 7,0 do 14,0 |

Zawartość lepiszcza w każdej próbce pobranej z wyprodukowanej mieszanki mineralno-asfaltowej lub w próbce pobranej wyjątkowo z zagęszczonej warstwy nie może odbiegać od wymaganej wartości o więcej niż tolerancje podane w tablicy 25. Te same wartości tolerancji dotyczą obliczonej średniej arytmetycznej zawartości asfaltu z danego odcinka budowy.

Zawartość lepiszcza należy oznaczać według PN-EN 12697-1.

Tablica 25 Dopuszczalne odchyłki dotyczące pojedynczego wyniku badania i średniej arytmetycznej wyników badań zawartości lepiszcza rozpuszczalnego, [% (m/m)]

| Rodzaj mieszanki mineralno-asfaltowej | Liczba wyników badań |       |           |           |            |       |
|---------------------------------------|----------------------|-------|-----------|-----------|------------|-------|
|                                       | 1                    | 2     | od 3 do 4 | od 5 do 8 | od 9 do 19 | ≥20   |
| AC do warstw podbudowy                | ± 0,5                | ±0,45 | ±0,40     | ±0,35     | ±0,30      | ±0,25 |

### 6.3.5. *Badania kontrolne dodatkowe*

W wypadku uznania, że jeden z wyników badań kontrolnych nie jest reprezentatywny dla ocenianego odcinka budowy, Wykonawca ma prawo żądać przeprowadzenia badań kontrolnych dodatkowych.

Inżynier i Wykonawca decydują wspólnie o miejscach pobierania próbek i wyznaczeniu odcinków częściowych ocenianego odcinka budowy. Jeżeli odcinek częściowy przyporządkowany do badań kontrolnych nie może być jednoznacznie i zgodnie wyznaczony, to odcinek ten nie powinien być mniejszy niż 20% ocenianego odcinka budowy.

Do odbioru uwzględniane są wyniki badań kontrolnych i badań kontrolnych dodatkowych do wyznaczonych odcinków częściowych.

Koszty badań kontrolnych dodatkowych zażądanych przez Wykonawcę ponosi Wykonawca.

### 6.3.6. *Badania arbitrażowe*

Badania arbitrażowe są powtórzeniem badań kontrolnych, co do których istnieją uzasadnione wątpliwości ze strony Inżyniera lub Wykonawcy (np. na podstawie własnych badań).

Badania arbitrażowe wykonuje na wniosek strony kontraktu niezależne laboratorium, które nie wykonywało badań kontrolnych.

Koszty badań arbitrażowych wraz ze wszystkimi kosztami ubocznymi ponosi strona, na której niekorzyść przemawia wynik badania.

## 6.4. *Właściwości warstwy i nawierzchni oraz dopuszczalne odchyłki*

### 6.4.1. *Uwagi ogólne*

Właściwości mieszanki należy oceniać na podstawie badań pobranych próbek mieszanki mineralno-asfaltowej przed wbudowaniem (wbudowanie oznacza wykonanie warstwy asfaltowej). Wyjątkowo dopuszcza się badania próbek pobranych z wykonanej warstwy asfaltowej.

### 6.4.2. *Warstwa asfaltowa*

#### 6.4.2.1. *Grubość warstwy oraz ilość materiału*

Grubość wykonanej warstwy oznaczana według PN-EN 12697-36 [40] oraz ilość wbudowanego materiału na określonej powierzchni (dotyczy przede wszystkim cienkich warstw) mogą odbiegać od projektu o wartości podane w tablicy 24.

W wypadku określania ilości materiału na powierzchnię i średniej wartości grubości warstwy z reguły należy przyjąć za podstawę cały odcinek budowy. Inżynier ma prawo sprawdzać odcinki częściowe.

Odcinek częściowy powinien zawierać co najmniej jedną dzienną działkę roboczą. Do odcinka częściowego obowiązują te same wymagania jak do odcinka budowy.

Za grubość warstwy lub warstw przyjmuje się średnią arytmetyczną wszystkich pojedynczych oznaczeń grubości warstwy na całym odcinku budowy lub odcinku częściowym.

Tablica 24. Dopuszczalne odchyłki grubości warstwy oraz ilości materiału na określonej powierzchni, [%]

| Warunki oceny  | Warstwa asfaltowa ACP |
|--|-----------------------|
| Średnia z wielu oznaczeń grubości oraz ilości<br>1. – duży odcinek budowy, powierzchnia większa niż 6000 m <sup>2</sup><br>lub<br>– droga ograniczona krawężnikami, powierzchnia większa niż 1000 m <sup>2</sup> lub | ≤ 10                  |
| 2. – mały odcinek budowy   | ≤ 10                  |

Niezależnie od średniej grubości, dla warstwy podbudowy grubość określona w pojedynczym oznaczeniu nie może być mniejsza od projektowanej grubości o więcej niż 2,5 cm.

#### 6.4.2.2. Wskaźnik zagęszczenia warstwy

Zagęszczenie wykonanej warstwy, wyrażone wskaźnikiem zagęszczenia oraz zawartością wolnych przestrzeni, nie może przekroczyć wartości dopuszczalnych podanych w tablicy 12. Dotyczy to każdego pojedynczego oznaczenia danej właściwości.

Określenie gęstości objętościowej należy wykonywać według PN-EN 12697-6 [32].

#### 6.4.2.3. Zawartość wolnych przestrzeni w nawierzchni

Zawartość wolnych przestrzeni w warstwie nawierzchni, nie może wykroczyć poza wartości dopuszczalne podane w tablicy 12.

#### 6.4.2.4. Spadki poprzeczne

Spadki poprzeczne nawierzchni należy badać nie rzadziej niż co 20 m oraz w punktach głównych łuków poziomych.

Spadki poprzeczne powinny być zgodne z dokumentacją projektową, z tolerancją  $\pm 0,5\%$ .

#### 6.4.2.5. Równość podłużna i poprzeczna

Do oceny równości podłużnej warstwy podbudowy nawierzchni dróg wszystkich klas technicznych należy stosować metodę z wykorzystaniem łąty 4-metrowej i klina lub metody równoważnej użyciu łąty i klina, mierząc wysokość prześwitu w połowie długości łąty.

Pomiar wykonuje się nie rzadziej niż co 10 m.

Wymagana równość podłużna jest określona w rozporządzeniu dotyczącym warunków technicznych, jakim powinny odpowiadać drogi publiczne [67].

Do oceny równości poprzecznej warstwy podbudowy nawierzchni dróg wszystkich klas technicznych należy stosować metodę z wykorzystaniem łąty 4-metrowej i klina lub metody równoważnej użyciu łąty i klina. Pomiar należy wykonywać w kierunku prostym do osi jezdni, na każdym ocenianym pasie ruchu, nie rzadziej niż co 5 m. Wymagana równość poprzeczna jest określona w rozporządzeniu dotyczącym warunków technicznych, jakim powinny odpowiadać drogi publiczne [67].

#### 6.4.2.6. Pozostałe właściwości warstwy asfaltowej

Szerokość warstwy, mierzona 10 razy na 1 km każdej jezdni, nie może się różnić od szerokości projektowanej o więcej niż  $\pm 5$  cm.

Rzędne wysokościowe, mierzone co 10 m na prostych i co 10 m na osi podłużnej i krawężniach, powinny być zgodne z dokumentacją projektową z dopuszczalną tolerancją  $\pm 1$  cm, przy czym co najmniej 95% wykonanych pomiarów nie może przekraczać przedziału dopuszczalnych odchyłek.

Ukształtowanie osi w planie, mierzone co 100 m, nie powinno różnić się od dokumentacji projektowej o  $\pm 5$  cm.

Złącza podłużne i poprzeczne, sprawdzone wizualnie, powinny być równe i związane, wykonane w linii prostej, równoległe lub prostopadle do osi drogi. Przylegające warstwy powinny być w jednym poziomie.



Wygląd zewnętrzny warstwy, sprawdzony wizualnie, powinien być jednorodny, bez spękań, deformacji, plam i wykruszeń.

## **7. OBMIAR ROBÓT**

### **7.1. Ogólne zasady obmiaru robót**

Ogólne zasady obmiaru robót podano w SST D-M-00.00.00 „Wymagania ogólne” [1] pkt 7.

### **7.2. Jednostka obmiarowa**

Jednostką obmiarową jest m<sup>2</sup> (metr kwadratowy) wykonanej warstwy podbudowy z betonu asfaltowego do warstwy podbudowy (AC P).

## **8. ODBIÓR ROBÓT**

Ogólne zasady odbioru robót podano w SST D-M-00.00.00 „Wymagania ogólne” [1] pkt 8.

Roboty uznaje się za wykonane zgodnie z dokumentacją projektową, ST i wymaganiami Inżyniera, jeżeli wszystkie pomiary i badania z zachowaniem tolerancji według pktu 6 dały wyniki pozytywne.

## **9. PODSTAWA PŁATNOŚCI**

### **9.1. Ogólne ustalenia dotyczące podstawy płatności**

Ogólne ustalenia dotyczące podstawy płatności podano w SST D-M-00.00.00 „Wymagania ogólne” [1] pkt 9.

### **9.2. Cena jednostki obmiarowej**

Cena wykonania 1 m<sup>2</sup> warstwy podbudowy z betonu asfaltowego (AC P) obejmuje:

- prace pomiarowe i roboty przygotowawcze,
- oznakowanie robót,
- oczyszczenie i skropienie podłoża,
- dostarczenie materiałów i sprzętu,
- opracowanie recepty laboratoryjnej,
- wykonanie próby technologicznej i odcinka próbnego,
- wyprodukowanie mieszanki betonu asfaltowego i jej transport na miejsce wbudowania,
- posmarowanie lepiszczem lub pokrycie taśmą asfaltową krawędzi urządzeń obcych i krawężników,
- rozłożenie i zagęszczenie mieszanki betonu asfaltowego,
- obcięcie krawędzi i posmarowanie lepiszczem,
- przeprowadzenie pomiarów i badań wymaganych w specyfikacji technicznej,
- odwiezienie sprzętu.

### **9.3. Sposób rozliczenia robót tymczasowych i prac towarzyszących**

Cena wykonania robót określonych niniejszą SST obejmuje:

- roboty tymczasowe, które są potrzebne do wykonania robót podstawowych, ale nie są przekazywane Zamawiającemu i są usuwane po wykonaniu robót podstawowych,
- prace towarzyszące, które są niezbędne do wykonania robót podstawowych, niezaliczane do robót tymczasowych, jak geodezyjne wytyczenie robót itd.

## **10. PRZEPISY ZWIĄZANE**

### **10.1. Ogólne specyfikacje techniczne (SST)**

1. D-M-00.00.00 Wymagania ogólne

### **10.2. Normy**

(Zestawienie zawiera dodatkowo normy PN-EN związane z badaniami materiałów występujących w niniejszej SST)

2. PN-EN 196-21 Metody badania cementu – Oznaczanie zawartości chlorków, dwutlenku

- węgla i alkaliów w cemencie
3. PN-EN 459-2 Wapno budowlane – Część 2: Metody badań
  4. PN-EN 932-3 Badania podstawowych właściwości kruszyw – Procedura i terminologia uproszczonego opisu petrograficznego
  5. PN-EN 933-1 Badania geometrycznych właściwości kruszyw – Oznaczanie składu ziarnowego – Metoda przesiewania
  6. PN-EN 933-3 Badania geometrycznych właściwości kruszyw – Oznaczanie kształtu ziaren za pomocą wskaźnika płaskości
  7. PN-EN 933-4 Badania geometrycznych właściwości kruszyw – Część 4: Oznaczanie kształtu ziaren – Wskaźnik kształtu
  8. PN-EN 933-5 Badania geometrycznych właściwości kruszyw – Oznaczanie procentowej zawartości ziaren o powierzchniach powstałych w wyniku przekruszenia lub łamania kruszyw grubych
  
  9. PN-EN 933-6 Badania geometrycznych właściwości kruszyw – Część 6: Ocena właściwości powierzchni – Wskaźnik przepływu kruszywa
  10. PN-EN 933-9 Badania geometrycznych właściwości kruszyw – Ocena zawartości drobnych cząstek – Badania błękitem metylenowym
  11. PN-EN 933-10 Badania geometrycznych właściwości kruszyw – Część 10: Ocena zawartości drobnych cząstek – Uziarnienie wypełniaczy (przesiewanie w strumieniu powietrza)
  12. PN-EN 1097-2 Badania mechanicznych i fizycznych właściwości kruszyw – Metody oznaczania odporności na rozdrabnianie
  13. PN-EN 1097-3 Badania mechanicznych i fizycznych właściwości kruszyw – Oznaczanie gęstości nasypowej i jamistości
  14. PN-EN 1097-4 Badania mechanicznych i fizycznych właściwości kruszyw – Część 4: Oznaczanie pustych przestrzeni suchego, zagęszczonego wypełniacza
  15. PN-EN 1097-5 Badania mechanicznych i fizycznych właściwości kruszyw – Część 5: Oznaczanie zawartości wody przez suszenie w suszarce z wentylacją
  16. PN-EN 1097-6 Badania mechanicznych i fizycznych właściwości kruszyw – Część 6: Oznaczanie gęstości ziaren i nasiąkliwości
  17. PN-EN 1097-7 Badania mechanicznych i fizycznych właściwości kruszyw – Część 7: Oznaczanie gęstości wypełniacza – Metoda piknometryczna
  18. PN-EN 1097-8 Badania mechanicznych i fizycznych właściwości kruszyw – Część 8: Oznaczanie polerowalności kamienia
  19. PN-EN 1367-1 Badania właściwości cieplnych i odporności kruszyw na działanie czynników atmosferycznych – Część 1: Oznaczanie mrozoodporności
  20. PN-EN 1367-3 Badania właściwości cieplnych i odporności kruszyw na działanie czynników atmosferycznych – Część 3: Badanie bazaltowej zgorzeli słonecznej metodą gotowania
  21. PN-EN 1426 Asfalty i produkty asfaltowe – Oznaczanie penetracji igłą
  22. PN-EN 1427 Asfalty i produkty asfaltowe – Oznaczanie temperatury mięknięcia – Metoda Pierścień i Kula
  23. PN-EN 1428 Asfalty i lepiszcza asfaltowe – Oznaczanie zawartości wody w emulsjach asfaltowych – Metoda destylacji azeotropowej
  24. PN-EN 1429 Asfalty i lepiszcza asfaltowe – Oznaczanie pozostałości na sicie emulsji asfaltowych oraz trwałości podczas magazynowania metodą pozostałości na sicie
  25. PN-EN 1744-1 Badania chemicznych właściwości kruszyw – Analiza chemiczna
  26. PN-EN 1744-4 Badania chemicznych właściwości kruszyw – Część 4: Oznaczanie podatności wypełniaczy do mieszanek mineralno-asfaltowych na działanie wody
  27. PN-EN 12591 Asfalty i produkty asfaltowe – Wymagania dla asfaltów drogowych
  28. PN-EN 12592 Asfalty i produkty asfaltowe – Oznaczanie rozpuszczalności
  29. PN-EN 12593 Asfalty i produkty asfaltowe – Oznaczanie temperatury łamliwości

|     |                |   |
|-----|----------------|---|
|     |                | Fraassa   |
| 30. | PN-EN 12606-1  | Asfalty i produkty asfaltowe – Oznaczanie zawartości parafiny – Część 1: Metoda destylacyjna  |
| 31. | PN-EN 12607-1  | Asfalty i produkty asfaltowe – Oznaczanie odporności na twardnienie pod wpływem ciepła i powietrza – Część 1: Metoda RTFOT                                |
|     | PN-EN 12607-3  | Jw. Część 3: Metoda RFT   |
| 32. | PN-EN 12697-6  | Mieszanki mineralno-asfaltowe – Metody badań mieszanek mineralno-asfaltowych na gorąco – Część 6: Oznaczanie gęstości objętościowej metodą hydrostatyczną |
| 33. | PN-EN 12697-8  | Mieszanki mineralno-asfaltowe – Metody badań mieszanek mineralno-asfaltowych na gorąco – Część 8: Oznaczanie zawartości wolnej przestrzeni                |
| 34. | PN-EN 12697-11 | Mieszanki mineralno-asfaltowe – Metody badań mieszanek mineralno-asfaltowych na gorąco – Część 11: Określenie powiązania pomiędzy kruszywem i asfaltem    |
| 35. | PN-EN 12697-12 | Mieszanki mineralno-asfaltowe – Metody badań mieszanek mineralno-asfaltowych na gorąco – Część 12: Określanie wrażliwości na wodę                         |
| 36. | PN-EN 12697-13 | Mieszanki mineralno-asfaltowe – Metody badań mieszanek mineralno-asfaltowych na gorąco – Część 13: Pomiar temperatury                                     |
| 37. | PN-EN 12697-18 | Mieszanki mineralno-asfaltowe – Metody badań mieszanek mineralno-asfaltowych na gorąco – Część 18: Spływanie lepiszcza                                    |
| 38. | PN-EN 12697-22 | Mieszanki mineralno-asfaltowe – Metody badań mieszanek mineralno-asfaltowych na gorąco – Część 22: Koleinowanie   |
| 39. | PN-EN 12697-27 | Mieszanki mineralno-asfaltowe – Metody badań mieszanek mineralno-asfaltowych na gorąco – Część 27: Pobieranie próbek                                      |
| 40. | PN-EN 12697-36 | Mieszanki mineralno-asfaltowe – Metody badań mieszanek mineralno-asfaltowych na gorąco – Część 36: Oznaczanie grubości nawierzchni asfaltowych            |
| 41. | PN-EN 12846    | Asfalty i lepiszcza asfaltowe – Oznaczanie czasu wypływu emulsji asfaltowych lepkościerzem wypływowym   |
| 42. | PN-EN 12847    | Asfalty i lepiszcza asfaltowe – Oznaczanie sedymentacji emulsji asfaltowych   |
| 43. | PN-EN 12850    | Asfalty i lepiszcza asfaltowe – Oznaczanie wartości pH emulsji asfaltowych  |
| 44. | PN-EN 13043    | Kruszywa do mieszanek bitumicznych i powierzchniowych utrwaleń stosowanych na drogach, lotniskach i innych powierzchniach przeznaczonych do ruchu         |
| 45. | PN-EN 13074    | Asfalty i lepiszcza asfaltowe – Oznaczanie lepiszczy z emulsji asfaltowych przez odparowanie  |
| 46. | PN-EN 13075-1  | Asfalty i lepiszcza asfaltowe – Badanie rozpadu – Część 1: Oznaczanie indeksu rozpadu kationowych emulsji asfaltowych, metoda z wypełniaczem mineralnym   |
| 47. | PN-EN 13108-1  | Mieszanki mineralno-asfaltowe – Wymagania – Część 1: Beton asfaltowy  |
| 48. | PN-EN 13108-20 | Mieszanki mineralno-asfaltowe – Wymagania – Część 20: Badanie typu  |
| 49. | PN-EN 13179-1  | Badania kruszyw wypełniających stosowanych do mieszanek bitumicznych – Część 1: Badanie metodą Pierścienia i Kuli   |
| 50. | PN-EN 13179-2  | Badania kruszyw wypełniających stosowanych do mieszanek bitumicznych – Część 2: Liczba bitumiczna   |
| 51. | PN-EN 13398    | Asfalty i lepiszcza asfaltowe – Oznaczanie nawrotu sprężystego asfaltów modyfikowanych  |
| 52. | PN-EN 13399    | Asfalty i lepiszcza asfaltowe – Oznaczanie odporności na magazynowanie modyfikowanych asfaltów  |
| 53. | PN-EN 13587    | Asfalty i lepiszcza asfaltowe – Oznaczanie ciągłości lepiszczy  |

54. PN-EN 13588 asfaltowych metodą pomiaru ciągliwości  
Asfalty i lepiszcza asfaltowe – Oznaczanie kohezji lepiszczy asfaltowych metodą testu wahadłowego
55. PN-EN 13589 Asfalty i lepiszcza asfaltowe – Oznaczanie ciągliwości modyfikowanych asfaltów – Metoda z duktylometrem
56. PN-EN 13614 Asfalty i lepiszcza asfaltowe – Oznaczanie przyczepności emulsji bitumicznych przez zanurzenie w wodzie – Metoda z kruszywem
57. PN-EN 13703 Asfalty i lepiszcza asfaltowe – Oznaczanie energii deformacji
58. PN-EN 13808 Asfalty i lepiszcza asfaltowe – Zasady specyfikacji kationowych emulsji asfaltowych
59. PN-EN 14188-1 Wypełniacze złączy i zalewy – Część 1: Specyfikacja zalew na gorąco
60. PN-EN 14188-2 Wypełniacze złączy i zalewy – Część 2: Specyfikacja zalew na zimno
61. PN-EN 22592 Przetwory naftowe – Oznaczanie temperatury zapłonu i palenia – Pomiar metodą otwartego tygla Clevelanda
62. PN-EN ISO 2592 Oznaczanie temperatury zapłonu i palenia – Metoda otwartego tygla Clevelanda

### 10.3. Wymagania techniczne

64. WT-1 Kruszywa 2014. Kruszywa do mieszanek mineralno-asfaltowych i powierzchniowych utrwaleń na drogach krajowych - Zarządzenie nr 46 Generalnego Dyrektora Dróg Krajowych i Autostrad z dnia 25.09.2014 r.
65. WT-2 Nawierzchnie asfaltowe 2014. Nawierzchnie asfaltowe na drogach krajowych - Zarządzenie nr 54 Generalnego Dyrektora Dróg Krajowych i Autostrad z dnia 18.11.2014 r.
66. WT-3 Emulsje asfaltowe 2009. Kationowe emulsje asfaltowe na drogach publicznych, Warszawa 2009.

### 10.4. Inne dokumenty

67. Rozporządzenie Ministra Transportu i Gospodarki Morskiej z dnia 2 marca 1999 r. w sprawie warunków technicznych, jakim powinny odpowiadać drogi publiczne i ich usytuowanie (Dz. U. nr 43, poz. 430 ze zm.)
68. Katalog typowych konstrukcji nawierzchni podatnych i półsztywnych. Generalna Dyrekcja Dróg Publicznych – Instytut Badawczy Dróg i Mostów, Warszawa 1997.

## **D-05.03.05a NAWIERZCHNIA Z BETONU ASFALTOWEGO. WARSTWA ŚCIERALNA**

### **1. WSTĘP**

#### **1.1. Przedmiot ST**

Przedmiotem n/n Szczegółowej Specyfikacji Technicznej są wymagania dotyczące wykonania i odbioru warstwy wiążącej z betonu asfaltowego w ramach zadania:

**„Rozbudowa drogi powiatowej nr 4304W (ul. Szkolna) w m. Słupno, gm. Radzymin na odcinku od skrzyżowania z ul. Żeromskiego w Słupnie do rowu melioracyjnego na granicy z m. Cegielnia”.**

#### **1.2. Zakres stosowania ST**

Specyfikacja Techniczna (ST) jest stosowana jako dokument kontraktowy przy zleceniu i realizacji robót wymienionych w pkt. 1.1.

#### **1.3. Zakres robót objętych ST**

Ustalenia zawarte w niniejszej Specyfikacji Technicznej (ST) dotyczą zasad związanych z wykonaniem i odbiorem warstwy ścieralnej wykonanej z betonu asfaltowego.

Do warstwy ścieralnej z betonu asfaltowego należy stosować wymagania według WT-2 2014 część 1 Mieszanki mineralno-asfaltowe i w zakresie wykonania, kontroli i warunków odbioru WT-2 Nawierzchnie asfaltowe 2008.

Ustalenia zawarte w n/n Szczegółowej Specyfikacji Technicznej obejmują:

- **wykonanie warstwy ścieralnej gr. 4 cm z mieszanki typu AC11S 50/70 (KR3) – droga powiatowa, drogi gminne,**

w lokalizacjach zgodnych z Dokumentacją Projektową.

#### **1.4. Określenia podstawowe**

- 1.4.1.** Mieszanka mineralna (MM) - mieszanka kruszywa i wypełniacza mineralnego o określonym składzie i uziarnieniu.
- 1.4.2.** Mieszanka mineralno-asfaltowa (MMA) - mieszanka mineralna z odpowiednią ilością asfaltu lub polimeroasfaltu, wytworzona na gorąco, w określony sposób, spełniająca określone wymagania.
- 1.4.3.** Beton asfaltowy - mieszanka mineralno-asfaltowa ułożona i zagęszczona.
- 1.4.4.** Środek adhezyjny - substancja powierzchniowo czynna, która poprawia adhezję asfaltu do materiałów mineralnych oraz zwiększa odporność błonki asfaltu na powierzchni kruszywa na odmywanie wodą; może być dodawany do asfaltu lub do kruszywa.
- 1.4.5.** Podłoże pod warstwę asfaltową - powierzchnia przygotowana do ułożenia warstwy z mieszanki mineralno-asfaltowej.
- 1.4.6.** Emulsja asfaltowa kationowa - asfalt drogowy w postaci zawiesiny rozproszonego asfaltu w wodzie.
- 1.4.7.** Próba technologiczna – wytwarzanie mieszanki mineralno-asfaltowej w celu sprawdzenia, czy jej właściwości są zgodne z receptą laboratoryjną.
- 1.4.8.** Odcinek próbny – odcinek warstwy nawierzchni (o długości, co najmniej 50 m) wykonany w warunkach zbliżonych do warunków budowy, w celu sprawdzenia pracy sprzętu i uzyskiwanych parametrów technicznych robót.
- 1.4.9.** Kategoria ruchu (KR) – obciążenie drogi ruchem samochodowym, wyrażone w osiach obliczeniowych (100 kN) na obliczeniowy pas ruchu na dobę.
- 1.4.10.** Określenia podane w niniejszej ST są zgodne z obowiązującymi Polskimi normami i określeniami podanymi w ST D-M-00.00.00. „Wymagania Ogólne” pkt.1.4.

#### **1.5. Ogólne wymagania dotyczące robót**

Wykonawca jest odpowiedzialny za jakość wykonania Robót oraz za ich zgodność z Dokumentacją Projektową, ST i poleceniami Inżyniera.

## 2. MATERIAŁY

### 2.1. Ogólne wymagania dotyczące materiałów

Ogólne wymagania dotyczące materiałów, ich pozyskiwania i składowania, podano w ST D-M-00.00.00. „Wymagania ogólne” pkt.2.

Poszczególne rodzaje materiałów powinny pochodzić ze źródeł zatwierdzonych przez Inżyniera. Należy dążyć do zaopatrzenia się w materiały z jednego źródła. W przypadku zmiany pochodzenia materiału należy, po wykonaniu odpowiednich badań, opracować skorygowaną receptę.

### 2.2. Rodzaje materiałów

#### 2.2.1. Kruszywa

Dla dróg kategorii ruchu KR1-KR3 dla warstwy ścieralnej należy stosować kruszywo według WT-1 Kruszywo 2014.

W tablicach 1, 2, 3 i 4 podano wymagane właściwości kruszywa naturalnego lub sztucznego stosowanego do warstwy ścieralnej z betonu asfaltowego.

Tablica 1 Wymagane właściwości kruszywa grubego do warstwy ścieralnej z betonu asfaltowego

| Właściwości kruszywa  | Wymagania w zależności od kategorii ruchu        |   |
|---|--|---|
|   | KR1÷KR2  | KR3   |
| Uziarnienie według PN-EN 933-1 kategoria nie niższa niż:  | kat. $G_C 85/20$                                 | kat. $G_C 90/20$                              |
| Tolerancja uziarnienia; odchylenia nie większe niż według kategorii:  | kat. $G_{25/15}$<br>$G_{20/15}$<br>$G_{20/17.5}$ | kat. $G_{25/15}$<br>$G_{20/15}$               |
| Zawartość pyłów według PN-EN 933-1; kategoria nie wyższa niż:   | kat. $f_2$                                       | kat. $f_2$                                    |
| Kształt kruszywa według PN-EN 933-3 lub według PN-EN 933-4; kategoria nie wyższa niż:   | kat. $FI_{25}$<br>lub kat. $SI_{25}$             | kat. $FI_{20}$<br>lub kat. $SI_{20}$          |
| Procentowa zawartość ziaren o powierzchni przekruszonej i łamanej w kruszywie grubym według PN-EN 933-5; kategoria nie niższa niż:                  | kat. $C$ Deklarowana                             | kat. $C_{95/1}$                               |
| Odporność kruszywa na rozdrabnianie według normy PN-EN 1097-2, badana na kruszywie 10/14, rozdział 5; kategoria nie wyższa niż:                     | kat. $LA_{30}$                                   | kat. $LA_{30}$                                |
| Odporność na polerowanie kruszywa (badana na normowej frakcji kruszywa do mieszanek min- asfaltowej) według PN-EN 1097-8, kategoria nie niższa niż: | kat. $PSV_{44}$                                  | kat. $PSV_{Deklarowane}$<br>nie mniej niż 48) |
| Gęstość ziaren według PN-EN 1097-6, rozdz. 7, 8 lub 9:  | deklarowana przez producenta                     |   |
| Nasiąkliwość według PN-EN 1097-6, rozdz. 7, 8 lub 9:  | deklarowana przez producenta                     |   |
| Mrozoodporność według PN-EN 1367-1 w 1% NaCl, kategoria nie wyższa niż:   | 10   | 7   |
| „Zgorzel słoneczna” bazaltu według PN-EN 1367-3, wymagana kategoria:  | kat. $SB_{LA}$                                   |   |
| Skład chemiczny- uproszczony opis petrograficzny według PN-EN 932-3:  | deklarowany przez producenta                     |   |
| Grube zanieczyszczenia lekkie według PN-EN 1744-1 p. 14.2, kategoria nie wyższa niż:  | kat. $m_{LPC} 0,1$                               |   |
| Rozpad krzemianu dwuwapniowego w kruszywie z żużla wielkopieczowego chłodzonego powietrzem według PN-EN 1744-1, p. 19.1:                            | wymagana odporność                               |   |
| Rozpad związków żelaza w kruszywie z żużla wielkopieczowego chłodzonego powietrzem według PN-EN 1744-1, p. 19.2:                                    | wymagana odporność                               |   |
| Stalność objętości kruszywa z żużla stalowniczego według PN-EN 1744-1, p. 19.3; kategoria nie wyższa niż:   | kat. $V_{3,5}$                                   |   |

<sup>a)</sup>  $D/d < 4$

Tablica 2 Wymagane właściwości kruszywa niełamane go drobnego lub o ciągłym uziarnieniu do  $D \leq 8$ mm warstwy ścieralnej z betonu asfaltowego

| Właściwości kruszywa   | Wymagania w zależności od kategorii ruchu |
|--|---|
|  | KR1÷KR2                                   |
| Uziarnienie według PN-EN 933-1 wymagana kategoria:   | kat. $G_F 85$ lub $G_A 85$                |
| Tolerancja uziarnienia; odchylenie nie większe niż według kategorii:   | kat. $G_{TC} NR$                          |
| Zawartość pyłów według PN-EN 933-1; kategoria nie wyższa niż:  | kat. $F_3$                                |
| Jakość pyłów według PN-EN 933-9; kategoria nie wyższa niż:   | kat. $MB_F 10$                            |
| Kanciastość kruszywa drobnego lub kruszywa 0/2 wydzielonego z kruszywa o ciągłym uziarnieniu według PN-EN 933-6, rozdz. 8, kategoria nie niższa niż: | kat. $E_{cs}$ Deklarowana                 |
| Gęstość ziaren według PN-EN 1097-6, rozdz. 7, 8 lub 9  | deklarowana przez producenta              |
| Nasiąkliwość według PN-EN 1097-6, rozdz. 7, 8 lub 9  | deklarowana przez producenta              |
| Grube zanieczyszczenia lekkie, według PN-EN 1744-1 p. 14.2, kategoria nie wyższa niż:  | kat. $m_{LPC} 0,1$                        |

Tablica 3 Wymagane właściwości kruszywa łamanego drobnego lub o ciągłym uziarnieniu do  $D \leq 8\text{mm}$  warstwy ścieralnej z betonu asfaltowego

| Właściwości kruszywa   | Wymagania w zależności od kategorii ruchu |                  |
|--|---|------------------|
|  | KR1÷KR2                                   | KR3              |
| Uziarnienie według PN-EN 933-1 wymagana kategoria:   | kat. $G_{F85}$ lub $G_{A85}$              |                  |
| Tolerancja uziarnienia; odchylenie nie większe niż według kategorii:   | kat. $G_{TCNR}$                           | kat. $G_{TC20}$  |
| Zawartość pyłów według PN-EN 933-1; kategoria nie wyższa niż:  | kat. $f_{16}$                             |                  |
| Jakość pyłów według PN-EN 933-9; kategoria nie wyższa niż:   | kat. $MB_{F10}$                           |                  |
| Kanciastość kruszywa drobnego lub kruszywa 0/2 wydzielonego z kruszywa o ciągłym uziarnieniu według PN-EN 933-6, rozdz. 8, kategoria nie niższa niż: | kat. $E_{cs}$ Deklarowana                 | kat. $E_{cs}$ 30 |
| Gęstość ziaren według PN-EN 1097-6, rozdz. 7, 8 lub 9  | deklarowana przez producenta              |                  |
| Nasiąkliwość według PN-EN 1097-6, rozdz. 7, 8 lub 9  | deklarowana przez producenta              |                  |
| Grube zanieczyszczenia lekkie, według PN-EN 1744-1 p. 14.2, kategoria nie wyższa niż:  | $m_{LPC0,1}$                              |                  |

Tablica 4 Wymagane właściwości wypełniacza do warstwy ścieralnej z betonu asfaltowego

| Właściwości wypełniacza   | Wymagania w zależności od kategorii ruchu |  |
|---|---|--|
|   | KR1÷KR3                                   |  |
| Uziarnienie według PN-EN 933-10:  | zgodne z tablicą 24 w PN-EN 13043         |  |
| Jakość pyłów według PN-EN 933-9, kategoria nie wyższa niż:                                      | kat. $MB_{F10}$                           |  |
| Zawartość wody według PN-EN 1097-5, nie wyższa niż:   | 1% (m/m)                                  |  |
| Gęstość ziaren według EN 1097-7   | deklarowana przez producenta              |  |
| Wolne przestrzenie w suchym zagęszczonym wypełniaczu według PN-EN 1097-4, wymagana kategoria:   | kat. $V_{28/45}$                          |  |
| Przyrost temperatury mięknienia według PN-EN 13179-1, wymagana kategoria:                       | kat. $\Delta_{R\&B}$ 8/25                 |  |
| Rozpuszczalność w wodzie według PN-EN 1744-1, kategoria nie wyższa niż:                         | kat. $WS_{10}$                            |  |
| Zawartość $\text{CaCO}_3$ w wypełniaczu wapiennym według PN-EN 196-21 kategoria nie niższa niż: | kat. $CC_{70}$                            |  |
| Zawartość wodorotlenku wapnia w wypełniaczu mieszanym, wymagana kategoria:                      | kat. $K_{a20}$                            |  |
| „Liczba asfaltowa” według PN-EN 13179-2, wymagana kategoria:                                    | kat. $BN$ Deklarowana                     |  |

### 2.2.2. Asfalt

Wymagania jak w ST D-04.07.01, pkt. 2.2.

### 2.2.3. Środek adhezyjny

Wymagania jak w ST D-04.07.01, pkt. 2.4.

### 2.2.4. Materiały do uszczelnienia połączeń

Wymagania jak w ST D-04.07.01

### 2.2.6. Materiały do złączenia warstw konstrukcji

Do złączania warstw konstrukcji nawierzchni należy stosować emulsje asfaltowe zgodnie z ST D-04.03.01. Emulsję asfaltową można składować w opakowaniach transportowych lub w stacjonarnych zbiornikach pionowych z nalewaniem od dna. Nie należy nalewać emulsji do opakowań i zbiorników zanieczyszczonych materiałami mineralnymi.

### 2.2.5. Materiały do uszczelnienia krawędzi i połączeń

Należy stosować wymagania zawarte w WT-2.

Do uszczelnienia połączeń działek roboczych złączy podłużnych i poprzecznych, połączeń z urządzeniami ulicznymi (wpusty, kratki ściekowe itp.) należy stosować taśmę bitumiczną posiadającą Aprobata Techniczną IBDiM.

### 3. SPRZĘT

#### 3.1. Ogólne wymagania dotyczące sprzętu

Ogólne wymagania dotyczące sprzętu podano w ST D-M-00.00.00. „Wymagania ogólne” p.3.

Wybór sprzętu do wykonania robót związanych niniejszą ST należy do Kierownika Budowy. Jakikolwiek sprzęt, rusztowania, maszyny lub narzędzia nie gwarantujące spełnienia wymagań jakościowych Robót i bezpieczeństwa zostaną przez Inżyniera zdyskwalifikowane i nie zostaną dopuszczone do Robót.

### 4. TRANSPORT

#### 4.1. Ogólne wymagania dotyczące transportu

Ogólne wymagania dotyczące transportu podano w ST D-M-00.00.00. „Wymagania ogólne” p.4.

Wybór sposobu transportu i wybór środków transportu należą do Kierownika Budowy z zastrzeżeniem, że transport nie spowoduje zanieczyszczenia (materiałów i wyrobów), obniżenia ich jakości lub uszkodzeń.

### 5. WYKONANIE ROBÓT

#### 5.1. Ogólne zasady wykonania robót

Ogólne zasady wykonania Robót podano w ST D-M-00.00.00. „Wymagania ogólne” p.5.

#### 5.2. Projektowanie mieszanki i opracowanie recepty

Przed przystąpieniem do robót, w terminie uzgodnionym z Inżynierem (lecz nie krótszym niż 30 dni) Wykonawca dostarczy Inżynierowi do akceptacji projekt składu mieszanki oraz wyniki badań laboratoryjnych i próbki materiałów pobrane w obecności Inżyniera.

Projektowanie składu betonu asfaltowego i właściwości zaprojektowanej mieszanki mineralno – asfaltowej powinny być zgodne z „WT-2 2014”.

Projektowanie składu mieszanki mineralno-asfaltowej polega na:

- doborze składników mieszanki,
- doborze optymalnej ilości asfaltu,
- określeniu właściwości mieszanki i porównaniu uzyskanych wyników z wymaganiami podanymi w niniejszej ST.

Receptę MMA należy wykonać przed rozpoczęciem produkcji mieszanki oraz przy każdej zmianie dostawcy lub złoża materiału jak również po stwierdzeniu w trakcie badań kontrolnych zmiany cech produkowanej mieszanki. Inżynier może również zażądać ponownego zaprojektowania składu mieszanki w wypadku wątpliwości, co do prawidłowości sposobu jej ustalenia.

Krzywa uziarnienia mieszanki mineralnej powinna mieścić się w obszarze wyznaczonym przez krzywe graniczne.

Rzędne krzywych granicznych uziarnienia mieszanki mineralnej do wykonania warstwy ścieralnej z betonu asfaltowego oraz minimalną zawartość asfaltu podano w tablicy 5.

Jeżeli stosowana jest mieszanka kruszywa drobnego niełamanego i łamanego, to należy przyjąć proporcję kruszywa łamanego do niełamanego, co najmniej 50/50.

Tablica 5 Rzędne krzywych granicznych uziarnienia mieszanki mineralnej oraz minimalna zawartość asfaltu

| Właściwość  | Przesiew, [% (m/m)] |      |                |     |                |     |                |      |
|---|---------------------|------|----------------|-----|----------------|-----|----------------|------|
|   | AC 11S KR3          |      | AC 5S KR1      |     | AC 8S KR1- KR2 |     | AC 11S KR1-KR2 |      |
| Wymiar sita #, [mm]:  | od                  | do   | od             | do  | od             | do  | od             | do   |
| 16  | 100                 | -    | -              | -   | -              | -   | 100            | -    |
| 11,2  | 90                  | 100  | -              | -   | 100            | -   | 90             | 100  |
| 8   | 60                  | 90   | 100            | -   | 90             | 100 | 70             | 90   |
| 5,6   | -                   | -    | 90             | 100 | 70             | 90  | -              | -    |
| 2   | 35                  | 50   | 40             | 65  | 45             | 60  | 30             | 55   |
| 0,125   | 8                   | 20   | 8              | 22  | 8              | 22  | 8              | 20   |
| 0,063   | 5,0                 | 11,0 | 6              | 14  | 6              | 14  | 5,0            | 12,0 |
| Zawartość asfaltu* w mieszance mineralno-asfaltowej, %, m/m | $B_{\min 5,8}$      |      | $B_{\min 6,2}$ |     | $B_{\min 6,0}$ |     | $B_{\min 5,8}$ |      |

\* minimalna zawartość lepiszcza (kategoria  $B_{\min}$ ) jest to najmniejsza ilość lepiszcza rozpuszczalnego i nierozpuszczalnego, określona dla danego typu mieszanki mineralno-asfaltowej, przy założonej gęstości mieszanki mineralnej  $2,650\text{Mg/m}^3$ . W przypadku, gdy stosowana mieszanka mineralna ma inną gęstość ( $\rho_a$ ), to do wyznaczenia minimalnej zawartości lepiszcza podaną wartość należy pomnożyć przez współczynnik  $\alpha$  według równania:

$$\alpha = 2,650/\rho_a$$



Gęstość mieszanki kruszyw wyznaczamy ze wzoru:

$$\rho_{\alpha} = \frac{P_1 + P_2 + \dots + P_n}{\rho_1 + \rho_2 + \dots + \rho_n}$$

gdzie:

$P_1 + P_2 + \dots + P_n$  = procentowa zawartość poszczególnych frakcji kruszyw (składniki mieszanki mineralnej)

$\rho_1 + \rho_2 + \dots + \rho_n$  = gęstość poszczególnych frakcji kruszywa (składniki mieszanki mineralnej)

Minimalna zawartość lepiszcza w zaprojektowanej mieszance (receptie) powinna być wyższa od podanego  $B_{\min}$  o wielkość dopuszczalnej odchyłki 0,3 zawierającej błąd dozowania składników i błąd badania.

Minimalna zawartość lepiszcza asfaltowego odzyskanego w ekstrakcji – jest to lepiszcze rozpuszczalne (tworzące błonkę lepiszcza na ziarnach kruszywa) w projektowanej mieszance mineralno-asfaltowej (receptie), nie uwzględniająca lepiszcza zaabsorbowanego przez kruszywo.

W badaniu typu należy określić w ekstrakcji lepiszcza z mieszanki mineralno-asfaltowej procentową ilość lepiszcza rozpuszczalnego i nierozpuszczalnego (absorbowanego przez pory kruszywa mieszanki mineralnej) i podać w sprawozdaniu typu. W receptie roboczej mieszanki mineralno-asfaltowej należy podawać zawartość lepiszcza jako sumę lepiszcza rozpuszczalnego i nierozpuszczalnego (lepiszcze dodane).

W zagęszczaniu próbek laboratoryjnych mieszanek mineralno-asfaltowych należy stosować następujące temperatury mieszanki w zależności od stosowanego asfaltu:

- 50/70 140°C ±5°C;
- PMB 45/80-55; PMB 45/80-65 145°C ±5°C
- 50/70 wielorodzajowy 140°C ±5°C.

Skład mieszanki mineralno-asfaltowej powinien być ustalony na podstawie badań próbek wykonanych wg metody Marshalla.

Zaprojektowana mieszanka AC powinna spełniać wymagania podane w tablicy 6 lp. 1÷4 oraz tablica 7 lp. 1÷3, natomiast wykonana warstwa ścieralna z betonu asfaltowego powinny spełniać wymagania podane w tablicy 6 lp. 5÷6 oraz tablicy 7 lp. 4÷5 w zależności od kategorii ruchu.

Tablica 6. Wymagania wobec mieszanki AC 5S; AC8S, AC11S dla dróg o kategorii ruchu KR1÷KR2

| Lp. | Właściwości  | Wymagania                             | Metoda i warunki badania  |
|-----|--|---------------------------------------|---|
|     |  | AC 5S; AC 8S; AC 11S                  |   |
| 1.  | Zawartość wolnych przestrzeni w mieszance; warunki zagęszczania wg PN-EN 13108-20 – C.1.2, ubijanie, 2x50 uderzeń            | $V_{\min 1,0}$ ; $V_{\max 3,0}$       | PN-EN 12697-8, p. 4   |
| 2.  | Wolne przestrzenie wypełnione lepiszczem; warunki zagęszczania wg PN-EN 13108-20 – C.1.2, ubijanie 2x50 uderzeń              | $VFB_{\min 75}$ ; $VFB_{\max 93}$     | PN-EN 12697-8, p. 5   |
| 3.  | Zawartość wolnych przestrzeni w mieszance mineralnej; warunki zagęszczenia wg PN-EN 13108-20 – C.1.2, ubijanie, 2x50 uderzeń | $VMA_{\min 14}$                       | PN-EN 12697-8, p. 5   |
| 4.  | Odporność na działanie wody, warunki zagęszczania wg PN-EN 13108-20 – C.1.1, ubijanie, 2x35 uderzeń,                         | $ITSR_{90}$                           | PN-EN 12697-12, przechowywanie w 40°C z jednym cyklem zamrażania <sup>a)</sup> , badanie w 25°C |
| 5.  | Wskaźnik zagęszczenia, %   | ≥ 97 (AC 5S; AC 8S);<br>≥ 98 (AC 11S) | pkt. 6.4.11 niniejszej ST   |
| 6.  | Zawartość wolnych przestrzeni w warstwie, %, v/v   | $V_{\min 1,0}$ ; $V_{\max 4,0}$       | pkt. 6.4.11 niniejszej ST   |

<sup>a)</sup> Ujednoliconą procedurę badania odporności na działanie wody z jednym cyklem zamrażania podano w załączniku 1 WT-2 2010

Tablica 7. Wymagania wobec mieszanki AC11S dla dróg o kategorii ruchu KR3

| Lp. | Właściwości  | Wymagania                                  | Metoda i warunki badania  |
|-----|--|--|---|
|     |  | AC 11S                                     |   |
| 1.  | Zawartość wolnych przestrzeni w mieszance; warunki zagęszczania wg PN-EN 13108-20 – C.1.2, ubijanie, 2x75 uderzeń              | $V_{\min 2,0}$ ; $V_{\max 4,0}$            | PN-EN 12697-8, p. 4   |
| 2.  | Odporność na deformacje trwałe <sup>a)</sup> ; warunki zagęszczania wg PN-EN 13108-20 – C.1.2, wałowanie, $P_{98}$ - $P_{100}$ | $WTS_{AIR0,50}$<br>$PRD_{AIR}$ Deklarowane | PN-EN 12697-22, metoda B w powietrzu, PN-NE 13108-20, D.1.6; 60°C; 10 000 cykli |

|  |   |   |   |
|--|---|---|---|
| 3.   | Odporność na działanie wody, warunki zagęszczania wg PN-EN 13108-20 – C1.1, ubijanie, 2x35 uderzeń, | ITSR <sub>90</sub>                        | PN-EN 12697-12, przechowywanie w 40°C z jednym cyklem zamrażania <sup>b)</sup> , badanie w 25°C |
| 4.   | Wskaźnik zagęszczenia, %  | ≥98                                       | pkt. 6.4.11 niniejszej ST   |
| 5.   | Zawartość wolnych przestrzeni w warstwie, %, v/v  | V <sub>min2,0</sub> ; V <sub>max5,0</sub> | pkt. 6.4.11 niniejszej ST   |
| <sup>a)</sup> Grubość płyty AC 11S 40mm  |   |   |   |
| <sup>b)</sup> Ujednoliconą procedurę badania odporności na działanie wody z jednym cyklem zamrażania podano w załączniku 1 WT-2 2010 |   |   |   |

### 5.3. Wytwarzanie mieszanek mineralno – asfaltowych

Należy stosować wymagania zawarte w WT-2 i ST D-05.03.05B.

### 5.4. Przygotowanie podłoża i połączenie międzywarstwowe

Należy stosować wymagania zawarte w WT-2 i ST D-05.03.05B.

### 5.5. Warunki przystąpienia do robót

Należy stosować wymagania zawarte w WT-2 i ST D-05.03.05B.

### 5.6. Próba technologiczna

Należy stosować wymagania zawarte w WT-2 i ST D-05.03.05B.

### 5.7. Odcinek próbny

Należy stosować wymagania zawarte w WT-2 i ST D-05.03.05B.

### 5.8. Wbudowanie i zagęszczenie warstw z betonu asfaltowego

Należy stosować wymagania zawarte w WT-2 i ST D-05.03.05B.

## 6. KONTROLA JAKOŚCI ROBÓT

### 6.1. Ogólne zasady kontroli jakości robót

Ogólne zasady kontroli jakości robót podano w ST D-M-00.00.00. „Wymagania ogólne” p.6.

### 6.2. Badania przed przystąpieniem do robót

Przed przystąpieniem do robót Wykonawca powinien:

- uzyskać wymagane dokumenty, dopuszczające wyroby budowlane do obrotu i powszechnego stosowania (np. stwierdzenie o oznakowaniu materiału znakiem CE lub znakiem budowlanym B, certyfikat zgodności, deklaracje zgodności, aprobatę techniczną, ew. badania materiałów wykonane przez dostawców itp.),
  - wykonać własne badania właściwości materiałów przeznaczonych do wykonania robót, określone przez Inżyniera.
- Wszystkie dokumenty oraz wyniki badań Wykonawca przedstawia Inżynierowi do akceptacji.

Przed przystąpieniem do robót Wykonawca powinien wykonać badania lepiszcza, wypełniacza oraz kruszyw przeznaczonych do produkcji mieszanki mineralno-asfaltowej w laboratorium zaakceptowanym przez Inżyniera i przedstawić wyniki tych badań Inżynierowi do akceptacji. Badania powyższych składników winny być powtarzane w trakcie robót zgodnie z wymogami norm: PN-EN 13043, PN-EN 13108-20, PN-EN 13108-21, PN-EN 12591, PN-EN 14023 w ramach kontroli ZKP, zgodnie z wymaganiami technicznymi „ WT-1 Kruszywa 2014 ” i „ WT-2 2014 część 1 Mieszanki mineralno-asfaltowe ” i punktem 6.3.1 niniejszej ST.

### 6.3. Badania w czasie robót

#### 6.3.1. Częstotliwość oraz zakres badań i pomiarów

Częstotliwość oraz zakres badań i pomiarów w czasie wytwarzania mieszanki mineralno-asfaltowej podano w poniższej tablicy.

Tablica 8 Częstotliwość oraz zakres badań i pomiarów podczas wytwarzania mieszanki mineralno-asfaltowej i wykonanej warstwy

| Lp. | Wyszczególnienie badań   | Częstotliwość badań prowadzonych przez laboratorium Wykonawcy           |
|-----|--|---|
| 1   | Składa mieszanki mineralno-asfaltowej pobranej w wytwórni                          | 1 próbka przy produkcji do 500Mg<br>2 próbki przy produkcji ponad 500Mg |
| 2   | Właściwości asfaltu (penetracja oraz temperatura mięknięcia met. Pierścień i Kula) | Dla każdej dostawy (cysterny)   |
| 3   | Właściwości wypełniacza (przesiew)   | 1 na 50Mg   |
| 4   | Właściwości kruszyw (uziarnienie, zapylenie, zawartość ziaren niekształtnych)      | 1 na 100Mg i przy każdej zmianie  |
| 5   | Temperatura składników mieszanki mineralno-asfaltowej                              | Dozór ciągły  |
| 6   | Temperatura mieszanki mineralno-asfaltowej   | Każdy pojazd przy załadunku i w czasie w budowywania                    |
| 7   | Właściwości próbek mieszanki mineralno-asfaltowej pobranej w wytwórni              | Jeden raz dziennie  |

| Lp. | Wyszczególnienie badań   | Częstotliwość badań prowadzonych przez laboratorium Wykonawcy |
|-----|--|---|
| 8   | Wiercenie próbek dla kontroli zagęszczenia grubości i zawartości wolnej przestrzeni w wykonanej warstwie | 2 próbki z każdej jezdni o długości do 1000m                  |
| 9   | Właściwości lepiszcza odzyskanego  | -   |

**6.3.2.** Skład mieszanki mineralno-asfaltowej  
Wymagania jak w ST D-05.03.05B

**6.3.3.** Badanie właściwości asfaltu  
Wymagania jak w ST D-05.03.05B

**6.3.4.** Badanie właściwości kruszywa  
Wymagania jak w ST D-05.03.05B

**6.3.5.** Pomiar temperatury składników mieszanki mineralno-asfaltowej  
Wymagania jak w ST D-05.03.05B

**6.3.6.** Pomiar temperatury mieszanki mineralno-asfaltowej  
Wymagania jak w ST D-05.03.05B

**6.3.7.** Sprawdzenie wyglądu mieszanki mineralno-asfaltowej  
Wymagania jak w ST D-05.03.05B

**6.3.8.** Właściwości mieszanki mineralno-asfaltowej  
Właściwości mieszanki mineralno-asfaltowej należy określać na próbkach zagęszczonych metodą Masrhalla. Wyniki powinny być zgodne z receptą laboratoryjną.

**6.3.9.** Właściwości lepiszcza odzyskanego  
Temperatura mięknięcia lepiszcza (asfaltu lub polimeroasfaltu) wyekstrahowanego z mieszanki mineralno-asfaltowej nie powinna przekroczyć wartości dopuszczalnych dla asfaltu 50/70 - 63°C; oraz polimeroasfaltu PMB 45/80-55-73°C; PMB 45/80-65- 80°C.

W przypadku mieszanki mineralno-asfaltowej z polimeroasfalem nawrót sprężysty lepiszcza wyekstrahowanego powinien wynieść, co najmniej 40%. Dotyczy to również przedwczesnego zerwania tego lepiszcza w badaniu, przy czym należy wtedy podać wartość wydłużenia.

Badanie dotyczy badań sprowadzających prowadzonych przez laboratorium Zamawiającego. Zgodnie z WT-2 2008-częstotliwość 1raz na 6000m<sup>2</sup>.

#### **6.4. Badani dotyczące cech geometrycznych i właściwości warstw nawierzchni z betonu asfaltowego**

**6.4.1.** Częstotliwość oraz zakres badań i pomiarów  
Wymagania jak w ST D-05.03.05B

**6.4.2.** Szerokość warstwy  
Wymagania jak w ST D-05.03.05B

**6.4.3.** Równość warstwy  
Pomiary równości podłużnej należy wykonywać w środku każdego ocenianego pasa ruchu. Nierówności podłużne warstwy ścieralnej mierzona planografem wg BN-68/8931-04, nie powinna być większa od podanych w tablicy 9.

Tablica 9. Dopuszczalne nierówności

| Lp. | Drogi i place     | Warstwa wiążąca |
|-----|-------------------|-----------------|
| 1   | Drogi klasy Z     | 6               |
| 2   | Drogi klasy L i D | 9               |

Przed upływem okresu gwarancyjnego wartość odchylenia równości podłużnej warstwy ścieralnej nawierzchni dróg klasy Z i L nie powinna być większ niż 8mm. Badanie wykonuje się według procedury jak podczas odbioru nawierzchni.

Do oceny równości poprzecznej warstw nawierzchni dróg wszystkich klas technicznych należy stosować metodę z wykorzystaniem łąty 4-metrowej i klina lub metody równoważnej użyciu łąty i klina. Pomiar należy wykonywać w kierunku prostopadłym do osi jezdni, na każdym ocenianym pasie ruchu, nie rzadziej niż co 5 m a liczba pomiarów nie może być mniejsza niż 20. Wymagana równość poprzeczna jest określona przez wartości odchyień równości, które nie mogą być przekroczone w liczbie pomiarów stanowiących 90% i 100% albo 95% i 100% liczby wszystkich

pomiarów na badanym odcinku. Odchylenie równości oznacza największą odległość między łątą a mierzoną powierzchnią w danym profilu.

Wartości odchylenia, wyrażone w mm zgodnie z tablicą 10.

Tablica 10.

| Klasa drogi | Element nawierzchni  | Rodzaj warstwy konstrukcyjnej | 90% | 95% | 100% |
|-------------|--|-------------------------------|-----|-----|------|
| G, Z        | Pasy ruchu zasadnicze, dodatkowe, włączenia i wyłączenia, postojowe, jezdnie łącznic | ścieralna                     | ≤6  | -   | ≤9   |

Wymagania dotyczące równości poprzecznej powinny być spełnione w trakcie wykonywania robót i po ich zakończeniu.

Przed upływem okresu gwarancyjnego wartość odchylenia równości poprzecznej warstwy ścieralnej nawierzchni dróg wszystkich klas technicznych nie powinna być większa niż podana w tablicy 11. Badanie wykonuje się według procedury jak podczas odbioru nawierzchni.

Tabela 11 Dopuszczalne wartości odchylenia równości poprzecznej warstwy ścieralnej wymagane przed upływem okresu gwarancyjnego.

| Klasa drogi | Element nawierzchni | Wartości odchylenia równości poprzecznej [mm] |
|-------------|---------------------|---|
| Z, L, D     | Pasy ruchu          | ≤9  |

Należy stosować wymagania zawarte w WT-2.

#### 6.4.4. Spadki poprzeczne warstwy

Wymagania jak w ST D-05.03.05B

#### 6.4.5. Rzędne wysokościowe

Wymagania jak w ST D-05.03.05B

#### 6.4.6. Ukształtowanie osi w planie

Wymagania jak w ST D-05.03.05B

#### 6.4.7. Grubość warstwy

Grubość wykonanej warstwy lub warstw mogą odbiegać od projektu o wartości podane w tablicy 12.

Za grubość warstwy lub warstw przyjmuje się średnią arytmetyczną wszystkich pojedynczych oznaczeń grubości warstwy lub warstw na całym odcinku budowy lub odcinku częściowym.

Tablica 12 Dopuszczalne odchyłki grubości warstwy, [%]

| Warunki oceny   | Warstwa asfaltowa lub pakiet warstw |                 |
|---|-------------------------------------|-----------------|
|   | S <sup>a)</sup> +W+P                | S <sup>a)</sup> |
| A – Średnia z wielu oznaczeń grubości oraz ilości   |                                     |                 |
| 1. – duży odcinek budowy, powierzchnia większa niż 6 000 m <sup>2</sup> lub<br>- droga ograniczona krawężnikami, powierzchnia większa niż 1 000 m <sup>2</sup> lub<br>- warstwa ścieralna, ilość większa niż 50 kg/m <sup>2</sup>   |                                     | ≤10             |
| 2. – mały odcinek budowy lub<br>- warstwa ścieralna, ilość większa niż 50 kg/m <sup>2</sup>   |                                     | ≤15             |
| B – Pojedyncze oznaczenie grubości  | ≤10                                 | ≤25             |
| a) w wypadku budowy dwuetapowej, tzn. gdy warstwa ścieralna lub warstwa wiążąca jest układana z opóźnieniem, wartość z wiersza B odpowiednio obowiązuje; w pierwszym etapie budowy do górnej warstwy nawierzchni obowiązuje wartość 25%, a do łącznej grubości warstw etapu 1÷15% |                                     |                 |

#### 6.4.8. Złącza podłużne i poprzeczne

Wymagania jak w ST D-05.03.05B

#### 6.4.9. Krawędź, obramowanie warstwy

Wymagania jak w ST D-05.03.05B

#### 6.4.10. Wygląd warstwy

Wymagania jak w ST D-05.03.05B

#### 6.4.11. Zagęszczenie warstwy i wolna przestrzeń w warstwie

Należy stosować wymagania zawarte w WT-2. Zagęszczenie i wolna przestrzeń w warstwie powinny być zgodne z wymaganiami ustalonymi w recepcie laboratoryjnej oraz z wymaganiami podanymi w p. 5.

**6.4.12. Badania kontrolne**

Zgodnie z ST D-04.07.01, pkt. 6.3.3.

**6.4.13. Dopuszczalne odchyłki składu mieszanki mineralnej od podanej w receptce oraz zawartości lepiszcza rozpuszczalnego do celów odbiorowych zgodnie z WT-2 2008.**

Skład mieszanki mineralnej ocenia się na podstawie badań ekstrakcji, a następnie na podstawie analizy sitowej uzyskanego kruszywa z 1/3 próbki. W wypadku wątpliwym dokonuje się badania z dwóch pozostałych części próbki. W takim wypadku średnie wartości składu oblicza się z dwóch najmniej różniących się wyników. Dopuszczalne odchyłki podaje tablica 13. Ocenianymi parametrami są:

- zawartość ziaren mniejszych od 0,063 mm,
- zawartość ziaren większych od 2 mm.

Tablica 13 Dopuszczalne odchyłki składu mieszanki mineralnej od podanej w receptce

| Oceniany parametr           | Granice dopuszczalnych odchyłek [% bezwzględne]              |                |                |
|-----------------------------|--|----------------|----------------|
|                             | Mieszanki mineralno-asfaltowe wałowane Podział wg klas drogi |                |                |
|                             | S  | GP, G          | Z              |
| Zawartość ziaren < 0,063 mm | od 2,1 do 3,0  | od 2,1 do 3,5  | od 2,1 do 4,0  |
| Zawartość ziaren > 2,0 mm   | od 7,0 do 10,0   | od 7,0 do 12,0 | od 7,0 do 14,0 |

Zawartość lepiszcza w każdej próbce pobranej z wyprodukowanej mieszanki mineralno-asfaltowej lub w próbce pobranej wyjątkowo z zagęszczonej warstwy nie może odbiegać od wymaganej wartości o więcej niż tolerancje podane w tabelicy 14. Te same wartości tolerancji dotyczą obliczonej średniej arytmetycznej zawartości asfaltu z danego odcinka budowy.

Zawartość lepiszcza należy oznaczać według PN-EN 12697-1.

Tablica 14 Dopuszczalne odchyłki dotyczące pojedynczego wyniku badania i średniej arytmetycznej wyników badań zawartości lepiszcza rozpuszczalnego, [% (m/m)]

| Rodzaj mieszanki mineralno-asfaltowej | Liczba wyników badań |       |           |           |            |       |
|---------------------------------------|----------------------|-------|-----------|-----------|------------|-------|
|                                       | 1                    | 2     | od 3 do 4 | od 5 do 8 | od 9 do 19 | ≥20   |
| AC do warstw ścieralnej               | ± 0,6                | ±0,55 | ±0,50     | ±0,40     | ±0,35      | ±0,30 |

**6.4.14. Badania kontrolne dodatkowe**

Zgodnie z ST D-04.07.01, pkt. 6.3.5.

**6.4.15. Badania arbitrażowe**

Zgodnie z ST D-04.07.01, pkt. 6.3.6

**7. OBMIAR ROBÓT****7.1. Ogólne zasady obmiaru robót**

Ogólne zasady obmiaru robót podano w ST D-M-00.00.00. „Wymagania ogólne” p.7.

**7.2. Jednostka obmiarowa**

Kontrakt ryczałtowy- podane poniżej jednostki obmiarowe są tylko do odbioru robót i nie służą do rozliczeń finansowych.

Jednostką obmiaru jest 1 metr kwadratowy (m<sup>2</sup>) wykonania warstwy ścieralnej grubości 4 cm zgodnie z p. 1.3.

**8. ODBIÓR ROBÓT****8.1. Ogólne zasady odbioru robót**

Ogólne zasady odbioru robót podano w STWiORB D-M-00.00.00. „Wymagania ogólne” p.8.

Roboty uznaje się za wykonane zgodnie z Dokumentacją Projektową, ST i wymaganiami Inżyniera, jeżeli wszystkie pomiary i badania z zachowaniem tolerancji wg pkt. 6 niniejszej ST- dały wyniki pozytywne.

Zamawiający może w razie niedotrzymania wartości dopuszczalnych: grubości warstwy; ilości zużytego materiału, składu mieszanki mineralnej; zawartości lepiszcza; wskaźnika zagęszczenia, równości; właściwości przeciwpoślizgowych dokonać potrąceń według zasad określonych z WT-2 2008 punkt. 9.2.

**9. PODSTAWA PŁATNOŚCI**

Wynagrodzenie ryczałtowe: zasady płatności podano w umowie między Zamawiającym a Wykonawcą.

**10. PRZEPISY ZWIĄZANE**

1. Kruszywa do mieszanek mineralno-asfaltowych i powierzchniowych utrwaleń na drogach krajowych WT-1 2014 Wymagania Techniczne, Warszawa 2014

2. Wymagania Techniczne WT-2 Nawierzchnie asfaltowe. Nawierzchnie asfaltowe na drogach publicznych, IBDiM Warszawa 2008, str. 64-101

3. Nawierzchnie asfaltowe na drogach krajowych WT-2 Mieszanki mineralno-asfaltowe Wymagania techniczne, część 1, Warszawa 2014
4. WT-3 Emulsje asfaltowe 2009
5. Polskie Normy powołane w WT-1
6. Polskie Normy powołane w WT-2
7. Polskie Normy powołane w WT-3
8. Rozporządzenie Ministra Transportu i Gospodarki Morskiej w sprawie warunków technicznych, jakim powinny odpowiadać drogi publiczne i ich usytuowanie Dz. U. Nr 43 z dnia 02 marca 1999 r.
9. PN-EN 13808 Asfalty i lepiszcza asfaltowe. Zasady klasyfikacji kationowych emulsji asfaltowych
10. PN-EN 12272-1 Powierzchniowe utwalenie. Metody badań. Część 1. Dozowanie i poprzeczny rozkład lepiszcza i kruszywa
11. ST D-04.07.01

## **D-05.03.05b NAWIERZCHNIA Z BETONU ASFALTOWEGO. WARSTWA WIĄŻĄCA**

### **1. WSTĘP**

#### **1.1. Przedmiot ST**

Przedmiotem n/n Szczegółowej Specyfikacji Technicznej są wymagania dotyczące wykonania i odbioru warstwy wiążącej z betonu asfaltowego w ramach zadania:

**„Rozbudowa drogi powiatowej nr 4304W (ul. Szkolna) w m. Słupno, gm. Radzymin na odcinku od skrzyżowania z ul. Żeromskiego w Słupnie do rowu melioracyjnego na granicy z m. Cegielnia”.**

#### **1.2. Zakres stosowania ST**

Specyfikacja Techniczna (ST) jest stosowana jako dokument kontraktowy przy zleceniu i realizacji robót wymienionych w pkt. 1.1.

#### **1.3. Zakres robót objętych ST**

Ustalenia zawarte w niniejszej Specyfikacji Technicznej (ST), dotyczą zasad związanych z wykonaniem i odbiorem warstwy wiążącej wykonanej z betonu asfaltowego.

Do warstw wiążącej z betonu asfaltowego należy stosować wymagania według WT-2 2014 część 1 Mieszanki mineralno-asfaltowe i w zakresie wykonania, kontroli i warunków odbioru WT-2 Nawierzchnie asfaltowe 2008.

Ustalenia zawarte w n/n Szczegółowej Specyfikacji Technicznej obejmują:

- **wykonanie warstwy wiążącej gr. 5 cm z mieszanki typu AC16W 35/50 (KR3) – droga powiatowa, drogi gminne**

w lokalizacjach zgodnych z Dokumentacją Projektową.

#### **1.4. Określenia podstawowe**

**1.4.1.** Mieszanka mineralna (MM) - mieszanka kruszywa i wypełniacza mineralnego o określonym składzie i uziarnieniu.

**1.4.2.** Mieszanka mineralno-asfaltowa (MMA) - mieszanka mineralna z odpowiednią ilością asfaltu lub polimeroasfaltu, wytworzona na gorąco, w określony sposób, spełniająca określone wymagania.

**1.4.3.** Beton asfaltowy - mieszanka mineralno-asfaltowa ułożona i zagęszczona.

**1.4.4.** Środek adhezyjny - substancja powierzchniowo czynna, która poprawia adhezję asfaltu do materiałów mineralnych oraz zwiększa odporność błonki asfaltu na powierzchni kruszywa na odmywanie wodą; może być dodawany do asfaltu lub do kruszywa.

**1.4.5.** Podłoże pod warstwę asfaltową - powierzchnia przygotowana do ułożenia warstwy z mieszanki mineralno-asfaltowej.

**1.4.6.** Emulsja asfaltowa kationowa - asfalt drogowy w postaci zawiesiny rozproszonego asfaltu w wodzie.

**1.4.7.** Próba technologiczna – wytwarzanie mieszanki mineralno-asfaltowej w celu sprawdzenia, czy jej właściwości są zgodne z receptą laboratoryjną.

**1.4.8.** Odcinek próbny – odcinek warstwy nawierzchni (o długości, co najmniej 50m) wykonany w warunkach zbliżonych do warunków budowy, w celu sprawdzenia pracy sprzętu i uzyskiwanych parametrów technicznych robót.

**1.4.9.** Kategoria ruchu (KR) – obciążenie drogi ruchem samochodowym, wyrażone w osiach obliczeniowych (100 kN) na obliczeniowy pas ruchu na dobę.

**1.4.10.** Określenia podane w niniejszej ST są zgodne z obowiązującymi Polskimi normami i określeniami podanymi w ST D-M-00.00.00. „Wymagania Ogólne” pkt.1.4.

#### **1.5. Ogólne wymagania dotyczące robót**

Wykonawca jest odpowiedzialny za jakość wykonania Robót oraz za ich zgodność z Dokumentacją Projektową, ST i poleceniami Inżyniera.

## 2. MATERIAŁY

### 2.1. Ogólne wymagania dotyczące materiałów

Ogólne wymagania dotyczące materiałów, ich pozyskiwania i składowania, podano w ST D-M-00.00.00. „Wymagania ogólne” pkt.2.

Poszczególne rodzaje materiałów powinny pochodzić ze źródeł zatwierdzonych przez Inżyniera. Należy dążyć do zaopatrzenia się w materiały z jednego źródła. W przypadku zmiany pochodzenia materiału należy, po wykonaniu odpowiednich badań, opracować skorygowaną receptę.

### 2.2. Rodzaje materiałów

#### 2.2.1. Kruszywa

Dla dróg kategorii ruchu KR1-KR7 należy stosować kruszywo wg WT-1 Kruszywo 2014.

Wymagane właściwości kruszywa naturalnego lub sztucznego stosowanego do warstwy wiążącej z betonu asfaltowego podano w tablicy 1, 2, 3 i 4.

Tablica 1. Wymagane właściwości kruszywa grubego do warstwy wiążącej z betonu asfaltowego

| Właściwości kruszywa   | Wymagania w zależności od kategorii ruchu        |  |                     |
|--|--|--|---------------------|
|  | KR1  | KR3÷KR4  | KR5÷KR7             |
| Uziarnienie według PN-EN 933-1 kategoria nie niższa niż:   | kat. $G_C$<br>85/20                              | kat. $G_C$<br>85/20                              | kat. $G_C$<br>90/20 |
| Tolerancja uziarnienia; odchylenia nie większe niż według kategorii:   | kat. $G_{25/15}$<br>$G_{20/15}$<br>$G_{20/17,5}$ | kat. $G_{25/15}$<br>$G_{20/15}$<br>$G_{20/17,5}$ |                     |
| Zawartość pyłów według PN-EN 933-1; kategoria nie wyższa niż:  | kat. $f_2$                                       |  |                     |
| Kształt kruszywa według PN-EN 933-3 lub według PN-EN 933-4; kategoria nie wyższa niż:  | kat. $FI_{35}$<br>lub kat. $SI_{35}$             | kat. $FI_{25}$<br>lub kat. $SI_{25}$             |                     |
| Procentowa zawartość ziaren o powierzchni przekruszonej i łamanej w kruszywie grubym według PN-EN 933-5; kategoria nie niższa niż:         | kat.<br>$C_{Deklarowana}$                        | kat. $C_{50/10}$                                 |                     |
| Odporność kruszywa na rozdrabnianie według normy PN-EN 1097-2, badana na kruszywie o wymiarze 10/14, rozdział 5; kategoria nie wyższa niż: | $LA_{40}$  | $LA_{30}$  |                     |
| Gęstość ziaren według PN-EN 1097-6, rozdz. 7,8 lub 9:  | deklarowana przez producenta                     |  |                     |
| Gęstość nasypowa według normy PN-EN 1097-3:  | deklarowana przez producenta                     |  |                     |
| Mrozoodporność według PN-EN 1367-1; badana na kruszywie o wymiarze 8/11, 11/16 lub 8/16; kategoria nie wyższa niż:                         | $F_2$  |  |                     |
| „Zgorzel słoneczna” bazaltu według PN-EN 1367-3, wymagana kategoria:   | kat. $SB_{LA}$                                   |  |                     |
| Skład chemiczny- uproszczony opis petrograficzny według PN-EN 932-3:   | deklarowany przez producenta                     |  |                     |
| Grube zanieczyszczenia lekkie według PN-EN 1744-1 p. 14.2, kategoria nie wyższa niż:   | kat. $m_{LPC}$ 0,1                               |  |                     |
| Rozpad krzemianu dwuwapniowego w kruszywie z żużla wielkopieczowego chłodzonego powietrzem według PN-EN 1744-1, p. 19.1:                   | wymagana odporność                               |  |                     |
| Rozpad związków żelaza w kruszywie z żużla wielkopieczowego chłodzonego powietrzem według PN-EN 1744-1, p. 19.2:                           | wymagana odporność                               |  |                     |
| Staość objętości kruszywa z żużla stalowniczego według PN-EN 1744-1, p. 19.3; kategoria nie wyższa niż:                                    | kat. $V_{3,5}$                                   |  |                     |

Tablica 2. Wymagane właściwości kruszywa niełamanego drobnego lub o ciągłym uziarnieniu do  $D \leq 8$ mm do warstwy wiążącej z betonu asfaltowego

| Właściwości kruszywa   | Wymagania w zależności od kategorii ruchu |                 |                |
|--|---|-----------------|----------------|
|  | KR1-KR2                                   | KR3-KR4         | KR5-KR7        |
| Uziarnienie według PN-EN 933-1 wymagana kategoria:   | kat. $G_{F85}$ i $G_{A85}$                |                 | kat. $G_{F85}$ |
| Tolerancja uziarnienia; odchylenia nie większe niż według kategorii:   | kat. $G_{TCNR}$                           | kat. $G_{TC20}$ |                |
| Zawartość pyłów według PN-EN 933-1; kategoria nie wyższa niż:  | kat. $F_3$                                |                 |                |
| Jakość pyłów według PN-EN 933-9; kategoria nie wyższa niż:   | kat. $MB_{F10}$                           |                 |                |
| Kanciastość kruszywa drobnego lub kruszywa 0/2 wydzielonego z kruszywa o ciągłym uziarnieniu według PN-EN 933-6, rozdz. 8, kategoria nie niższa niż: | kat. $E_{cs}$ Deklarowana                 |                 |                |
| Gęstość ziaren według PN-EN 1097-6, rozdz. 7, 8 lub 9  | deklarowana przez producenta              |                 |                |



|   |                              |
|---|------------------------------|
| Nasiąkliwość według PN-EN 1097-6, rozdz. 7, 8 lub 9                                   | deklarowana przez producenta |
| Grube zanieczyszczenia lekkie, według PN-EN 1744-1 p. 14.2, kategoria nie wyższa niż: | kat. $m_{LPC}0,1$            |

Tablica 3 Wymagane właściwości kruszywa łamanego drobnego lub o ciągłym uziarnieniu do  $D \leq 8\text{mm}$  do warstwy wiążącej z betonu asfaltowego

| Właściwości kruszywa   | Wymagania w zależności od kategorii ruchu |                  |         |
|--|---|------------------|---------|
|  | KR1-KR2                                   | KR3-KR4          | KR5-KR7 |
| Uziarnienie według PN-EN 933-1 wymagana kategoria:   | kat. $G_{F85}$ i $G_{A85}$                |                  |         |
| Tolerancja uziarnienia; odchylenia nie większe niż według kategorii:   | kat. $G_{TC}NR$                           | kat. $G_{TC}20$  |         |
| Zawartość pyłów według PN-EN 933-1; kategoria nie wyższa niż:  | kat. $f_{16}$                             |                  |         |
| Jakość pyłów według PN-EN 933-9; kategoria nie wyższa niż:   | kat. $MB_{F10}$                           |                  |         |
| Kanciastość kruszywa drobnego lub kruszywa 0/2 wydzielonego z kruszywa o ciągłym uziarnieniu według PN-EN 933-6, rozdz. 8, kategoria nie niższa niż: | kat. $E_{cs}$<br>Deklarowana              | kat. $E_{cs} 30$ |         |
| Gęstość ziaren według PN-EN 1097-6, rozdz. 7, 8 lub 9  | deklarowana przez producenta              |                  |         |
| Nasiąkliwość według PN-EN 1097-6, rozdz. 7, 8 lub 9  | deklarowana przez producenta              |                  |         |
| Grube zanieczyszczenia lekkie, według PN-EN 1744-1 p. 14.2, kategoria nie wyższa niż:  | kat. $m_{LPC}0,1$                         |                  |         |

Tablica 4 Wymagane właściwości wypełniacza do warstwy wiążącej z betonu asfaltowego

| Właściwości wypełniacza   | Wymagania w zależności od kategorii ruchu |  |
|---|---|--|
|   | KR1-KR7                                   |  |
| Uziarnienie według PN-EN 933-10:  | Zgodnie z tablicą 24 w PN-EN 13043        |  |
| Jakość pyłów według PN-EN 933-9, kategoria nie wyższa niż:                                    | $MB_{F10}$                                |  |
| Zawartość wody według PN-EN 1097-5, nie wyższa niż:   | 1% (m/m)                                  |  |
| Gęstość ziaren według EN 1097-7   | deklarowana przez producenta              |  |
| Wolne przestwienie w suchym zagęszczonym wypełniaczu według PN-EN 1097-4, wymagana kategoria: | kat. $V_{28/45}$                          |  |
| Przyrost temperatury mięknięcia według PN-EN 13179-1, wymagana kategoria:                     | kat. $\Delta_{R\&B} 8/25$                 |  |
| Rozpuszczalność w wodzie według PN-EN 1744-1, kategoria nie wyższa niż:                       | kat. $WS_{10}$                            |  |
| Zawartość $CaCO_3$ w wypełniaczu wapiennym według PN-EN 196-21 kategoria nie niższa niż:      | kat. $CC_{70}$                            |  |
| Zawartość wodorotlenku wapnia w wypełniaczu mieszanym, wymagana kategoria:                    | kat. $K_a$ Deklarowana                    |  |
| „Liczba asfaltowa” według PN-EN 13179-2, wymagana kategoria:                                  | kat. $BN$ Deklarowana                     |  |

### 2.2.2. Asfalt

Wymagania jak w ST D-04.07.01

### 2.2.3. Środek adhezyjny

Wymagania jak w ST D-04.07.01

### 2.2.4. Materiały do uszczelnienia połączeń

Wymagania jak w ST D-04.07.01

### 2.2.6. Materiały do złączenia warstw konstrukcji

Do złączania warstw konstrukcji nawierzchni należy stosować emulsje asfaltowe zgodnie z ST D-04.03.01.

Emulsję asfaltową można składować w opakowaniach transportowych lub w stacjonarnych zbiornikach pionowych z nalewaniem od dna. Nie należy nalewać emulsji do opakowań i zbiorników zanieczyszczonych materiałami mineralnymi.

## 3. SPRZĘT

### 3.1. Ogólne wymagania dotyczące sprzętu

Ogólne wymagania dotyczące sprzętu podano w ST D-M-00.00.00. „Wymagania ogólne” p.3.

Wymagania zgodnie z ST D-04.07.01.

#### 4. TRANSPORT

##### 4.1. Ogólne wymagania dotyczące transportu

Ogólne wymagania dotyczące transportu podano w ST D-M-00.00.00. „Wymagania ogólne” p.4. Wymagania zgodnie z ST D-04.07.01.

#### 5. WYKONANIE ROBÓT

##### 5.1. Ogólne zasady wykonania robót

Ogólne zasady wykonania Robót podano w ST D-M-00.00.00. „Wymagania ogólne” p.5.

##### 5.2. Projektowanie mieszanki i opracowanie recepty

Należy stosować wymagania zawarte w WT-2 2014 część 1 Mieszanki mineralno-asfaltowe. Przed przystąpieniem do robót, w terminie uzgodnionym z Inżynierem Wykonawca dostarczy Inżynierowi do akceptacji projekt skład u mieszanki oraz wyniki badań laboratoryjnych i próbki materiałów pobrane w obecności Inżyniera.

Projektowanie składu mieszanki mineralno-asfaltowej polega na:

- doborze składników mieszanki,
- doborze optymalnej ilości asfaltu,
- określeniu właściwości mieszanki i porównaniu uzyskanych wyników z wymaganiami podanymi w niniejszej ST.

Krzywa uziarnienia mieszanki mineralnej powinna mieścić się w obszarze wyznaczonym przez krzywe graniczne.

Rzędne krzywych granicznych uziarnienia mieszanki mineralnej do wykonania warstwy wiążącej z betonu asfaltowego dla projektowanych dróg oraz minimalną zawartość asfaltu podano w tablicy 7.

Jeżeli stosowana jest mieszanka kruszywa drobnego niełamanego i łamanego, to należy przyjąć proporcję kruszywa łamanego do niełamanego, co najmniej 50/50. Dla dróg o kategorii ruchu KR3-KR7 nie należy projektować mieszanki mineralno-asfaltowej bez udziału kruszywa drobnego łamanego (przy czym, kryterium czy kruszywo drobne jest łamane czy nie jest wskaźnik przepływu kruszyw  $E_{CS}$  zgodnie z normą PN-EN 933-6).

**Tablica 7** Rzędne krzywych granicznych uziarnienia mieszanki mineralnej oraz minimalna zawartość asfaltu

| Właściwość          | Przesiew, [% (m/m)] |     |                  |     |                  |      |                  |      |
|---------------------|---------------------|-----|------------------|-----|------------------|------|------------------|------|
|                     | AC 11 W<br>KR1÷2    |     | AC 16 W<br>KR1÷2 |     | AC 16 W<br>KR3÷7 |      | AC 22 W<br>KR3÷7 |      |
| Wymiar sita #, [mm] | od                  | do  | od               | do  | od               | do   | od               | Do   |
| 31,5                | -                   | -   | -                | -   | -                | -    | 100              | -    |
| 22,4                | -                   | -   | 100              | -   | 100              | -    | 90               | 100  |
| 16                  | 100                 | -   | 90               | 100 | 90               | 100  | 65               | 90   |
| 11,2                | 90                  | 100 | 65               | 80  | 70               | 90   | -                | -    |
| 8                   | 60                  | 85  | -                | -   | 55               | 80   | 45               | 70   |
| 2                   | 30                  | 55  | 25               | 55  | 25               | 50   | 20               | 45   |
| 0,125               | 6                   | 24  | 5                | 15  | 4                | 12   | 4                | 12   |
| 0,063               | 3,0                 | 8,0 | 3,0              | 8,0 | 4,0              | 10,0 | 4,0              | 10,0 |
| Zawartość lepiszcza | $B_{min 4,8}$       |     | $B_{min 4,6}$    |     | $B_{min 4,6}$    |      | $B_{min 4,4}$    |      |

\* minimalna zawartość lepiszcza (kategoria  $B_{min}$ ) jest to najmniejsza ilość lepiszcza rozpuszczalnego i nierozpuszczalnego, określona dla danego typu mieszanki mineralno-asfaltowej, przy założonej gęstości mieszanki mineralnej  $2,650 \text{ Mg/m}^3$ . W przypadku, gdy stosowana mieszanka mineralna ma inną gęstość ( $\rho_a$ ), to do wyznaczenia minimalnej zawartości lepiszcza podaną wartość należy pomnożyć przez współczynnik  $\alpha$  według równania:

$$\alpha = 2,650/\rho_a$$

Gęstość mieszanki kruszyw wyznaczamy ze wzoru:

$$\rho_{\alpha} = \frac{P_1 + P_2 + \dots + P_n}{\frac{P_1 + P_2 + \dots + P_n}{\rho_1 + \rho_2 + \dots + \rho_n}}$$

gdzie:

$P_1 + P_2 + \dots + P_n$  = procentowa zawartość poszczególnych frakcji kruszyw (składniki mieszanki mineralnej)

$\rho_1 + \rho_2 + \dots + \rho_n$  = gęstość poszczególnych frakcji kruszywa (składniki mieszanki mineralnej)

Minimalna zawartość lepiszcza w zaprojektowanej mieszance (receptie) powinna być wyższa od podanego  $B_{\min}$  o wielkość dopuszczalnej odchyłki 0,3 zawierającej błąd dozowania składników i błąd badania.

Minimalna zawartość lepiszcza asfaltowego odzyskanego w ekstrakcji – jest to lepiszcze rozpuszczalne (tworzące błonkę lepiszcza na ziarnach kruszywa) w projektowanej mieszance mineralno-asfaltowej (receptie), nie uwzględniająca lepiszcza zaabsorbowanego przez kruszywo.

W badaniu typu należy określić w ekstrakcji lepiszcza z mieszanki mineralno-asfaltowej procentową ilość lepiszcza rozpuszczalnego i nierozpuszczalnego (absorbowanego przez pory kruszywa mieszanki mineralnej) i podać w sprawozdaniu typu. W receptie roboczej mieszanki mineralno-asfaltowej należy podawać zawartość lepiszcza jako sumę lepiszcza rozpuszczalnego i nierozpuszczalnego (lepiszcze dodane).

W zagęszczaniu próbek laboratoryjnych mieszanek mineralno-asfaltowych należy stosować następujące temperatury mieszanki w zależności od stosowanego asfaltu:

- 35/50; 50/70      140°C ±5°C;

- PMB 25/55-60    145°C ±5°C.

Skład mieszanki mineralno-asfaltowej powinien być ustalony na podstawie badań próbek wykonanych wg metody Marshalla.

Zaprojektowana mieszanka betonu asfaltowego AC powinna spełniać wymagania podane w tablicy 8 lp. 1÷4 (dla KR1); tablicy 9 lp. 1÷3 (dla KR4); tablicy 10 lp. 1÷3 (dla KR5-KR7) niniejszej Specyfikacji.

Wykonana warstwa wiążąca z betonu asfaltowego powinna spełniać wymagania podane w tablicy 8 lp. 5÷6 (dla KR1); tablicy 9 lp. 4÷5 (dla KR4), tablicy 10 lp. 4÷5 (dla KR5-KR7) niniejszej Specyfikacji.

Tablica 8. Wymagania wobec mieszanki i wykonanej z niej warstwy wiążącej AC dla KR1-KR2

| Lp. | Właściwość  | Wymagania                          |                                    | Metoda i warunki badania   |
|-----|---|------------------------------------|------------------------------------|--|
|     |   | AC 11W                             | AC 16W                             |  |
| 1.  | Zawartość wolnych przestrzeni w mieszance; warunki zagęszczania wg PN-EN 13108-20 C.1.2. ubijanie, 2x50 uderzeń | $V_{\min 3,0}$<br>$V_{\max 6,0}$   |                                    | PN-EN 12697-8, p. 4  |
| 2.  | Wolne przestrzenie wypełnione lepiszczem wg PN-EN 13108-20 C.1.2 ubijanie 2x50                                  | $VFB_{\min 65}$<br>$VFB_{\max 80}$ | $VFB_{\min 60}$<br>$VFB_{\max 80}$ | PN-EN 12697-8, p. 5  |
| 3.  | Zawartość wolnych przestrzeni w mieszance mineralnej wg PN-EN 13108-20 C.1.2 ubijanie 2x50                      | $VMA_{\min 14}$                    |                                    | PN-EN 12697-8, p. 5  |
| 4.  | Odporność na działanie wody, warunki zagęszczania wg PN-EN 13108-20 C.1.1. ubijanie, 2x35 uderzeń               | $ITSR_{80}$                        |                                    | PN-EN 12697-12, lecz przechowywanie w 40°C z jednym cyklem zamrażania <sup>a)</sup> , badanie w 25°C |
| 5.  | Wskaźnik zagęszczenia, %  | ≥ 98                               |                                    | Pkt 6.4.11 niniejszej ST   |
| 6.  | Zawartość wolnych przestrzeni w warstwie, %, v/v  | 3,0 ÷ 6,0                          |                                    | Pkt 6.4.11 niniejszej ST   |

<sup>a)</sup> Ujednoliconą procedurę badania odporności na działanie wody z jednym cyklem zamrażania podano w załączniku 1 WT-2

Tablica 9. Wymagania wobec mieszanki i wykonanej z niej warstwy wiążącej AC dla KR3-KR4

| Lp. | Właściwość  | Wymagania                                   |         | Metoda i warunki badania  |
|-----|---|---|---------|---|
|     |   | AC 16 W                                     | AC 22 W |   |
| 1.  | Zawartość wolnych przestrzeni w mieszance; warunki zagęszczania wg PN-EN 13108-20 C.1.3. ubijanie, 2x75 uderzeń               | $V_{\min 4,0}$<br>$V_{\max 7,0}$            |         | PN-EN 12697-8, p. 4   |
| 2.  | Odporność na deformacje trwałe <sup>a)</sup> ; warunki zagęszczania wg PN-EN 13108-20 C.1.20. wałowanie, $P_{98}$ - $P_{100}$ | $WTS_{AIR 0,30}$<br>$PRD_{AIR}$ deklarowane |         | PN-EN 12697-22, metoda B w powietrzu, PN-EN 13108-20, D.1.6, 60°C, 10 000 cykli                 |
| 3.  | Odporność na działanie wody, warunki zagęszczania wg PN-EN 13108-20 C.1.1. ubijanie, 2x35 uderzeń                             | $ITSR_{80}$                                 |         | PN-EN 12697-12, lecz przechowywanie w 40°C z jednym cyklem zamrażania <sup>b)</sup> , badanie w |

|   |  |           |           |                          |
|---|--|-----------|-----------|--------------------------|
|   |  |           |           | 25°C                     |
| 4.  | Wskaźnik zagęszczenia, %                         | ≥ 98      | ≥ 98      | Pkt 6.4.11 niniejszej ST |
| 5.  | Zawartość wolnych przestrzeni w warstwie, %, v/v | 4,0 ÷ 7,0 | 4,0 ÷ 7,0 | Pkt 6.4.11 niniejszej ST |
| a) Grubość płyty: AC 16 60mm; AC 22 60mm  |  |           |           |                          |
| b) Ujednoczoną procedurę badania odporności na działanie wody z jednym cyklem zamrażania podano w załączniku 1 WT-2 |  |           |           |                          |

Tablica 10. Wymagania wobec mieszanki i wykonanej z niej warstwy wiążącej AC dla KR5-KR7

| Lp.   | Właściwość   | Wymagania        |                 | Metoda i warunki badania   |
|---|--|------------------|-----------------|--|
|   |  | AC 16 W; AC 22W  |                 |  |
| 1.  | Zawartość wolnych przestrzeni w mieszance; warunki zagęszczania wg PN-EN 13108-20 C.1.3. ubijanie, 2x75 uderzeń                            | $V_{\min 4,0}$   | $V_{\max 7,0}$  | PN-EN 12697-8, p. 4  |
| 2.  | Odporność na deformacje trwałe <sup>a)</sup> ; warunki zagęszczania wg PN-EN 13108-20 C.1.20. wałowanie, P <sub>98</sub> -P <sub>100</sub> | $WTS_{AIR 0,10}$ | $PRD_{AIR 5,0}$ | PN-EN 12697-22, metoda B w powietrzu, PN-EN 13108-20, D.1.6, 60°C, 10 000 cykli                      |
| 3.  | Odporność na działanie wody, warunki zagęszczania wg PN-EN 13108-20 C.1.1. ubijanie, 2x35 uderzeń  | $ITSR_{80}$      |                 | PN-EN 12697-12, lecz przechowywanie w 40°C z jednym cyklem zamrażania <sup>b)</sup> , badanie w 25°C |
| 4.  | Wskaźnik zagęszczenia, %   | ≥ 98             |                 | Pkt 6.4.11 niniejszej ST   |
| 5.  | Zawartość wolnych przestrzeni w warstwie, %, v/v   | 4,0 ÷ 7,0        |                 | Pkt 6.4.11 niniejszej ST   |
| a) Grubość płyty: AC 16 60mm; AC 22 60mm  |  |                  |                 |  |
| b) Ujednoczoną procedurę badania odporności na działanie wody z jednym cyklem zamrażania podano w załączniku 1 WT-2 |  |                  |                 |  |

### 5.3. Wytwarzanie mieszanki mineralno-asfaltowej

Należy stosować wymagania zawarte w WT-2 2014 część 1 Mieszanki mineralno-asfaltowe i w zakresie wykonania, kontroli i warunków odbioru WT-2 Nawierzchnie asfaltowe 2008 i ST D-04.07.01.

Mieszankę mineralno-asfaltową należy wytwarzać na gorąco w otaczarce (zespole maszyn i urządzeń dozowania, podgrzewania i mieszania składników oraz przechowywania gotowej mieszanki).

Dozowanie składników mieszanki mineralno-asfaltowej w otaczarkach, w tym także wstępne, powinno być zautomatyzowane i zgodne z receptą roboczą, a urządzenia do dozowania składników oraz pomiaru temperatury powinny być okresowo sprawdzane. Kruszywo o różnym uziarnieniu lub pochodzeniu należy dodawać oddzielnie.

Lepiszczce asfaltowe należy przechowywać w zbiorniku z pośrednim systemem ogrzewania, z układem termostata zapewniającym utrzymanie żądanej temperatury z dokładnością ± 5°C. Temperatura lepiszcza asfaltowego w zbiorniku magazynowym (roboczym) nie może przekraczać 180°C dla asfaltu drogowego 50/70 i polimeroasfaltu drogowego 25/55-60 oraz 190°C dla asfaltu drogowego 35/50.

Kruszywo (ewentualnie z wypełniaczem) powinno być wysuszone i podgrzane tak, aby mieszanka mineralna uzyskała temperaturę właściwą do otoczenia lepiszczem asfaltowym. Temperatura mieszanki mineralnej nie powinna być wyższa o więcej niż 30°C od najwyższej temperatury mieszanki mineralno-asfaltowej podanej w tablicy 11.

Najniższa temperatura dotyczy mieszanki mineralno-asfaltowej dostarczonej na miejsce wbudowania, a najwyższa temperatura dotyczy mieszanki mineralno-asfaltowej bezpośrednio po wytworzeniu w wytwórni.

Tablica 11. Najwyższa i najniższa temperatura mieszanki AC [65]

| Lepiszczce asfaltowe        | Temperatura mieszanki [°C] |
|-----------------------------|----------------------------|
| Asfalt 35/50                | 155 ÷ 195°C                |
| Asfalt 50/70                | 140 ÷ 180°C                |
| Polimeroasfalt PMB 25/55-60 | 140 ÷ 180°C;               |

Sposób i czas mieszania składników mieszanki mineralno-asfaltowej powinny zapewnić równomierne otoczenie kruszywa lepiszczem asfaltowym.

Dopuszcza się dostawy mieszanek mineralno-asfaltowych z kilku wytwórni, pod warunkiem skoordynowania między sobą deklarowanych przydatności mieszanek (m.in.: typ, rodzaj składników, właściwości objętościowe) z zachowaniem dopuszczalnych różnic ich składu:

- zawartość lepiszcza: 0,3% (m/m),
- zawartość kruszywa drobnego: 3,0% (m/m),
- zawartość wypełniacza: 1,0% (m/m).

#### **5.4. Przygotowanie podłoża i połączenie międzywarstwowe**

Należy stosować wymagania zawarte w WT-2 Nawierzchnie asfaltowe 2008 i ST D-04.07.01.

#### **5.5. Warunki przystąpienia do robót**

Warstwa wiążąca z betonu asfaltowego może być układana, gdy temperatura otoczenia w ciągu doby była nie niższa niż +5°C. Nie dopuszcza się układania z mieszanki mineralno-asfaltowej podczas opadów atmosferycznych oraz silnego wiatru ( $V \geq 16 \text{ m/s}$ ).

#### **5.6. Próba technologiczna**

Wykonawca przed przystąpieniem do produkcji mieszanki jest zobowiązany do przeprowadzenia w obecności Inżyniera próby technologicznej, która ma na celu sprawdzenie zgodności właściwości wyprodukowanej mieszanki z receptą.

Należy stosować wymagania zawarte w WT-2 część 1 Mieszanki mineralno-asfaltowe i ST D-04.07.01.

#### **5.7. Odcinek próbny**

Należy stosować wymagania zawarte w WT-2 i ST D-04.07.01.

#### **5.8. Wbudowanie i zagęszczenie warstw z betonu asfaltowego**

Należy stosować wymagania zawarte w WT-2 2014 część 1 Mieszanki mineralno-asfaltowe i w zakresie wykonania, kontroli i warunków odbioru WT-2 Nawierzchnie asfaltowe 2008 i ST D-04.07.01.

#### **5.9. Wykonanie złączy**

Złącza poprzeczne wynikające z końca dziennej działki należy wykonać przez równe obcięcie a następnie posmarowanie lepiszczem w ilości, co najmniej 50g na 1cm grubości warstwy na 1m bieżący krawędzi i zabezpieczenie listwą przed możliwym uszkodzeniem. Złącza podłużne winny być wykonane przez ogrzanie promiennikiem podczerwieni a jeżeli Inżynier dopuści przez obcięcie krawędzi i posmarowanie lepiszczem.

Złącza w nawierzchni powinny być wykonane w linii prostej, równoległe lub prostopadłe do osi drogi.

Złącza w konstrukcji wielowarstwowej powinny być przesunięte względem siebie, co najmniej o 15cm.

Złącza powinny być całkowicie związane, a przylegające warstwy powinny być w jednym poziomie.

### **6. KONTROLA JAKOŚCI ROBÓT**

#### **6.1. Ogólne zasady kontroli jakości robót**

Ogólne zasady kontroli jakości robót podano w ST D-M-00.00.00. „Wymagania ogólne” p.6.

Badania mieszanki mineralno-asfaltowej należy wykonywać wg WT-2 2014 część 1 Mieszanki mineralno-asfaltowe i w zakresie wykonania, kontroli i warunków odbioru WT-2 Nawierzchnie asfaltowe 2008, oraz według norm serii PN-EN 12697.

#### **6.2. Badania przed przystąpieniem do robót**

Przed przystąpieniem do robót Wykonawca powinien:

- uzyskać wymagane dokumenty, dopuszczające wyroby budowlane do obrotu i powszechnego stosowania (np. stwierdzenie o oznakowaniu materiału znakiem CE lub znakiem budowlanym B, certyfikat zgodności, deklarację zgodności, aprobatę techniczną, ew. badania materiałów wykonane przez dostawców itp.),
- wykonać własne badania właściwości materiałów przeznaczonych do wykonania robót, określone przez Inżyniera,

Przed przystąpieniem do robót Wykonawca powinien wykonać pełne badania lepiszcza, wypełniacza oraz kruszyw przeznaczonych do produkcji mieszanki mineralno-asfaltowej i przedstawić wyniki tych badań Inżynierowi do akceptacji.

Należy stosować wymagania zawarte w WT-1 Kruszywa 2014 i WT-2 2014 część 1 Mieszanki mineralno-asfaltowe.

### 6.3. Badania w czasie robót

#### 6.3.1. Częstotliwość oraz zakres badań i pomiarów

Należy stosować wymagania zawarte w WT-2.

Częstotliwość oraz zakres badań i pomiarów w czasie wytwarzania mieszanki mineralno-asfaltowej podano w tablicy 11.

Tablica 11 Częstotliwość oraz zakres badań i pomiarów podczas wytwarzania mieszanki mineralno- asfaltowej

| Lp. | Wyszczególnienie badań  | Częstotliwość badań   |  |
|-----|---|---|--|
|     |   | Minimalna liczba badań na dziennej działce roboczej                     |  |
| 1   | Składa mieszanki mineralno-asfaltowej pobranej w wytwórni                     | 1 próbka przy produkcji do 500Mg<br>2 próbki przy produkcji ponad 500Mg |  |
| 2   | Właściwości asfaltu   | Dla każdej dostawy (cysterny)   |  |
| 3   | Właściwości wypełniacza   | 1 na 100Mg  |  |
| 4   | Właściwości kruszyw (uziarnienie, zapylenie, zawartość ziaren niekształtnych) | 1 na 200Mg i przy każdej zmianie  |  |
| 5   | Temperatura składników mieszanki mineralno-asfaltowej                         | Dozór ciągły  |  |
| 6   | Temperatura mieszanki mineralno-asfaltowej                                    | Każdy pojazd przy załadunku i w czasie wbudowywania                     |  |
| 7   | Właściwości próbki mieszanki mineralno-asfaltowej pobranej w wytwórni         | Jeden raz dziennie  |  |
| 8   | Właściwości lepiszcza odzyskanego   | -   |  |

#### 6.3.2. Skład mieszanki mineralno-asfaltowej

Dopuszczalne odchyłki zawartości lepiszcza rozpuszczalnego oraz uziarnienie mieszanki zgodnie z Wymaganiami WT-2 Nawierzchnie asfaltowe 2008.

Zawartość rozpuszczalnego lepiszcza z każdej próbki pobranej z mieszanki mineralno-asfaltowej lub wyjątkowo z próbki pobranej z nawierzchni nie może odbiegać od wartości projektowanej, z uwzględnieniem podanych dopuszczalnych odchyłek w zależności od liczby wyników badań z danego odcinka budowy (tab. 12).

Tablica 12 Dopuszczalne odchyłki pojedynczego wyniku badania i średniej arytmetycznej wyników badań zawartości lepiszcza rozpuszczalnego, [% (m/m)]

| Rodzaj mieszanki          | Liczba wyników badań |       |           |                         |                          |        |
|---------------------------|----------------------|-------|-----------|-------------------------|--------------------------|--------|
|                           | 1                    | 2     | od 3 do 4 | od 5 do 8 <sup>a)</sup> | od 9 do 19 <sup>a)</sup> | ≥20    |
| Mieszanki gruboziarniste  | ± 0,6                | ±0,55 | ±0,50     | ±0,40                   | ±0,35                    | ± 0,30 |
| Mieszanki drobnoziarniste | ± 0,5                | ±0,45 | ±0,40     | ±0,40                   | ±0,35                    | ± 0,30 |

<sup>a)</sup> dodatkowo dopuszcza się maksymalnie jeden wynik, spośród wyników badań wziętych do obliczenia średniej arytmetycznej, którego odchyłka jest większa od dopuszczalnej odchyłki dotyczącej średniej arytmetycznej, lecz nie przekracza dopuszczalnej odchyłki jak do pojedynczego wyniku badania

Uziarnienie każdej próbki pobranej z luźnej mieszanki mineralno-asfaltowej nie może odbiegać od wartości projektowanej, w zależności od liczby wyników badań z danego odcinka budowy.

W wypadku wymagań dotyczących uziarnienia, wyrażonych jako którekolwiek z:

- zawartość kruszywa o wymiarze < 0,063 mm,
- zawartość kruszywa o wymiarze < 0,125 mm,
- zawartość kruszywa drobnego o wymiarze od 0,063 mm do 2 mm,
- zawartość kruszywa grubego o wymiarze > 2 mm,
- zawartość ziaren grubych,

to żadna próbka nie może wykazywać uziarnienia odbiegającego o więcej niż wartość dopuszczalnych odchyłek podanych w tablicach 13÷17.

W mieszance mineralnej betonu asfaltowego do warstwy wiążącej zawartość kruszywa o wymiarze poniżej 0,063mm nie może być niższa niż 2%.

Tablica 13 Dopuszczalne odchyłki dotyczące pojedynczego wyniku badania i średniej arytmetycznej wyników badań zawartości kruszywa o wymiarze < 0,063 mm, [% (m/m)]

| Rodzaj mieszanki mineralno-asfaltowej | Liczba wyników badań |   |           |           |            |     |
|---------------------------------------|----------------------|---|-----------|-----------|------------|-----|
|                                       | 1                    | 2 | od 3 do 4 | od 5 do 8 | od 9 do 19 | ≥20 |
|                                       |                      |   |           |           |            |     |

|                           |      |      |      |      |      |      |
|---------------------------|------|------|------|------|------|------|
| Mieszanki gruboziarniste  | ±4,0 | ±3,6 | ±3,2 | ±2,9 | ±2,4 | ±2,0 |
| Mieszanki drobnoziarniste | ±3,0 | ±2,7 | ±2,4 | ±2,1 | ±1,8 | ±1,5 |

Tablica 14 Dopuszczalne odchyłki dotyczące pojedynczego wyniku badania i średniej arytmetycznej wyników badań zawartości kruszywa o wymiarze < 0,125 mm, [% (m/m)]

| Rodzaj mieszanki mineralno-asfaltowej | Liczba wyników badań |      |           |           |            |      |
|---------------------------------------|----------------------|------|-----------|-----------|------------|------|
|                                       | 1                    | 2    | od 3 do 4 | od 5 do 8 | od 9 do 19 | ≥20  |
| AC gruboziarniste                     | ±5                   | ±4,4 | ±3,9      | ±3,4      | ±2,7       | ±2,0 |
| Mieszanki drobnoziarniste             | ±4                   | ±3,6 | ±3,3      | ±2,9      | ±2,5       | ±2,0 |

Tablica 15 Dopuszczalne odchyłki dotyczące pojedynczego wyniku badania i średniej arytmetycznej wyników badań zawartości kruszywa drobnego o wymiarze od 0,063 mm do 2 mm, [% (m/m)]

| Rodzaj mieszanki mineralno-asfaltowej | Liczba wyników badań |      |           |           |            |      |
|---------------------------------------|----------------------|------|-----------|-----------|------------|------|
|                                       | 1                    | 2    | od 3 do 4 | od 5 do 8 | od 9 do 19 | ≥20  |
| AC W                                  | ±8                   | ±6,1 | ±5,0      | ±4,1      | ±3,3       | ±3,0 |

Tablica 16 Dopuszczalne odchyłki dotyczące pojedynczego wyniku badania i średniej arytmetycznej wyników badań zawartości kruszywa grubego o wymiarze > 2 mm, [% (m/m)]

| Rodzaj mieszanki mineralno-asfaltowej | Liczba wyników badań |      |           |           |            |      |
|---------------------------------------|----------------------|------|-----------|-----------|------------|------|
|                                       | 1                    | 2    | od 3 do 4 | od 5 do 8 | od 9 do 19 | ≥20  |
| AC W                                  | ±8                   | ±6,1 | ±5,0      | ±4,1      | ±3,3       | ±3,0 |

Tablica 17 Dopuszczalne odchyłki dotyczące pojedynczego wyniku badania i średniej arytmetycznej wyników badań zawartości ziaren grubych, [% (m/m)]

| Rodzaj mieszanki mineralno-asfaltowej | Liczba wyników badań |           |           |           |            |       |
|---------------------------------------|----------------------|-----------|-----------|-----------|------------|-------|
|                                       | 1                    | 2         | od 3 do 4 | od 5 do 8 | od 9 do 19 | ≥20   |
| Mieszanki gruboziarniste              | -9 +5                | -7,6 +5,0 | -6,8 +5,0 | -6,1 +5,0 | -5,5 +5,0  | ± 5,0 |
| Mieszanki drobnoziarniste             | -8 +5                | -6,7 +4,7 | -5,8 +4,5 | -5,1 +4,3 | -4,4 +4,1  | ± 4,0 |

Wymagania dotyczące udziału kruszywa grubego, drobnego i wypełniacza powinny być spełnione jednocześnie.

### 6.3.3. Badanie właściwości asfaltu

Badania asfaltu należy przeprowadzać z częstotliwością podaną w tablicy 11. Po uzyskaniu akceptacji Inżyniera dopuszcza się wykonanie badań z częstotliwością zgodną z ZKP.

### 6.3.4. Badanie właściwości kruszywa

Badania właściwości kruszyw należy przeprowadzać z częstotliwością podaną w tablicy 11. Po uzyskaniu akceptacji Inżyniera dopuszcza się wykonanie badań z częstotliwością zgodną z ZKP.

### 6.3.5. Pomiar temperatury składników mieszanki mineralno-asfaltowej

Pomiar temperatury składników mieszanki mineralno-asfaltowej polega na odczytaniu temperatury na skali odpowiedniego termometru zamontowanego na otaczarce. Temperatura powinna być zgodna z wymaganiami podanymi w receptce laboratoryjnej.

### 6.3.6. Pomiar temperatury mieszanki mineralno-asfaltowej

Pomiar temperatury mieszanki mineralno-asfaltowej polega na kilkakrotnym zanurzeniu termometru w mieszance i odczytaniu temperatury.

Dokładność pomiaru ±2°C. Temperatura powinna być zgodna z wymaganiami podanymi w receptce i ST.

### 6.3.7. Sprawdzenie wyglądu mieszanki mineralno-asfaltowej

Sprawdzenie wyglądu mieszanki mineralno-asfaltowej polega na ocenie wizualnej jej wyglądu w czasie produkcji, załadunku, rozładunku i wbudowywania.

### 6.3.8. Właściwości mieszanki mineralno-asfaltowej

Właściwości mieszanki mineralno-asfaltowej należy określać na próbkach zagęszczonych metodą Marshalla. Wyniki powinny być zgodne z receptą laboratoryjną i wymaganiami WT-2 2010 część 1 Mieszanki mineralno-asfaltowe.

**6.3.9. Właściwości lepiszcza odzyskanego**

Temperatura mięknięcia lepiszcza (asfaltu lub polimeroasfaltu) wyekstrahowanego z mieszanki mineralno-asfaltowej nie powinna przekroczyć wartości dopuszczalnych dla asfaltu 50/70 - 63°C; 35/50- 66°C oraz polimeroasfaltu PMB 25/55-60- 78 °C.

W przypadku mieszanki mineralno-asfaltowej z polimeroasfalem nawrót sprężysty lepiszcza wyekstrahowanego powinien wynieść, co najmniej 40%. Dotyczy to również przedwczesnego zerwania tego lepiszcza w badaniu, przy czym należy wtedy podać wartość wydłużenia.

Badanie dotyczy badań prowadzących prowadzonych przez laboratorium Zamawiającego. Zgodnie z WT-2 2008- częstotliwość 1raz na 6000m<sup>2</sup>.

**6.4. Badani dotyczące cech geometrycznych i właściwości warstw nawierzchni z betonu asfaltowego****6.4.1. Częstotliwość oraz zakres badań i pomiarów**

Częstotliwość oraz zakres badań i pomiarów wykonanej warstwy z betonu asfaltowego należy wykonać zgodnie z tab 18.

Tabela 18 Częstotliwość oraz zakres badań i pomiarów wykonanej warstwy z betonu asfaltowego

| Lp. | Badana cecha                 | Minimalna częstotliwość badań i pomiarów   |
|-----|------------------------------|--|
| 1   | Szerokość warstwy            | 10 razy na 1km   |
| 2   | Równość podłużna             | Dla każdej jezdni i każdego pasa ruchu pomiar planografem; dla innych elementów pomiar łątą i klinem               |
| 3   | Równość poprzeczna           | Nie rzadziej, niż co 5m  |
| 4   | Spadki poprzeczne warstwy    | Nie rzadziej, niż co 20m   |
| 5   | Rzędne wysokościowe warstwy  | Pomiar rzędnych niwelacji podłużnej i poprzecznej oraz usytuowanie osi, co 20m na prostych i co 10m na krzywiznach |
| 6   | Ukształtowanie osi w planie  | Co 100m  |
| 7   | Złącza podłużne i poprzeczne | Cała długość złącza  |
| 8   | Krawędź, obramowanie warstwy | Cała długość   |
| 9   | Wygląd warstwy               | Ocena ciągła   |
| 10  | Zagęszczenie warstwy         | 2 próbki z każdego pasa jezdni o długości do 1000m   |
| 11  | Wolna przestrzeń w warstwie  | jw   |
| 12  | Grubość warstwy              | jw   |

**6.4.2. Szerokość warstwy**

Sprawdzenie szerokości warstwy polega na zmierzeniu w poziomie taśmą mierniczą odległości przeciwnych bocznych krawędzi. Szerokość warstwy wiążącej powinna być zgodna z szerokością projektowaną i nie może się różnić od szerokości projektowanej o więcej niż  $\pm 5$  cm..

**6.4.3. Równość warstwy**

Pomiary równości podłużnej należy wykonywać w środku każdego ocenianego pasa ruchu.

Nierówności podłużne warstwy wiążącej mierzona planografem wg BN-68/8931-04, nie powinna być większa od podanych w tablicy 19.

Tablica 19. Dopuszczalne nierówności

| Lp. | Drogi i place         | Warstwa wiążąca |
|-----|-----------------------|-----------------|
| 1   | Drogi klasy A, S i GP | 6               |
| 2   | Drogi klasy G i Z     | 9               |
| 3   | Drogi klasy L i D     | 12              |

Wymagana równość podłużna mierzona przy pomocy łąty i klina określona jest w rozporządzeniu dotyczącym warunków technicznych, jakim powinny odpowiadać drogi publiczne.

Do oceny równości poprzecznej warstwy wiążącej nawierzchni dróg wszystkich klas technicznych należy stosować metodę z wykorzystaniem łąty 4-metrowej i klina lub metody równoważnej użyciu łąty i klina. Pomiar należy wykonywać w kierunku prostopadłym do osi jezdni, na każdym pasie ruchu, nie rzadziej niż co 5m, a liczba pomiarów nie może być mniejsza niż 20. Wymagana równość poprzeczna jest określona przez wartości odchyień równości, które nie mogą być przekroczone w liczbie pomiarów stanowiących 90% i 100% albo 95% i 100% liczby wszystkich pomiarów na badanym odcinku.



Odchylenie równości oznacza największą odległość między łątą a mierzoną powierzchnią w danym profilu. Wartości odchyień, wyrażone w mm zgodnie z tablicą 20.

Tablica 20.

| Klasa drogi | Element nawierzchni  | Rodzaj warstwy konstrukcyjnej | 90% | 95% | 100% |
|-------------|--|-------------------------------|-----|-----|------|
| S, GP       | Pasy ruchu zasadnicze, awaryjne, dodatkowe, włączenia i wyłączenia                   | wiążąca                       | ≤6  | -   | ≤8   |
|             | Jezdnie łącznic, utwardzone pobocza  | wiążąca                       | -   | ≤9  | ≤10  |
| G, Z        | Pasy ruchu zasadnicze, dodatkowe, włączenia i wyłączenia, postojowe, jezdnie łącznic | wiążąca                       | ≤9  | -   | ≤12  |

Wymagania dotyczące równości poprzecznej powinny być spełnione w trakcie wykonywania robót i po ich zakończeniu.

#### 6.4.4. Spadki poprzeczne warstwy

Spadki poprzeczne mierzone łątą 4-metrową powinny być zgodne z dokumentacją projektową, z tolerancją  $\pm 0,5\%$ .

#### 6.4.5. Rzędne wysokościowe

Sprawdzenie rzędnych wysokościowych polega na wykonaniu niwelacji i porównaniu wyników pomiaru z dokumentacją projektową. Rzędne wysokościowe, mierzone co 20m na prostych i co 10m na osi podłużnej i krawężniach, powinny być zgodne z dokumentacją projektową z dopuszczalną tolerancją  $\pm 1\text{cm}$ .

#### 6.4.6. Ukształtowanie osi w planie

Ukształtowanie osi w planie, nie powinno różnić się od dokumentacji projektowej o  $\pm 5\text{ cm}$ .

#### 6.4.7. Grubość warstwy

Należy stosować wymagania zawarte w WT-2. Grubość wykonanej warstwy lub warstw mogą odbiegać od projektu o wartości podane w tablicy 21. Za grubość warstwy lub warstw przyjmuje się średnią arytmetyczną wszystkich pojedynczych oznaczeń grubości warstwy lub warstw na całym odcinku budowy lub odcinku częściowym.

Tablica 21 Dopuszczalne odchyłki grubości warstwy, [%]

| Warunki oceny   | Warstwa asfaltowa lub pakiet warstw |              |
|---|-------------------------------------|--------------|
|   | $S^{a)} + W + P$                    | $S^{a)} + W$ |
| A – Średnia z wielu oznaczeń grubości oraz ilości   |                                     |              |
| 1. – duży odcinek budowy, powierzchnia większa niż 6 000 m <sup>2</sup> lub<br>- droga ograniczona krawężnikami, powierzchnia większa niż<br>1 000 m <sup>2</sup> lub | -                                   | ≤10          |
| 2. – mały odcinek budowy  | -                                   | ≤15          |
| B – Pojedyncze oznaczenie grubości  | ≤10                                 | ≤15          |

<sup>a)</sup> w wypadku budowy dwuetapowej, tzn. gdy warstwa ścierna lub warstwa wiążąca jest układana z opóźnieniem, wartość z wiersza B odpowiednio obowiązuje; w pierwszym etapie budowy do górnej warstwy nawierzchni obowiązuje wartość 25%, a do łącznej grubości warstw etapu 1=15%

#### 6.4.8. Złącza podłużne i poprzeczne

Złącza w nawierzchni powinny być wykonane w linii prostej, równoległe lub prostopadłe do osi drogi. Złącza w konstrukcji wielowarstwowej powinny być przesunięte względem siebie, co najmniej o 15cm. Złącza powinny być całkowicie związane, a przylegające warstwy powinny być w jednym poziomie. Należy stosować wymagania zawarte w WT-2.

#### 6.4.9. Krawędź, obramowanie warstwy

Warstwy bez oporników, powinny być równo obcięte lub wyprofilowane oraz pokryte asfaltem.

#### 6.4.10. Wygląd warstwy

Wygląd warstwy z betonu asfaltowego powinien mieć jednolitą teksturę, bez miejsc przeasfaltowanych, porowatych, łuszczących się, spękanych, plam i wykruszeń.

**6.4.11. Zagęszczenie warstwy i wolna przestrzeń w warstwie**

Należy stosować wymagania zawarte w WT-2. Zagęszczenie i wolna przestrzeń w warstwie powinny być zgodne z wymaganiami ustalonymi w recepcie laboratoryjnej oraz z wymaganiami podanymi w p. 5.

Określenie gęstości objętościowej należy wykonać według PN-EN 12697-6.

**6.4.12. Badania kontrolne**

Zgodnie z ST D-04.07.01

**6.4.13. Dopuszczalne odchyłki składu mieszanki mineralnej od podanej w recepcie oraz zawartości lepiszcza rozpuszczalnego do celów odbiorowych zgodnie z WT-2 2008.**

Skład mieszanki mineralnej ocenia się na podstawie badań ekstrakcji, a następnie na podstawie analizy sitowej uzyskanego kruszywa z 1/3 próbki. W wypadku wątpliwym dokonuje się badania z dwóch pozostałych części próbki. W takim wypadku średnie wartości składu oblicza się z dwóch najmniej różniących się wyników. Dopuszczalne odchyłki podaje tablica 22. Ocenianymi parametrami są:

- zawartość ziaren mniejszych od 0,063 mm,
- zawartość ziaren większych od 2 mm.

Tablica 22 Dopuszczalne odchyłki składu mieszanki mineralnej od podanej w recepcie

| Oceniany parametr           | Granice dopuszczalnych odchyłek [% bezwzględne]              |                |                |
|-----------------------------|--|----------------|----------------|
|                             | Mieszanki mineralno-asfaltowe wałowane Podział wg klas drogi |                |                |
|                             | S  | GP, G          | Z              |
| Zawartość ziaren < 0,063 mm | od 2,1 do 3,0  | od 2,1 do 3,5  | od 2,1 do 4,0  |
| Zawartość ziaren > 2,0 mm   | od 7,0 do 10,0   | od 7,0 do 12,0 | od 7,0 do 14,0 |

Zawartość lepiszcza w każdej próbce pobranej z wyprodukowanej mieszanki mineralno-asfaltowej lub w próbce pobranej wyjątkowo z zagęszczonej warstwy nie może odbiegać od wymaganej wartości o więcej niż tolerancje podane w tablicy 23. Te same wartości tolerancji dotyczą obliczonej średniej arytmetycznej zawartości asfaltu z danego odcinka budowy.

Zawartość lepiszcza należy oznaczać według PN-EN 12697-1.

Tablica 23 Dopuszczalne odchyłki dotyczące pojedynczego wyniku badania i średniej arytmetycznej wyników badań zawartości lepiszcza rozpuszczalnego, [% (m/m)]

| Rodzaj mieszanki mineralno-asfaltowej | Liczba wyników badań |       |           |           |            |       |
|---------------------------------------|----------------------|-------|-----------|-----------|------------|-------|
|                                       | 1                    | 2     | od 3 do 4 | od 5 do 8 | od 9 do 19 | ≥20   |
| AC do warstw wiążącej                 | ± 0,5                | ±0,45 | ±0,40     | ±0,35     | ±0,30      | ±0,25 |

**6.4.14. Badania kontrolne dodatkowe**

Zgodnie z ST D-04.07.01

**6.4.15. Badania arbitrażowe**

Zgodnie z ST D-04.07.01

**7. OBMIAR ROBÓT****7.1. Ogólne zasady obmiaru robót**

Ogólne zasady obmiaru robót podano w ST D-M-00.00.00. „Wymagania ogólne”.

**7.2. Jednostka obmiarowa**

Jednostką obmiaru jest 1 metr kwadratowy (m<sup>2</sup>) warstwy wiążącej z betonu asfaltowego grubości zgodnie z p.1.3. i Dokumentacją Projektową.

**8. ODBIÓR ROBÓT****8.1. Ogólne zasady odbioru robót**

Ogólne zasady odbioru robót podano w ST D-M-00.00.00. „Wymagania ogólne”.

Roboty uznaje się za wykonane zgodnie z Dokumentacją Projektową, ST i wymaganiami Inżyniera, jeżeli wszystkie pomiary i badania z zachowaniem tolerancji wg pkt. 6 niniejszej ST- dały wyniki pozytywne.

Zamawiający może w razie niedotrzymania wartości dopuszczalnych: grubości warstwy; ilości zużytego materiału, składu mieszanki mineralnej; zawartości lepiszcza; wskaźnika zagęszczenia, równości; właściwości przeciwpoślizgowych dokonać potrąceń według zasad określonych z WT-2 2008 punkt. 9.2.

## **9. PODSTAWA PŁATNOŚCI**

### **9.1. Ogólne zasady dotyczące podstawy płatności**

Ogólne zasady dotyczące podstawy płatności podano w SST D.M.00.00.00 „Wymagania ogólne”.

### **9.2. Cena jednostki obmiarowej**

Płatność za 1 m<sup>2</sup> wykonanej warstwy wiążącej należy przyjmować na podstawie obmiaru i oceny jakości wykonanych robót w oparciu o wyniki pomiarów i badań laboratoryjnych.

Cena wykonania robót obejmuje:

- prace pomiarowe i roboty przygotowawcze,
- oznakowanie robót zgodnie z projektem organizacji ruchu na czas budowy wykonanym przez Wykonawcę,
- zakup i dostarczenie materiałów przeznaczonych do produkcji mieszanki,
- opracowanie recepty laboratoryjnej na mieszankę mineralno-asfaltową wraz z badaniami,
- wykonanie odcinka próbnego,
- wyprodukowanie mieszanki zgodnej z zatwierdzoną receptą laboratoryjną,
- transport mieszanki na miejsce wbudowania,
- zabezpieczenie krawędzi złączy,
- wbudowanie mieszanki zgodnie z założoną grubością, szerokością i profilem z zachowaniem projektowanej niwelety,
- zagęszczenie mieszanki mineralno-asfaltowej i obcięcie krawędzi,
- przeprowadzenie wszystkich niezbędnych badań, pomiarów, prób i sprawdzeń, w tym dodatkowo zleconych przez Inżyniera,
- utrzymanie warstwy wiążącej w czasie robót,
- wykonanie innych czynności niezbędnych do realizacji robót objętych niniejszą SST i zgodnych z dokumentacją projektową i SST.

## **10. PRZEPISY ZWIĄZANE**

1. Kruszywa do mieszanek mineralno-asfaltowych i powierzchniowych utwaleń na drogach krajowych WT-1 2014 Wymagania Techniczne, Warszawa 2014
2. Wymagania Techniczne WT-2 Nawierzchnie asfaltowe. Nawierzchnie asfaltowe na drogach publicznych, IBDiM Warszawa 2008, str. 64-101
3. Nawierzchnie asfaltowe na drogach krajowych WT-2 Mieszanki mineralno-asfaltowe Wymagania techniczne, część 1, Warszawa 2014
4. WT-3 Emulsje asfaltowe 2009
5. Polskie Normy powołane w WT-1
6. Polskie Normy powołane w WT-2
7. Polskie Normy powołane w WT-3
8. Rozporządzenie Ministra Transportu i Gospodarki Morskiej w sprawie warunków technicznych, jakim powinny odpowiadać drogi publiczne i ich usytuowanie Dz. U. Nr 43 z dnia 02 marca 1999 r.
9. PN-EN 13808 Asfalty i lepiszcza asfaltowe. Zasady klasyfikacji kationowych emulsji asfaltowych
10. PN-EN 12272-1 Powierzchniowe utwalenie. Metody badań. Część 1. Dozowanie i poprzeczny rozkład lepiszcza i kruszywa
11. ST D-04.07.01



## D.05.03.23 NAWIERZCHNIA Z KOSTKI BRUKOWEJ BETONOWEJ

### 1. WSTĘP

#### 1.1. Przedmiot SST

Przedmiotem niniejszej szczegółowej specyfikacji technicznej są wymagania dotyczące wykonania i odbioru robót związanych z wykonaniem nawierzchni z kostki brukowej betonowej w ramach zadania:

**„Rozbudowa drogi powiatowej nr 4304W (ul. Szkolna) w m. Słupno, gm. Radzymin na odcinku od skrzyżowania z ul. Żeromskiego w Słupnie do rowu melioracyjnego na granicy z m. Cegielnia”.**

#### 1.2. Zakres stosowania SST

Szczegółowa Specyfikacja Techniczna stanowi dokument przetargowy i kontraktowy przy zleceniu i realizacji robót wymienionych w pkt 1.1.

#### 1.3. Zakres robót objętych SST

Ustalenia zawarte w niniejszej specyfikacji dotyczą zasad prowadzenia robót związanych z wykonywaniem nawierzchni z kostki brukowej betonowej:

- **grubości 8 cm na podsypce cementowo-piaskowej grubości 3 cm (zjazdy, droga powiatowa, drogi gminne, zatoki postojowe),**

- **grubości 6 cm na podsypce cementowo-piaskowej grubości 3 cm (ciąg pieszo-rowerowy),**

w lokalizacji zgodnej z Dokumentacją Projektową.

#### 1.4. Określenia podstawowe

**1.4.1. Betonowa kostka brukowa** - kształtka wytwarzana z betonu metodą wibroprasowania. Produkowana jest jako kształtka jednowarstwowa lub w dwóch warstwach połączonych ze sobą trwale w fazie produkcji.

**1.4.2. Podsypka** - warstwa miazgi lub mieszanki piasku z cementem służąca do ułożenia prefabrykatów na warstwie podbudowy lub na podłożu gruntowym.

**1.4.3.** Pozostałe określenia podstawowe są zgodne z obowiązującymi, odpowiednimi polskimi normami i z definicjami i z definicjami podanymi w SST D.00.00.00 „Wymagania ogólne” pkt. 1.4.

#### 1.5. Ogólne wymagania dotyczące robót

Ogólne wymagania dotyczące robót podano w SST D.00.00.00 „Wymagania ogólne” pkt. 1.5.

### 2. MATERIAŁY

#### 2.1. Ogólne wymagania dotyczące materiałów

Ogólne wymagania dotyczące materiałów, ich pozyskiwania i składowania, podano w SST D.00.00.00 „Wymagania ogólne” pkt. 2.

#### 2.2. Betonowa kostka brukowa - wymagania

##### 2.2.1. Dopuszczenie do wbudowania

Warunkiem dopuszczenia do stosowania betonowej kostki w budownictwie drogowym jest posiadanie ważnych dokumentów dopuszczających Wyrób do robót budowlanych.

##### 2.2.2. Aspekty wizualne

Wygląd, tekstura i zabarwienie kostki brukowej powinny być zgodne z wymaganiami podanymi w PN-EN 1338, punkt 5.4.

##### 2.2.3. Kształt, wymiary i kolor kostki brukowej

Do wykonania nawierzchni należy użyć kostek grubości 8cm, koloru czerwonego do wykonania

nawierzchni wysp kanalizujących i zjazdów.

Dopuszczalne odchyłki wymiarów nominalnych powinny być zgodne z wymaganiami podanymi w PN-EN 1338, punkt 5.2.4 (Tablica 1-3).

#### 2.2.4. Odporność na warunki atmosferyczne

Betonowa kostka brukowa powinna być zgodna z normą PN-EN 1338

Właściwości i klasy dla kostki brukowej betonowej:

- nasiąkliwość - nie większa 5%.
- odporność na zamrażanie/rozmarzanie z udziałem soli odładzających- klasa 3
- odporność na ścieranie- klasa 4
- wytrzymałość na rozciąganie przy rozłupywaniu T, zgodnie z punktem 5.3.3.2 normy PN-EN 1338

### 2.3 Kruszywo na podsypkę i do wypełnienia spoin

Należy stosować następujące materiały:

- a) na podsypkę piaskową pod nawierzchnię
  - piasek naturalny wg PN-EN 13242:2004,
  - piasek łamany (0,075÷2) mm wg PN-EN 13242:2004,
- b) na podsypkę cementowo-piaskową pod nawierzchnię
  - mieszankę cementu i piasku w stosunku 1:4 z piasku naturalnego spełniającego wymagania PN-EN 13242:2004, cementu powszechnego użytku spełniającego wymagania PN-EN 197-1:2002 i wody odpowiadającej wymaganiom PN-EN 1008:2004,
- c) do wypełniania spoin w nawierzchni na podsypce piaskowej
  - piasek naturalny spełniający wymagania PN-EN 13242:2004,
  - piasek łamany (0,075÷2) mm wg PN-EN 13242:2004,
- d) do wypełniania spoin w nawierzchni na podsypce cementowo-piaskowej
  - zaprawę cementowo-piaskową 1:4 spełniającą wymagania wg 2.3 b),
- e) do wypełniania szczelin dylatacyjnych w nawierzchni na podsypce cementowo-piaskowej
  - do wypełnienia górnej części szczeliny dylatacyjnej należy stosować drogowe zalewy kauczukowo-asfaltowe lub syntetyczne masy uszczelniające (np. poliuretanowe, poliwinylowe itp.), spełniające wymagania norm lub aprobat technicznych, względnie odpowiadających wymaganiom OST D-05.03.04a,
  - do wypełnienia dolnej części szczeliny dylatacyjnej należy stosować wilgotną mieszankę cementowo-piaskową 1:8 z materiałów spełniających wymagania wg 2.3 b) lub inny materiał zaakceptowany przez Inżyniera.

Składowanie kruszywa, nie przeznaczonego do bezpośredniego wbudowania po dostarczeniu na budowę, powinno odbywać się na podłożu równym, utwardzonym i dobrze odwodnionym, przy zabezpieczeniu kruszywa przed zanieczyszczeniem i zmieszaniem z innymi materiałami kamiennymi.

Cement w workach, co najmniej trzywarstwowych, o masie np. 50 kg, można przechowywać do: a) 10 dni w miejscach zadaszonych na otwartym terenie o podłożu twardym i suchym, b) terminu trwałości, podanego przez producenta, w pomieszczeniach o szczelnym dachu i ścianach oraz podłogach suchych i czystych. Cement dostarczony na paletach magazynuje się razem z paletami, z dopuszczalną wysokością 3 szt. palet. Cement niespaletowany układa się w stosy płaskie o liczbie warstw 12 (dla worków trzywarstwowych). Cement dostarczany luzem przechowuje się w magazynach specjalnych (zbiornikach stalowych, betonowych), przystosowanych do pneumatycznego załadowania i wyładowania.

## 3. SPRZĘT

### 3.1. Ogólne wymagania dotyczące sprzętu

Ogólne wymagania dotyczące sprzętu podano w SST D.00.00.00 „Wymagania ogólne” pkt.3.

### 3.2. Sprzęt do wykonania nawierzchni z kostki brukowej

Układanie betonowej kostki brukowej może odbywać się:

- ręcznie, zwłaszcza na małych powierzchniach
- mechanicznie przy zastosowaniu urządzeń układających (układarek), składających się z wózka i chwytaka

sterowanego hydraulicznie, służącego do przenoszenia z palety warstwy kostek na miejsce ich ułożenia; urządzenie to, po skończonym układaniu kostek, można wykorzystać do wmiatania piasku w szczeliny, zamocowanymi do chwytaka szczotkami.

Do przycinania kostek można stosować specjalne narzędzia tnące (np. przycinarki, szlifierki z tarczą). Do zagęszczania nawierzchni z kostki należy stosować zagęszczarki wibracyjne (płytkowe) z wykładziną elastomerową, chroniące kostki przed ścieraniem i wykruszaniem naroży podczas zagęszczania.

## **4. TRANSPORT**

### **4.1. Ogólne wymagania dotyczące transportu**

Ogólne wymagania dotyczące transportu podano w SST D.00.00.00 „Wymagania ogólne” pkt. 4.

### **4.2. Transport betonowych kostek brukowych**

Betonowe kostki brukowe mogą być przewożone na paletach dowolnymi środkami transportowymi. Kostki w trakcie transportu powinny być zabezpieczone przed przemieszczaniem się i uszkodzeniem.

Kruszywa można przewozić dowolnym środkiem transportu, w warunkach zabezpieczających je przed zanieczyszczeniem i zmieszaniem z innymi materiałami. Podczas transportu kruszywa powinny być zabezpieczone przed wysypaniem i rozpyleniem.

## **5. WYKONANIE ROBÓT**

### **5.1. Ogólne zasady wykonania robót**

Ogólne zasady wykonania robót podano w SST DM.00.00.00 „Wymagania ogólne” pkt. 5.

### **5.2. Podłoże**

Podłoże pod ułożenie nawierzchni z kostek brukowych betonowych stanowi podbudowa z kruszywa łamanego stabilizowanego mechanicznie 0/31,5, gr. 15cm wykonana zgodnie z SST D.04.04.02

### **5.3. Podesypka**

Na wykonanej podbudowie należy rozścielić ręcznie podesypkę cementowo-piaskową grubości 3cm.

### **5.4. Układanie nawierzchni z betonowych kostek brukowych**

Kształtki układa się na uprzednio wykonanej podbudowie, na podesypce cementowo – piaskowej w taki sposób, aby szczeliny między kostkami wynosiły od 2 do 3mm. Kształtkę należy układać ok. 1,5cm wyżej od projektowanej niwelety nawierzchni, gdyż w czasie wibrowania (ubijania) podesypka ulega zagęszczeniu. Kształtkę należy układać tak by wypełnić szczelnie powierzchnię ograniczoną obramowaniem.

Jeśli jest to niemożliwe ze względu na wymiary kostki należy ją przyciąć na wymiar.

Po ułożeniu kształtki, szczeliny należy wypełnić piaskiem, zamieść powierzchnię ułożonych kostek przy użyciu szczotek ręcznych lub mechanicznych i przystąpić do ubijania nawierzchni.

Do ubijania ułożonej nawierzchni z kształtek betonowych stosuje się wibratory płytowe z osłoną z tworzywa sztucznego dla ochrony kostek przed uszkodzeniem i zabrudzeniem. Wibrowanie należy prowadzić od krawędzi powierzchni ubijanej w kierunku środka i jednocześnie w kierunku poprzecznym kształtek.

Do zagęszczania nawierzchni z kształtek betonowych nie wolno używać walca. Po ubiciu nawierzchni należy uzupełnić szczeliny piaskiem i zamieść nawierzchnię. Nawierzchnia z wypełnieniem spoin piaskiem nie wymaga pielęgnacji – może być zaraz oddana do ruchu.

## **6. KONTROLA JAKOŚCI ROBÓT**

### **6.1. Ogólne zasady kontroli jakości robót**

Ogólne zasady kontroli jakości robót podano w SST D.00.00.00 „Wymagania ogólne” pkt. 6.

### **6.2. Badania przed przystąpieniem do robót**

Przed przystąpieniem do robót Wykonawca powinien:

- uzyskać wymagane dokumenty, dopuszczające wyroby budowlane do obrotu i powszechnego stosowania (certyfikaty zgodności, deklaracje zgodności, ew. badania materiałów wykonane przez

dostawców itp.)

- sprawdzić cechy zewnętrzne gotowych materiałów

### 6.3. Badania w czasie robót

#### 6.3.1. Sprawdzenie podłoża i podbudowy

Sprawdzenie podłoża (podbudowy) polega na stwierdzeniu ich zgodności z Dokumentacją Projektową, SST i odpowiednimi SST.

#### 6.3.2. Badanie prawidłowości układania kostki

Badanie prawidłowości układania kostki polega na zmierzeniu szerokości spoin oraz na wizualnej ocenie wykonanej powierzchni.

#### 6.3.3. Sprawdzenie wypełnienia spoin

Sprawdzenie wypełnienia spoin wykonuje się wizualnie.

### 6.4 Sprawdzenie cech geometrycznych nawierzchni

#### 6.4.1. Równość

Nierówności podłużne nawierzchni należy mierzyć 4-metrową łata lub planografem, zgodnie z normą BN-68/8931-04

Nierówności podłużne nawierzchni nie powinny przekraczać 1,0 cm.

#### 6.4.2. Spadki poprzeczne

Spadki poprzeczne nawierzchni powinny być zgodne z dokumentacją projektową z tolerancją  $\pm 0,5\%$ .

#### 6.4.3. Rzędne wysokościowe

Różnice pomiędzy rzędnymi wykonanej nawierzchni i rzędnymi projektowymi nie powinny przekraczać  $\pm 1$  cm.

#### 6.4.4. Ukształtowanie osi w planie

Oś nawierzchni w planie nie może być przesunięta w stosunku do osi projektowanej o więcej niż  $\pm 5$  cm.

#### 6.4.5. Szerokość nawierzchni

Szerokość nawierzchni nie może różnić się od szerokości projektowanej o więcej niż  $\pm 5$  cm.

#### 6.4.6. Grubość podsypki

Dopuszczalne odchyłki od projektowanej grubości podsypki nie powinny przekraczać  $\pm 1,0$  cm.

#### 6.4.7. Częstotliwość oraz zakres badań i pomiarów

Częstotliwość oraz zakres badań i pomiarów wykonanej nawierzchni z kostek betonowych przedstawiono w tabelicy 1.

Tablica 1. Częstotliwość oraz zakres badań i pomiarów

| Lp. | Wyszczególnienie badań i pomiarów | Minimalna częstotliwość badań i pomiarów                  |
|-----|-----------------------------------|---|
| 1   | Spadki poprzeczne                 | 10 razy na 1 km i w charakterystycznych punktach niwelety |
| 2   | Rzędne wysokościowe               | 10 razy na 1 km i w charakterystycznych punktach niwelety |
| 3   | Ukształtowanie osi w planie       | 10 razy na 1 km i w charakterystycznych punktach niwelety |
| 4   | Szerokość nawierzchni             | 10 razy na 1 km   |
| 5   | Grubość podsypki                  | 10 razy na 1 km   |

Zaleca się, aby pomiary cech geometrycznych wymienionych w pkt.6.4 były przeprowadzone nie rzadziej niż co 25 m i we wszystkich punktach charakterystycznych dla niwelety lub przekroju poprzecznego oraz wszędzie tam, gdzie poleci Inżynier.



## **7. OBMIAR ROBÓT**

### **7.1. Ogólne zasady obmiaru robót**

Ogólne zasady obmiaru robót podano w SST D.00.00.00 „Wymagania ogólne” pkt.7.

### **7.2. Jednostka obmiarowa**

Jednostką obmiarową jest dla wykonania nawierzchni z kostek brukowych betonowych grubości 8cm – metr kwadratowy (m<sup>2</sup>),

Jednostką obmiarową jest dla wykonania nawierzchni z kostek brukowych betonowych grubości 6cm – metr kwadratowy (m<sup>2</sup>),

## **8. ODBIÓR ROBÓT**

### **8.1. Ogólne zasady odbioru robót**

Ogólne zasady odbioru robót podano w SST D.00.00.00 „Wymagania ogólne” pkt. 8.

### **8.2. Sposób odbioru robót**

Roboty uznaje się za wykonane zgodnie z dokumentacją projektową, SST i wymaganiami Inżyniera, jeżeli wszystkie pomiary i badania z zachowaniem tolerancji wg pkt. 5 i 6 dały wyniki pozytywne.

### **8.3. Odbiór robót zanikających i ulegających zakryciu**

Odbiorowi robót zanikających i ulegających zakryciu podlegają:

- przygotowanie podłoża
- wykonanie podsypki

Zasady ich odbioru są określone w SST D.00.00.00 „Wymagania ogólne” pkt. 8.

## **9. PODSTAWA PŁATNOŚCI**

### **9.1. Ogólne ustalenia dotyczące podstawy płatności**

Ogólne ustalenia dotyczące podstawy płatności podano w SST D.00.00.00 „Wymagania ogólne” pkt. 9.

### **9.2. Cena jednostki obmiarowej**

Podstawę płatności stanowi jednostka obmiarowa wg pkt.7.2 wykonanej i odebranej warstwy nawierzchni z kostek brukowych betonowych.

Cena jednostkowa jest ceną uśrednioną dla przyjętego sposobu wykonania i obejmuje:

- prace pomiarowe i roboty przygotowawcze
- zakup i dostarczenie wymaganych materiałów
- przygotowanie podłoża
- wykonanie podsypki cementowo-piaskowej wraz z jej zagęszczeniem
- ułożenie i zagęszczenie (ubicie) kostek
- wypełnienie spoin
- wykonanie wszystkich wymaganych badań, pomiarów, prób i sprawdzeń
- oznakowanie Robót i jego utrzymanie
- wykonanie innych czynności niezbędnych do realizacji Robót objętych niniejszą ST, zgodnie z Dokumentacją Projektową i SST.

## **10. PRZEPISY ZWIĄZANE**

|                  |   |
|------------------|---|
| PN-EN 1338:2005  | Betonowa kostka brukowa. Wymagania i metody badań   |
| PN-EN 13242      | Kruszywa do niezwiązanych i związanych hydraulicznie materiałów stosowanych w obiektach budowlanych i budownictwie drogowym |
| PN-EN 197-1:2002 | Cement Część 1: Skład, wymagania i kryteria zgodności dotyczące cementów powszechnego użytku                                |
| BN-68/8931-04    | Drogi samochodowe. Pomiar równości nawierzchni planografem i łąką   |



## **D.05.03.26g POŁĄCZENIE NOWEJ KONSTRUKCJI NAWIERZCHNI Z NAWIERZCHNIĄ ISTNIEJĄCĄ**

### **1. WSTĘP**

#### **1.1. Przedmiot SST**

Przedmiotem niniejszej szczegółowej specyfikacji technicznej są wymagania dotyczące wykonania i odbioru robót związanych z wykonaniem połączeniem nowej konstrukcji nawierzchni z nawierzchnią istniejącą w ramach zadania:

**„Rozbudowa drogi powiatowej nr 4304W (ul. Szkolna) w m. Słupno, gm. Radzymin na odcinku od skrzyżowania z ul. Żeromskiego w Słupnie do rowu melioracyjnego na granicy z m. Cegielnia”.**

#### **1.2. Zakres stosowania SST**

Szczegółowa Specyfikacja Techniczna stanowi dokument przetargowy i kontraktowy przy zleceniu i realizacji robót wymienionych w pkt 1.1.

#### **1.3. Zakres robót objętych SST**

Ustalenia zawarte w niniejszej specyfikacji dotyczą zasad prowadzenia robót związanych z wykonaniem połączeniem nowej konstrukcji nawierzchni z nawierzchnią istniejącą, na początku i końcu projektowanej trasy oraz na skrzyżowaniach w miejscach dowiązania do istniejących dróg w lokalizacji zgodnej z Dokumentacją Projektową.

Połączenie polega na rozbiórce starej nawierzchni z wykonaniem schodkowania jej krawędzi, skropieniu warstwy wiążącej emulsją asfaltową i ułożeniu geokompozytu, a następnie przykryciu go nową asfaltową warstwą ścieralną.

Wykonanie połączenia ma zapobiec (lub co najmniej opóźnić) wystąpieniu na powierzchni jezdni poprzecznego pęknięcia, odbitego od spoiny na krawędzi połączenia

#### **1.4. Określenia podstawowe**

**1.4.1.** Nawierzchnia – konstrukcja składająca się z kilku warstw, służących do przejmowania i rozkładania na podłoże obciążeń od ruchu pojazdów.

**1.4.2.** Warstwa nawierzchni – element konstrukcji nawierzchni zbudowany z jednego materiału.

**1.4.3.** Warstwa ścieralna – górna warstwa nawierzchni będąca w bezpośrednim kontakcie z kołami pojazdów.

**1.4.4.** Warstwa wiążąca – warstwa nawierzchni między warstwą ścieralną a podbudową.

**1.4.5.** Podbudowa – główny element konstrukcyjny nawierzchni, ułożony w jednej lub kilku warstwach.

**1.4.6.** Połączenie nowej i starej nawierzchni – sposób konstrukcji, łączący nową nawierzchnię z nawierzchnią istniejącą, mający na celu zagwarantowanie tej samej nośności (trwałości zmęczeniowej) obu części i zapobiegający wystąpieniu na powierzchni jezdni poprzecznego pęknięcia.

**1.4.7.** Kategoria ruchu – obciążenie drogi ruchem samochodowym, wyrażone w osiach obliczeniowych (100 kN) wg „Katalogu typowych konstrukcji nawierzchni podatnych i półsztywnych”, GDDP – IBDiM, Warszawa 2014.

**1.4.8.** Emulsja asfaltowa – emulsja, w której fazą zdyspergowaną jest asfalt, a fazą ciągłą jest woda lub roztwór wodny, o ile nie ustalono inaczej.

**1.4.9.** Geokompozyt – geosyntetyk, składający się z siatki z włókien mineralnych połączonej z geowłókniną z włókien syntetycznych.

**1.4.10.** Pozostałe określenia podstawowe są zgodne z obowiązującymi, odpowiednimi polskimi normami i z definicjami podanymi w ST D-M-00.00.00 „Wymagania ogólne” pkt 1.4.

#### **1.5. Ogólne wymagania dotyczące robót**

Ogólne wymagania dotyczące robót podano w ST D-M-00.00.00 „Wymagania ogólne” pkt 1.5.

## 2. MATERIAŁY

### 2.1. Ogólne wymagania dotyczące materiałów

Ogólne wymagania dotyczące materiałów, ich pozyskiwania i składowania, podano w ST D.00.00.00 „Wymagania ogólne” [1] pkt 2.

### 2.2. Materiały do wykonania robót

#### 2.2.1. Zgodność materiałów z dokumentacją projektową

Materiały do wykonania robót powinny być zgodne z ustaleniami dokumentacji projektowej lub ST.

#### 2.2.2. Materiały do wykonania robót

Do wykonania robót należy użyć:

- geokompozyt, wzmacniający nawierzchnię na linii styku starej i nowej nawierzchni,
- emulsję asfaltową do złączenia geokompozytu z nawierzchnią.

Ponadto przy konstruowaniu połączenia nowej i starej nawierzchni występują materiały, z których zbudowana będzie nowa nawierzchnia.

#### 2.2.3. Geokompozyt

Jeśli dokumentacja projektowa nie ustala inaczej, pod linią styku starej i nowej nawierzchni można zastosować geokompozyt, stanowiący połączenie siatki z włókien mineralnych (np. poliestrowych, szklanych) z geowłókniną wytworzoną z włókien syntetycznych (polipropylenowych, polietylenowych lub poliestrowych) ciągłych wzmacnianych mechanicznie poprzez igłowanie, stabilizowanych przeciw promieniowaniu UV. Geokompozyt musi mieć deklarowane przez producenta przeznaczenie do wzmacniania nawierzchni asfaltowych i opóźniania powstawania spękań w nawierzchni.

Wytrzymałość na rozciąganie geokompozytu powinna wynosić:

- dla dróg o kategorii ruchu KR1 do KR4  $\geq 70$  kN/m,
- dla dróg o kategorii ruchu KR5 do KR6  $\geq 100$  kN/m.

Wydłużenie przy zerwaniu wzdłuż pasma powinno wynosić  $\leq 3\%$ .

Temperatura mięknięcia geokompozytu powinna być niższa od temperatury układania warstwy ścieralnej.

Długość geokompozytu powinna być równa szerokości nawierzchni. Jeżeli dokumentacja projektowa nie podaje inaczej, szerokość geokompozytu powinna wynosić po 1,0 m z każdej strony spoiny w warstwie wiążącej.

#### 2.2.4. Emulsja asfaltowa

Do złączania geokompozytu z asfaltową warstwą nawierzchni należy stosować kationową emulsję modyfikowaną polimerem, spełniającą wymagania określone w tablicy 1.

Tablica 1. Wymagania dotyczące kationowych emulsji asfaltowych modyfikowanych polimerami (wg [7])

| Wymagania techniczne                       | Metoda badania wg normy | Jednostka | Wymagania dla emulsji     |                         |            |                        |
|--|-------------------------|-----------|---------------------------|-------------------------|------------|------------------------|
|  |                         |           | C60 BP3 ZM lub C60 BP4 ZM |                         | C60 BP5 ZM |                        |
|  |                         |           | Klasa                     | Zakres wartości         | Klasa      | Zakres wartości        |
| Indeks rozpadu                             | PN-EN 13075-1 [6]       | -         | 3 lub 4                   | 50 do 100 lub 70 do 130 | 5          | 120 do 180             |
| Zawartość lepiszcza                        | PN-EN 1428 [2]          | %(m/m)    | 5                         | 58 do 62 <sup>a)</sup>  | 5          | 58 do 62 <sup>a)</sup> |
| Czas wypływu dla $\varnothing 2$ mm w 40°C | PN-EN 12846 [4]         | s         | 1                         | TBR <sup>b)</sup>       | 1          | TBR <sup>b)</sup>      |
| Pozostałość na sicie 0,5 mm                | PN-EN 1429 [3]          | %(m/m)    | 1                         | TBR                     | 1          | TBR                    |
| Trwałość po 7 dniach                       | PN-EN 1429 [3]          | %(m/m)    | 1                         | TBR                     | 1          | TBR                    |

|                    |                 |        |   |     |   |     |
|--------------------|-----------------|--------|---|-----|---|-----|
| magazy-<br>nowania |                 |        |   |     |   |     |
| Sedymentacja       | PN-EN 12847 [5] | %(m/m) | 1 | TBR | 1 | TBR |

a) Emulsję można rozcieńczać wodą, do stężenia asfaltu nie niższego niż 40%(m/m)

b) Nie dotyczy emulsji rozcieńczanej wodą na budowie

TBR (To be reported) – do zadeklarowania (producent może dostarczyć odpowiednie informacje, jednak nie jest do tego zobowiązany)

Przykład oznaczenia kationowej emulsji asfaltowej:

C60 BP3 ZM – kationowa emulsja asfaltowa o zawartości lepiszcza 60%, wyprodukowana z asfaltu modyfikowanego polimerami, o klasie indeksu rozpadu 3, przeznaczona do złączania warstw nawierzchni.

### 2.2.5. Materiały występujące przy budowie nowej nawierzchni

Materiały występujące przy budowie nowej nawierzchni powinny być zgodne z ustaleniami dokumentacji projektowej i dostosowane do rodzaju warstw nawierzchni.

## 3. SPRZĘT

### 3.1. Ogólne wymagania dotyczące sprzętu

Ogólne wymagania dotyczące sprzętu podano w ST D-M-00.00.00 „Wymagania ogólne” pkt 3.

### 3.2. Sprzęt stosowany do wykonania robót

Przy wykonywaniu robót Wykonawca w zależności od potrzeb, powinien wykazać się możliwością korzystania ze sprzętu dostosowanego do przyjętej metody robót, jak:

- piły do cięcia betonu asfaltowego,
- frezarki do betonu asfaltowego,
- młot pneumatyczny, sprężarka powietrza,
- skrapiarka emulsji asfaltowej z ręcznie prowadzoną lancą spryskującą, ze zbiornikiem na lepiszcze,
- ew. układarka geokompozytu, umożliwiającą rozwijanie go ze szpuli oraz noże do cięcia geokompozytu,
- sprzęt pomocniczy, jak oskardy, łopaty, szczotki itp.

Zaleca się, aby skrapiarka była wyposażona w urządzenia pomiarowo-kontrolne, pozwalające na sprawdzenie i regulowanie: temperatury, ciśnienia, obrotów pompy dozującej lepiszcze, prędkości poruszania się skrapiarki oraz ilości dozowanego lepiszcza. Skrapiarka powinna zapewniać rozkładanie lepiszcza z tolerancją  $\pm 10\%$  w stosunku do ilości założonej. Zbiornik na lepiszcze powinien być izolowany termicznie, tak aby było możliwe zachowanie stałej temperatury lepiszcza.

Sprzęt do budowy nowej nawierzchni powinien być dostosowany do rodzaju warstw nawierzchni, ustalonych w dokumentacji projektowej.

Sprzęt powinien odpowiadać wymaganiom określonym w założeniach Zamawiającego, ST, instrukcjach producentów lub propozycji Wykonawcy i powinien być zaakceptowany przez Inżyniera.

## 4. TRANSPORT

### 4.1. Ogólne wymagania dotyczące transportu

Ogólne wymagania dotyczące transportu podano w ST D-M-00.00.00 „Wymagania ogólne” pkt 4.

### 4.2. Transport materiałów

Geokompozyt należy transportować w rolkach owiniętych folią w celu zabezpieczenia go przed uszkodzeniem w czasie transportu i składowania na budowie, a także przed negatywnym działaniem ultrafioletowego promieniowania słonecznego. Rolki powinny być przewożone w pozycji pionowej lub ułożone poziomo, nie więcej niż w trzech warstwach. Podczas transportu i składowania należy chronić materiał przed zawilgoceniem i zabrudzeniem. W czasie wyładowania geokompozytu ze środka transportu nie należy dopuścić do porozrywania lub podziurawienia opakowania z folii.

Emulsja asfaltowa może być transportowana w cysternach, skrapiarkach, beczkach i innych opakowaniach, pod warunkiem, że nie będą korodowały pod wpływem emulsji i nie będą powodowały jej rozpadu. Cysterny powinny być przedzielone przegrodami na komory o pojemności do 1 m<sup>3</sup>, które powinny mieć wykroje umożliwiające przepływ emulsji. Zbiorniki do przewozu emulsji powinny być czyste i nie zawierać resztek innych lepiszczy.

Transport materiałów do budowy nowej nawierzchni powinien być zgodny z ustaleniami dla całego budowanego odcinka drogi.

## 5. WYKONANIE ROBÓT

### 5.1. Ogólne zasady wykonania robót

Ogólne zasady wykonania robót podano w ST D-M-00.00.00 „Wymagania ogólne” [1] pkt 5.

### 5.2. Zasady wykonywania robót

Sposób wykonania robót powinien być zgodny z dokumentacją projektową i ST. W przypadku braku wystarczających danych można korzystać z ustaleń podanych w niniejszej specyfikacji oraz z informacji podanych w załącznikach.

Podstawowe czynności przy wykonywaniu robót obejmują:

1. roboty przygotowawcze,
2. rozbiórkę starej nawierzchni,
3. ułożenie nowych warstw podbudowy i warstwy wiążącej,
4. ułożenie geokompozytu i warstwy ścieralnej,
5. roboty wykończeniowe.

### 5.3. Roboty przygotowawcze

Przed przystąpieniem do robót należy, na podstawie dokumentacji projektowej, ST lub wskazań Inżyniera:

- ustalić lokalizację robót, wyznaczyć oraz oznaczyć linię styku istniejącej nawierzchni i nowej konstrukcji,
- ew. przeprowadzić obliczenia i pomiary geodezyjne niezbędne do szczegółowego wytyczenia robót oraz ustalenia danych wysokościowych,
- usunąć przeszkody, np. drzewa, krzaki, obiekty, elementy dróg, ogrodzeń itd.

### 5.4. Rozbiórka starej nawierzchni

Fragment istniejącej nawierzchni, od wyznaczonej linii styku nowej i starej nawierzchni, należy rozebrać do głębokości przewidzianej dokumentacją projektową, przy użyciu ręcznego sprzętu rozbiórkowego lub frezarki.

Przy rozbiórce istniejącej nawierzchni należy wykonać stopnie w istniejącej konstrukcji w celu uzyskania prawidłowego wzmocnionego połączenia nowych i starych warstw. Szerokość stopni powinna być nie mniejsza niż 1,5 grubości wyżej położonej warstwy, z wyjątkiem stopnia pod warstwą ścieralną, którego szerokość powinna wynosić  $1,1 \div 1,15$  m.

Przykład rozbiórki istniejącej nawierzchni przedstawiono na rysunku 1.

### 5.5. Ułożenie nowych warstw podbudowy i warstwy wiążącej

Do przygotowanych stopni na powierzchniach warstw nawierzchni należy doprowadzić nowe warstwy podbudowy i warstwę wiążącą. Stare powierzchnie warstw należy oczyścić, a w przypadku konstrukcji niezwiązanych należy je zagęścić.

Wykonanie konstrukcji warstw nawierzchni powinno odpowiadać wymaganiom właściwych specyfikacji technicznych, określonych w dokumentacji projektowej.

### 5.6. Ułożenie geokompozytu i warstwy ścieralnej

Na ułożonej i zagęszczonej warstwie wiążącej (np. z betonu asfaltowego) należy:

- skropić emulsją asfaltową, według pktu 2.2.4, pas szerokości  $2,2 \div 2,3$  m (około  $0,2 \div 0,3$  m większy niż szerokość geokompozytu, który ma być ułożony),
- ułożyć geokompozyt o szerokości co najmniej 1,0 m po każdej stronie połączenia,
- przykryć całość fragmentu nawierzchni nad geokompozytem nową warstwą ścieralną.

Przy wyżej wymienionych czynnościach obowiązują następujące zalecenia:

- układanie geokompozytu można prowadzić wyłącznie podczas suchej pogody; geokompozyt nie może być mokry i pozostawiony na noc bez przykrycia warstwą asfaltową; temperatura powietrza powinna wynosić co najmniej  $+10^{\circ}\text{C}$ ,
- ilość lepiszcza do skropienia (składa się z lepiszcza do nasycenia podłoża: około  $100 \div 250$  g/m<sup>2</sup> efektywnego lepiszcza – asfaltu oraz lepiszcza do nasycenia geowłókniny w geokompozycie oznaczanego doświadczalnie wg [9]) może orientacyjnie wynosić  $1100 \div 1600$  g/m<sup>2</sup> w zależności od stanu podłoża i masy powierzchniowej geowłókniny; właściwą ilość powinien podać dostawca lub producent wyrobu,
- dobre zespolenie geokompozytu z sąsiednimi warstwami nawierzchni uzyska się, gdy: podłoże będzie czyste, suche (przed skropieniem), równe (tak aby wyrób do niego przylegał),

- geokompozyt powinien być układany stroną z siatką do podłoża, po rozpadzie emulsji asfaltowej i odparowaniu wody; czas oczekiwania na odparowanie powinien być taki, aby pozostały asfalt miał konsystencję lekko klejącą,
- powierzchnia skrapiana emulsją asfaltową powinna być czysta – wszelkie zanieczyszczenia gliną, kruszywem itp. powinny zostać usunięte przed skropieniem,
- części geokompozytu zanieczyszczone smarem i olejem należy wyciąć, a miejsca te należy powtórnie skropić wraz z brzegiem otaczającego wyrobu i wkleić w nie prostokątną łatę geokompozytu o wymiarach zapewniających przykrycie wyciętego otworu z zakładem około 0,10 m,
- w przypadku łączenia pasów geokompozytu szerokość poprzecznego zakładu wynosi  $0,10 \div 0,15$  m, przy czym dolną warstwę zakładu należy skropić dodatkowo lepiszczem w ilości około  $0,400 \text{ g/m}^2$ ,
- przy ręcznym układaniu geokompozytu zaleca się, bezpośrednio po jego ułożeniu, przejazd jednokrotny walcem ogumionym (ew. stalowym) w celu ustabilizowania jego położenia,
- w przypadku powstania fałdy w geokompozycie należy ją przeciąć i założyć w kierunku układania warstwy nawierzchni asfaltowej,
- przed ułożeniem warstwy ścieralnej na geokompozycie należy naprawić miejsca odklejone, fałdy, pęcherze i rozdarcia,
- ruch pojazdów roboczych po rozłożeniu geokompozytu powinien być ograniczony do minimum przy przestrzeganiu zakazu gwałtownego hamowania i skręcania, aby nie fałdować wyrobu.

Konieczne jest zapewnienie prawidłowej impregnacji i przyklejenia geokompozytu do podłoża. Jeżeli uzyskanie tego nie jest możliwe z jakiegokolwiek powodu (np. istnieją fale), to należy zrezygnować z zastosowania tej technologii, bowiem niewłaściwe jej wykonanie może być powodem zniszczenia nawierzchni (np. fale mogą zniszczyć połączenie warstw).

Przykład połączenia nowej i starej nawierzchni przedstawiono na rysunku 2.

### 5.7. Roboty wykończeniowe

Roboty wykończeniowe powinny być zgodne z dokumentacją projektową i ST. Do robót wykończeniowych należą prace związane z dostosowaniem wykonanych robót do istniejących warunków terenowych, takie jak:

- odtworzenie przeszkód czasowo usuniętych,
- niezbędne uzupełnienia zniszczonej w czasie robót roślinności, np. zatrawienia,
- roboty porządkujące otoczenie terenu robót.

## 6. KONTROLA JAKOŚCI ROBÓT

### 6.1. Ogólne zasady kontroli jakości robót

Ogólne zasady kontroli jakości robót podano w ST D-M-00.00.00 „Wymagania ogólne” pkt 6.

### 6.2. Badania przed przystąpieniem do robót

Przed przystąpieniem do robót Wykonawca powinien:

- uzyskać wymagane dokumenty, dopuszczające wyroby budowlane do obrotu i powszechnego stosowania (np. stwierdzenie o oznakowaniu materiału znakiem CE lub znakiem budowlanym B, certyfikat zgodności, deklarację zgodności, aprobatę techniczną, ew. badania materiałów wykonane przez dostawców itp.),
- ew. wykonać własne badania właściwości materiałów przeznaczonych do wykonania robót, określone przez Inżyniera,
- sprawdzić cechy zewnętrzne gotowych materiałów z tworzyw i prefabrykowanych.

Wszystkie dokumenty oraz wyniki badań Wykonawca przedstawia Inżynierowi do akceptacji.

### 6.3. Badania w czasie robót

Częstotliwość oraz zakres badań i pomiarów, które należy wykonać w czasie robót podaje tablica 2.

Tablica 2. Częstotliwość oraz zakres badań i pomiarów w czasie robót

| Lp. | Wyszczególnienie badań i pomiarów                                    | Częstotliwość badań | Wartości dopuszczalne                |
|-----|--|---------------------|--------------------------------------|
| 1   | Lokalizacja i zgodność granic terenu robót z dokumentacją projektową | 1 raz               | Wg pktu 5 i dokumentacji projektowej |
| 2   | Wyznaczenie linii styku starej i nowej nawierzchni                   | 1 raz               | Linia prosta                         |
| 3   | Rozbiórka starej nawierzchni   | Ocena ciągła        | Wg pktu 5.4                          |

|   |  |              |             |
|---|--|--------------|-------------|
| 4 | Ułożenie nowych warstw podbudowy i warstwy wiążącej  | Jw.          | Wg pktu 5.5 |
| 5 | Skropienie emulsją asfaltową podłoża pod geokompozyt | Jw.          | Wg pktu 5.6 |
| 6 | Ułożenie geokompozytu                                | Jw.          | Wg pktu 5.6 |
| 7 | Ułożenie nowej warstwy ścieralnej nawierzchni        | Jw.          | Wg pktu 5.6 |
| 8 | Wykonanie robót wykończeniowych                      | Ocena ciągła | Wg pktu 5.7 |

## 7. OBMIAR ROBÓT

### 7.1. Ogólne zasady obmiaru robót

Ogólne zasady obmiaru robót podano w ST D-M-00.00.00 „Wymagania ogólne” pkt 7.

### 7.2. Jednostka obmiarowa

Jednostką obmiarową jest  $m^2$  (metr kwadratowy) ułożonego geokompozytu.

Jednostki obmiarowe robót towarzyszących (np. ułożenia warstw nowej nawierzchni) są ustalone w odpowiednich OST.

## 8. ODBIÓR ROBÓT

### 8.1. Ogólne zasady odbioru robót

Ogólne zasady odbioru robót podano w ST D-M-00.00.00 „Wymagania ogólne” pkt 8.

Roboty uznaje się za wykonane zgodnie z dokumentacją projektową, ST i wymaganiami Inżyniera, jeżeli wszystkie pomiary i badania z zachowaniem tolerancji według pktu 6 dały wyniki pozytywne.

### 8.2. Odbiór robót zanikających i ulegających zakryciu

Odbiorowi robót zanikających i ulegających zakryciu podlegają:

- oczyszczenie nawierzchni,
- skropienie nawierzchni emulsją asfaltową,
- ułożenie geokompozytu.

Odbiór tych robót powinien być zgodny z wymaganiami pktu 8.2 ST D-M-00.00.00 „Wymagania ogólne” oraz niniejszej ST.

## 9. PODSTAWA PŁATNOŚCI

### 9.1. Ogólne ustalenia dotyczące podstawy płatności

Ogólne ustalenia dotyczące podstawy płatności podano w ST D-M-00.00.00 „Wymagania ogólne” [1] pkt 9.

### 9.2. Cena jednostki obmiarowej

Cena wykonania  $1 m^2$  ułożenia geokompozytu obejmuje:

- prace pomiarowe i roboty przygotowawcze,
- oznakowanie robót,
- dostarczenie materiałów i sprzętu,
- przygotowanie podłoża do ułożenia geokompozytu,
- rozebranie istniejącej nawierzchni,
- skropienie podłoża emulsją asfaltową,
- ułożenie geokompozytu,
- wykonanie wszystkich robót według wymagań dokumentacji projektowej, ST i specyfikacji technicznej,
- oczyszczenie miejsca robót i uporządkowanie terenu przyległego,
- przeprowadzenie pomiarów i badań wymaganych w specyfikacji technicznej,
- odwiezienie sprzętu.

Cena wykonania  $1 m^2$  ułożenia geokompozytu nie obejmuje robót innych, np. wykonania warstw nowej nawierzchni, które powinny być ujęte w innych pozycjach kosztorysowych.

### 9.3. Sposób rozliczenia robót tymczasowych i prac towarzyszących

Cena wykonania robót określonych niniejszą ST obejmuje:

- roboty tymczasowe, które są potrzebne do wykonania robót podstawowych, ale nie są przekazywane Zamawiającemu i są usuwane po wykonaniu robót podstawowych,



– prace towarzyszące, które są niezbędne do wykonania robót podstawowych, niezaliczane do robót tymczasowych, jak geodezyjne wytyczenie robót itd.

## 10. PRZEPISY ZWIĄZANE

### 10.1. Specyfikacje techniczne (ST)

1. D-M-00.00.00 Wymagania ogólne

### 10.2. Normy

2. PN-EN 1428 Asfalty i lepiszcza asfaltowe – Oznaczanie zawartości wody w emulsjach asfaltowych – Metoda destylacji azeotropowej
3. PN-EN 1429 Asfalty i lepiszcza asfaltowe – Oznaczanie pozostałości na sicie emulsji asfaltowych oraz trwałości podczas magazynowania metodą pozostałości na sicie
4. PN-EN 12846 Asfalty i lepiszcza asfaltowe – Oznaczanie czasu wypływu emulsji asfaltowych lepkościomierzem wypływowym
5. PN-EN 12847 Asfalty i lepiszcza asfaltowe – Oznaczanie sedymentacji emulsji asfaltowych
6. PN-EN 13075-1 Asfalty i lepiszcza asfaltowe – Badanie rozpadu – Część 1: Oznaczanie indeksu rozpadu kationowych emulsji asfaltowych, metodą z wypełniaczem mineralnym

### 10.3. Wymagania techniczne (rekomendowane przez Ministra Infrastruktury)

7. WT-3 Emulsje asfaltowe 2009. Kationowe emulsje asfaltowe na drogach publicznych

### 10.4. Inne dokumenty

8. Katalog wzmocnień i remontów nawierzchni podatnych i półsztywnych, IBDiM, Warszawa 2001
9. Zalecenia stosowania geowłóknin w warstwach asfaltowych nawierzchni drogowych. Informacje – instrukcje, zeszyt 66. IBDiM, Warszawa 2004

## ZAŁĄCZNIK 1

### ZASADY POŁĄCZENIA NOWEJ KONSTRUKCJI NAWIERZCHNI Z NAWIERZCHNIĄ ISTNIEJĄCĄ (wg [8])

#### 1.1. Zasady ogólne

Połączenie nowej nawierzchni z nawierchnią istniejącą powinno gwarantować tę samą nośność (trwałość zmęczeniową) obu połączonych konstrukcji nawierzchniowych. Sposób połączenia powinien zapobiegać lub co najmniej opóźniać wystąpienie na powierzchni jezdni poprzecznego pęknięcia, które może pojawić się jako spękanie odbite od spoiny dolnej warstwy nawierzchni.

#### 1.2. Sposób połączenia nowej i starej nawierzchni

Konstrukcja połączenia nowej i starej nawierzchni powinna być dostosowana do pozostawianej części konstrukcji istniejącej nawierzchni oraz odpowiednio z nią połączona schodkowo.

Na jezdni istniejącej należy wyznaczyć linię styku nowej i starej nawierzchni oraz rozebrać starą nawierchnię z wykonaniem schodków na kolejnych warstwach. Przesunięcie kolejnych warstw nawierzchni (schodków) powinno być nie mniejsze niż 1,5 grubości wyżej położonej warstwy (rys. 1).

Schodek pod warstwą ścieralną powinien być odpowiednio szerszy w celu umożliwienia ułożenia na nim geokompozytu, którego celem jest zabezpieczenie przed powstaniem pęknięcia odbitego na jezdni w miejscu połączenia nowej i starej warstwy ścieralnej. Geokompozyt w połączeniu nawierzchni zaleca się stosować we wszystkich wypadkach i na drogach wszystkich kategorii (rys. 2).

#### 1.3. Uwagi wykonawcze

Geosyntetyki stosowane w połączeniu obu nawierzchni powinny być o zwiększonej sztywności i wytrzymałości na rozciąganie oraz o małym wydłużeniu.

W nawierzchniach dróg KR4 ÷ KR6 zaleca się stosowanie geokompozytów będących połączeniem siatki i włókniny. W nawierzchniach dróg KR1 ÷ KR3 można też stosować samą geowłókninę o odpowiednich parametrach mechanicznych.

Geowłóknina, będąca składnikiem geokompozytu lub stosowana samodzielnie, powinna być odpowiednio nasycona lepiszczem, bez nadmiaru lub niedoboru. Nadmiar lepiszcza zmniejsza wytrzymałość warstwy pośredniej na ścinanie w podwyższonej temperaturze, co może spowodować odkształcenia trwałe nawierzchni, zwłaszcza w strefach hamowania i przyspieszania. Niedobór lepiszcza uniemożliwi pełne nasycenie geowłókniny lepiszczem, co spowoduje niedostateczną szczelność warstwy pośredniej. Nastąpi infiltracja i retencja wody, która zmniejszy adhezję pomiędzy warstwami, a tym samym pogorszy trwałość nawierzchni.

W nawierzchniach dróg o wyższej kategorii ruchu (KR4 ÷ KR6) można stosować geokompozyt w dwóch kolejnych połączeniach warstw (między trzema warstwami).

## ZAŁĄCZNIK 2

### PRZYKŁAD POŁĄCZENIA NOWEJ I STAREJ NAWIERZCHNI

Rys. 1. Sposób rozebrania nawierzchni istniejącej

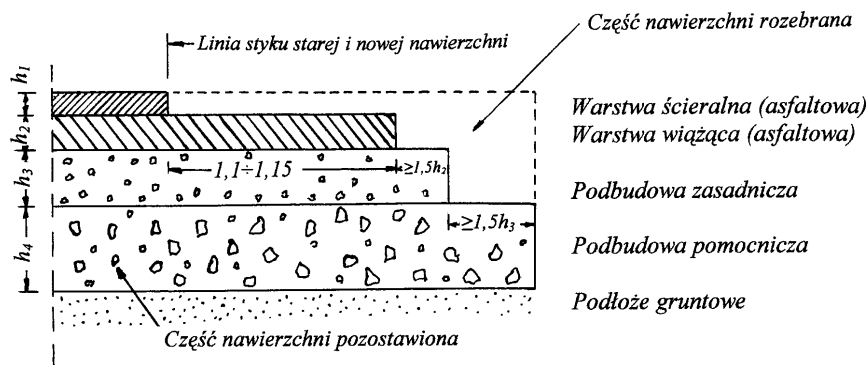

Rys. 2. Konstrukcja połączenia starej i nowej nawierzchni

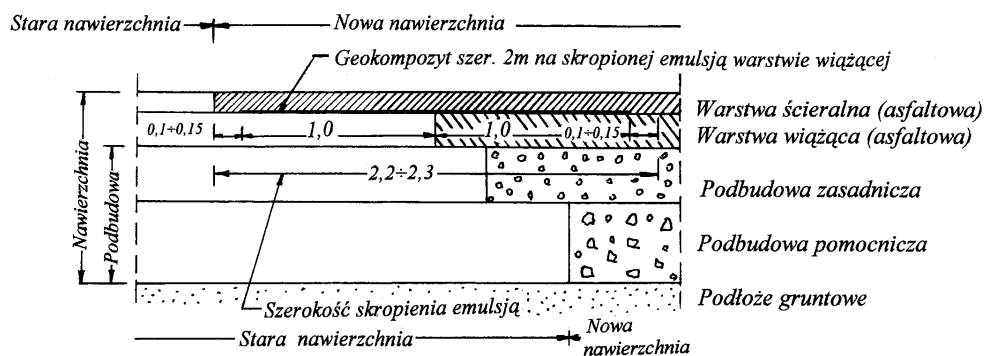

## **D. 06.03.01A POBOCZE UTWARDZONE KRUSZYWEM ŁAMANYM**

### **1. WSTĘP**

#### **1.1. Przedmiot Specyfikacji Technicznej (ST)**

Przedmiotem niniejszej Specyfikacji Technicznej są wymagania dotyczące wykonania i odbioru robót związanych z utwardzeniem pobocza kruszywem łamanym w ramach zadania:

**„Rozbudowa drogi powiatowej nr 4304W (ul. Szkolna) w m. Słupno, gm. Radzymin na odcinku od skrzyżowania z ul. Żeromskiego w Słupnie do rowu melioracyjnego na granicy z m. Cegielnia”.**

#### **1.2. Zakres stosowania ST**

Specyfikacja Techniczna jest stosowana jako dokument przetargowy i kontraktowy przy zlecaniu i realizacji robót wymienionych w pkt. 1.1.

#### **1.3. Zakres robót objętych ST**

Ustalenia zawarte w niniejszej specyfikacji dotyczą zasad prowadzenia robót związanych z wykonaniem i odbiorem

**- utwardzonego pobocza za pomocą kruszywa łamanego niezwiązanego 0/31,5mm o grubości 15 cm**

zgodnie z Dokumentacją Projektową.

#### **1.4. Określenia podstawowe**

**1.4.1. Pobocze** – część korony drogi przeznaczona do chwilowego postoju pojazdów, umieszczenia urządzeń organizacji i bezpieczeństwa ruchu oraz do ruchu pieszych, służąca jednocześnie do bocznego oparcia konstrukcji nawierzchni.

**1.4.2. Utwardzone pobocze** – część pobocza drogowego, posiadająca w ciągu całego roku nośność wystarczającą do przejścia obciążenia statycznego od kół samochodów, dopuszczonych do ruchu na drodze (zał. 2, rys. 1 i 2).

**1.4.3. Gruntowe pobocze** – część pobocza drogowego, stanowiąca obrzeże utwardzonego pobocza, przeznaczona do ustawiania znaków i urządzeń zabezpieczenia ruchu.

**1.4.4. Utwardzenie pobocza kruszywem łamanym niezwiązanym** – proces technologiczny, polegający na odpowiednim zagęszczeniu w optymalnej wilgotności kruszywa o właściwie dobranym uziarnieniu (proces ten nazywany był dawniej stabilizacją mechaniczną).

**1.4.5. Pozostałe określenia podstawowe** są zgodne z obowiązującymi, odpowiednimi polskimi normami i z definicjami podanymi w ST D-M-00.00.00 „Wymagania ogólne” pkt 1.4.

#### **1.5. Ogólne wymagania dotyczące robót**

Ogólne wymagania dotyczące robót podano w ST D-M-00.00.00 „Wymagania ogólne” [1] pkt 1.5.

### **2. MATERIAŁY**

#### **2.1. Ogólne wymagania dotyczące materiałów**

Ogólne wymagania dotyczące materiałów, ich pozyskiwania i składowania, podano w ST D-M-00.00.00 „Wymagania ogólne” [1] pkt 2.

#### **2.2. Materiały do wykonania robót**

##### **2.2.1. Zgodność materiałów z dokumentacją projektową**

Materiały do wykonania robót powinny być zgodne z ustaleniami dokumentacji projektowej lub ST.

##### **2.2.2. Materiały do wykonania utwardzonego pobocza**

Materiałami stosowanymi przy wykonywaniu utwardzonego pobocza są: piasek, kruszywo łamane i woda.

##### **2.2.3. Piasek**

W przypadku występowania w konstrukcji utwardzonego pobocza warstwy odsączającej, odcinającej i innej, wykonanej przy użyciu piasku, to powinien on odpowiadać wymaganiom PN-EN 13242:2004 [4] lub PN-EN 13285:2004 [5].

#### **2.2.4. Kruszywo**

Do utwardzenia pobocza należy stosować kruszywo łamane o uziarnieniu  $0 \div 25$  mm, odpowiadające wymaganiom PN-EN 13242:2004 [4] lub PN-EN 13285:2004 [5].

Kruszywo powinno być jednorodne, bez zanieczyszczeń obcych i bez domieszek gliny. Zaleca się użycie kruszywa o jasnej barwie.

#### **2.2.5. Woda**

Należy stosować przy wałowaniu nawierzchni każdą czystą wodę z rzek, jezior, stawów i innych zbiorników otwartych oraz wodę studzienną i wodociągową. Nie należy stosować wody z widocznymi zanieczyszczeniami, np. śmieciami, roślinnością wodną, odpadami przemysłowymi, kanalizacyjnymi itp.

#### **2.2.6. Składowanie kruszyw**

Okresowo składowane kruszywa powinny być zabezpieczone przed zanieczyszczeniem i zmieszaniem z innymi materiałami kamiennymi. Podłoże w miejscu składowania kruszyw powinno być równe, utwardzone i odwodnione.

### **3. SPRZĘT**

#### **3.1. Ogólne wymagania dotyczące sprzętu**

Ogólne wymagania dotyczące sprzętu podano w ST D-M-00.00.00 „Wymagania ogólne” [1] pkt 3.

#### **3.2. Sprzęt stosowany do wykonania robót**

Przy wykonywaniu robót Wykonawca w zależności od potrzeb, powinien wykazać się możliwością korzystania ze sprzętu dostosowanego do przyjętej metody robót, jak:

- mieszarki stacjonarne do wytwarzania mieszanki kruszyw, wyposażone w urządzenia dozujące wodę (mieszarki powinny zapewnić wytworzenie jednorodnej mieszanki o wilgotności optymalnej, chyba że producent kruszywa zapewnia dostawę jednorodnej mieszanki o wymaganym uziarnieniu i odpowiedniej wilgotności),
- równiarki albo układarki do rozkładania mieszanki kruszywa,
- walce lub płytowe zagęszczarki wibracyjne,
- przewoźne zbiorniki na wodę do zwilżania mieszanki, wyposażone w urządzenia do równomiernego i kontrolowanego dozowania wody,
- koparki do wykonania koryta, w przypadku utwardzania istniejącego pobocza gruntowego.

Należy korzystać ze sprzętu, który powinien być dostosowany swoimi wymiarami do warunków pracy w korycie, przygotowanym do ułożenia konstrukcji utwardzonego pobocza.

Sprzęt powinien odpowiadać wymaganiom określonym w dokumentacji projektowej, ST, instrukcjach producentów lub propozycji Wykonawcy i powinien być zaakceptowany przez Inżyniera.

### **4. TRANSPORT**

#### **4.1. Ogólne wymagania dotyczące transportu**

Ogólne wymagania dotyczące transportu podano w ST D-M-00.00.00 „Wymagania ogólne” [1] pkt 4.

#### **4.2. Transport materiałów**

Materiały sypkie (kruszywa) można przewozić dowolnymi środkami transportu, w warunkach zabezpieczających je przed zanieczyszczeniem, zmieszaniem z innymi materiałami i nadmiernym zawilgoceniem.

### **5. WYKONANIE ROBÓT**

#### **5.1. Ogólne zasady wykonania robót**

Ogólne zasady wykonania robót podano w ST D-M-00.00.00 „Wymagania ogólne” [1] pkt 5.

## 5.2. Zasady wykonywania robót

Sposób wykonania robót powinny być zgodne z dokumentacją projektową i ST. W przypadku braku wystarczających danych można korzystać z ustaleń podanych w niniejszej specyfikacji oraz z informacji podanych w załącznikach.

Podstawowe czynności przy wykonywaniu robót obejmują:

1. roboty przygotowawcze,
2. wykonanie koryta,
3. ułożenie nawierzchni utwardzonego pobocza (wytworzenie i wbudowanie mieszanki),
4. roboty wykończeniowe.

## 5.3. Roboty przygotowawcze

Przed przystąpieniem do robót należy, na podstawie dokumentacji projektowej, ST lub wskazań Inżyniera:

- ustalić lokalizację terenu robót,
- przeprowadzić obliczenia i pomiary geodezyjne niezbędne do szczegółowego wytyczenia robót oraz ustalenia danych wysokościowych,
- usunąć przeszkody, np. elementy dróg, ew. słupki, zatrąwienie itd.,
- ew. splantować pobocze istniejące,
- zgromadzić wszystkie materiały potrzebne do rozpoczęcia budowy.

Zaleca się korzystanie z ustaleń ST D-01.00.00 [2] w zakresie niezbędnym do wykonania robót przygotowawczych oraz z ustaleń ST D-02.00.00 [3] przy występowaniu robót ziemnych.

## 5.4. Wykonanie koryta i przygotowanie podłoża

Koryto wykonuje się w przypadku utwardzania pobocza istniejącego gruntowego.

Koryto powinno być wykonane bezpośrednio przed rozpoczęciem robót związanych z wykonaniem nawierzchni utwardzonego pobocza. Wcześniejsze wykonanie koryta jest możliwe wyłącznie za zgodą Inżyniera, w korzystnych warunkach atmosferycznych.

Koryto można wykonywać ręcznie, gdy jego szerokość nie pozwala na zastosowanie posiadanych maszyn. Rodzaj sprzętu, a w szczególności jego moc należy dostosować do rodzaju gruntu, w którym prowadzone są roboty i do trudności jego odspojenia.

Grunt odspojony w czasie wykonywania koryta powinien być wykorzystany zgodnie z ustaleniami dokumentacji projektowej i ST, tj. wbudowany w nasyp lub odwieziony na odkład w miejsce wskazane lub zaakrobowane przez Inżyniera.

Przed przystąpieniem do profilowania dna koryta, podłoże powinno być oczyszczone z wszelkich zanieczyszczeń. Po oczyszczeniu powierzchni podłoża należy sprawdzić, czy istniejące rzędne terenu umożliwiają uzyskanie po profilowaniu zaprojektowanych rzędnych podłoża.

Zaleca się, aby rzędne terenu przed profilowaniem były o co najmniej 5 cm wyższe niż projektowane rzędne podłoża. Jeżeli powyższy warunek nie jest spełniony i występują zaniżenia poziomu w podłożu przewidzianym do profilowania, Wykonawca powinien spulchnić podłoże na głębokość zaakceptowaną przez Inżyniera, dowieźć dodatkowy grunt, spełniający wymagania obowiązujące dla górnej strefy korpusu, w ilości koniecznej do uzyskania wymaganych rzędnych wysokościowych i zagęścić warstwę do uzyskania wskaźnika zagęszczenia 1,00.

Profilowanie można wykonać ręcznie lub sprzętem dostosowanym do szerokości koryta. Ścięty grunt powinien być wykorzystany w robotach ziemnych lub w inny sposób zaakceptowany przez Inżyniera.

Bezpośrednio po profilowaniu podłoża należy przystąpić do jego zagęszczenia, które należy kontynuować do osiągnięcia wskaźnika zagęszczenia nie mniejszego od 1,00.

Wilgotność gruntu podłoża podczas zagęszczenia powinna być równa wilgotności optymalnej, z tolerancją od -20% do +10%.

Koryto po wyprofilowaniu i zagęszczeniu powinno być utrzymane w dobrym stanie.

***Jeżeli po wykonaniu robót związanych z profilowaniem i zagęszczeniem podłoża nastąpi przerwa w robotach i Wykonawca nie przystąpi natychmiast do układania nawierzchni, to powinien on zabezpieczyć podłoże przed nadmiernym zawilgoceniem, na przykład przez rozłożenie folii lub w inny sposób zaakceptowany przez Inżyniera.***

Jeżeli podłoże uległo nadmiernemu zawilgoceniu, to do układania nawierzchni można przystąpić dopiero po jego naturalnym osuszeniu.

## 5.5. Wytwarzanie mieszanki kruszywa

Mieszankę kruszywa o ściśle określonym uziarnieniu i wilgotności optymalnej należy wytwarzać w mieszarkach stacjonarnych gwarantujących otrzymanie jednorodnej mieszanki. Ze względu na konieczność zapewnienia jednorodności, tylko w wyjątkowych przypadkach Inżynier może dopuścić do wytwarzania mieszanki przez mieszanie poszczególnych frakcji na drodze. Mieszanka po wyprodukowaniu powinna być od razu transportowana na miejsce wbudowania w sposób przeciwdziałający rozsegregowaniu i wysychaniu.

## 5.6. Wbudowanie i zagęszczenie mieszanki kruszywa

Mieszanka kruszywa powinna być rozkładana w warstwie o jednakowej grubości, przy pomocy układarki lub równiarki, z zachowaniem wymaganych spadków i rzędnych wysokościowych. Zaleca się, aby grubość pojedynczo układanej warstwy nie przekraczała 20 cm po zagęszczeniu. Rozpoczęcie budowy następnej warstwy może nastąpić po odbiorze poprzedniej warstwy przez Inżyniera. W miejscach, gdzie widoczna jest segregacja kruszywa, należy przed zagęszczeniem wymienić kruszywo na materiał o odpowiednich właściwościach.

Zagęszczanie należy rozpocząć od dolnej krawędzi i przesuwac pasami podłużnymi, częściowo nakładającymi się, w kierunku górnej krawędzi. Nierówności i zagłębienia powstające w czasie zagęszczania powinny być wyrównywane bieżąco przez spulchnienie warstwy kruszywa i dodanie bądź usunięcie materiału, aż do otrzymania równej powierzchni. Zagęszczenie należy kontynuować do osiągnięcia wskaźnika zagęszczenia nie mniejszego niż 1,0 według normalnej próby Proctora, przeprowadzonej według PN-B-04481:1988 [6]. Do zagęszczenia zaleca się stosowanie maszyn (np. walców, zagęszczarek płytowych) o szerokości nie większej niż szerokość utwardzonego pobocza.

Wilgotność mieszanki kruszywa podczas zagęszczania powinna odpowiadać wilgotności optymalnej z tolerancją  $\pm 2\%$ . Materiał nadmiernie nawilgocony, powinien zostać osuszony przez mieszanie i napowietrzanie. W przypadku, gdy wilgotność mieszanki kruszywa jest niższa od optymalnej, mieszanka powinna być zwilżona określoną ilością wody i równomiernie wymieszana.

Przy wbudowywaniu i zagęszczaniu mieszanki kruszywa na utwardzonym poboczu należy zwrócić szczególną uwagę na właściwe jego wykonanie przy krawędzi jezdni. Styk jezdni i utwardzonego pobocza powinien być równy i szczelny.

Zagęszczenie należy kontrolować z częstotliwością 1 raz na każde 200 m bieżące.

## 5.7. Roboty wykończeniowe

Roboty wykończeniowe powinny być zgodne z dokumentacją projektową i ST. Do robót wykończeniowych należą prace związane z dostosowaniem wykonanych robót do istniejących warunków terenowych, takie jak:

- wyrównanie poziomu utwardzonego pobocza i gruntowego pobocza z ewentualnym splantowaniem istniejącego gruntowego pobocza,
- odtworzenie przeszkód czasowo usuniętych,
- niezbędne uzupełnienia zniszczonej w czasie robót roślinności, np. zatrawienia,
- roboty porządkujące otoczenie terenu robót.

## 6. KONTROLA JAKOŚCI ROBÓT

### 6.1. Ogólne zasady kontroli jakości robót

Ogólne zasady kontroli jakości robót podano w ST D-M-00.00.00 „Wymagania ogólne” [1] pkt 6.

### 6.2. Badania przed przystąpieniem do robót

Przed przystąpieniem do robót Wykonawca powinien:

- uzyskać wymagane dokumenty, dopuszczające wyroby budowlane do obrotu i powszechnego stosowania (aprobaty techniczne, certyfikaty zgodności, deklaracje zgodności, ew. badania materiałów wykonane przez dostawców itp.),
- ew. wykonać własne badania właściwości materiałów przeznaczonych do wykonania robót, określone przez Inżyniera,
- sprawdzić cechy zewnętrzne gotowych materiałów z tworzyw i prefabrykowanych.

Wszystkie dokumenty oraz wyniki badań Wykonawca przedstawia Inżynierowi do akceptacji.

### 6.3. Badania w czasie robót

Częstotliwość oraz zakres badań i pomiarów, które należy wykonać w czasie robót podaje tablica 1.

Tablica 1. Częstotliwość oraz zakres badań i pomiarów w czasie robót

| Lp. | Wyszczególnienie robót   | Częstotliwość badań | Wartości dopuszczalne                |
|-----|--|---------------------|--------------------------------------|
| 1   | Lokalizacja i zgodność granic terenu robót z dokumentacją projektową | 1 raz               | Wg pktu 5 i dokumentacji projektowej |
| 2   | Roboty przygotowawcze  | 1 raz               | Wg pktu 5.3                          |
| 3   | Wykonanie koryta i przygotowanie podłoża                             | Bieżąco             | Wg pktu 5.4                          |
| 4   | Wytwarzanie mieszanki kruszywa                                       | Jw.                 | Wg pktu 5.5                          |
| 5   | Wbudowanie i zagęszczanie mieszanki kruszywa                         | Jw.                 | Wg pktu 5.6                          |
| 6   | Wykonanie robót wykończeniowych                                      | Ocena ciągła        | Wg pktu 5.7                          |

### 6.4. Badania po zakończeniu robót

Wykonane utwardzone pobocze powinno spełniać następujące wymagania:

- szerokość utwardzonego pobocza może się różnić od szerokości projektowanej nie więcej niż +10 cm i -5 cm,
- nierówności pobocza mierzone 4-metrową łatą nie mogą przekraczać 10 mm,
- spadki poprzeczne powinny być zgodne z dokumentacją projektową z tolerancją  $\pm 0,5\%$ ,
- różnice wysokościowe z rzędnymi projektowanymi nie powinny przekraczać +1 cm, -2 cm,
- grubość utwardzonego pobocza nie może się różnić od grubości projektowanej o  $\pm 10\%$ .

Zaleca się badać grubość utwardzonego pobocza w 3 punktach, lecz nie rzadziej niż raz na 2000 m<sup>2</sup>, a pozostałe cechy co 100 m wzdłuż osi drogi.

## 7. OBMIAR ROBÓT

### 7.1. Ogólne zasady obmiaru robót

Ogólne zasady obmiaru robót podano w ST D-M-00.00.00 „Wymagania ogólne” [1] pkt 7.

### 7.2. Jednostka obmiarowa

Jednostką obmiarową jest m<sup>2</sup> (metr kwadratowy) wykonanego utwardzonego pobocza.

## 8. ODBIÓR ROBÓT

### 8.1. Ogólne zasady odbioru robót

Ogólne zasady odbioru robót podano w ST D-M-00.00.00 „Wymagania ogólne” [1] pkt 8.

Roboty uznaje się za wykonane zgodnie z dokumentacją projektową, ST i wymaganiami Inżyniera, jeżeli wszystkie pomiary i badania z zachowaniem tolerancji według pktu 6 dały wyniki pozytywne.

### 8.2. Odbiór robót zanikających i ulegających zakryciu

Odbiorowi robót zanikających i ulegających zakryciu podlegają:

- wykonanie koryta i przygotowanie podłoża.

Odbiór tych robót powinien być zgodny z wymaganiami pktu 8.2 D-M-00.00.00 „Wymagania ogólne” [1] oraz niniejszej ST.

## 9. PODSTAWA PŁATNOŚCI

### 9.1. Ogólne ustalenia dotyczące podstawy płatności

Ogólne ustalenia dotyczące podstawy płatności podano w ST D-M-00.00.00 „Wymagania ogólne” [1] pkt 9.

### 9.2. Cena jednostki obmiarowej

Cena wykonania 1 m<sup>2</sup> utwardzonego pobocza obejmuje:

- prace pomiarowe i roboty przygotowawcze,

- oznakowanie robót,
- przygotowanie podłoża,
- dostarczenie materiałów i sprzętu,
- ewentualne ścięcie istniejącego pobocza, ew. spulchnienie, wyprofilowanie i zagęszczenie gruntowego pobocza,
- przygotowanie i dostarczenie mieszanki kruszywa łamanego,
- wykonanie nawierzchni utwardzonego pobocza według wymagań dokumentacji projektowej, ST i specyfikacji technicznej,
- przeprowadzenie pomiarów i badań wymaganych w specyfikacji technicznej,
- odwiezienie sprzętu.

### 9.3. Sposób rozliczenia robót tymczasowych i prac towarzyszących

Cena wykonania robót określonych niniejszą ST obejmuje:

- roboty tymczasowe, które są potrzebne do wykonania robót podstawowych, ale nie są przekazywane Zamawiającemu i są usuwane po wykonaniu robót podstawowych,
- prace towarzyszące, które są niezbędne do wykonania robót podstawowych, niezaliczane do robót tymczasowych, jak geodezyjne wytyczenie robót itd.

## 10. PRZEPISY ZWIĄZANE

### 10.1. Ogólne specyfikacje techniczne (ST)

- |    |              |                       |
|----|--------------|-----------------------|
| 1. | D-M-00.00.00 | Wymagania ogólne      |
| 2. | D-01.00.00   | Roboty przygotowawcze |
| 3. | D-02.00.00   | Roboty ziemne         |

### 10.2. Normy

- |    |                  |   |
|----|------------------|---|
| 4. | PN-EN 13242:2004 | Kruszywa do niezwiązanych i związanych hydraulicznie materiałów stosowanych w obiektach budowlanych i budownictwie drogowym (patrz: poz. 7 i 8) |
| 5. | PN-EN 13285:2004 | Mieszanki niezwiązane. Specyfikacje (patrz: poz. 7 i 8)   |
| 6. | PN-B-04481:1988  | Grunty budowlane. Badanie próbek gruntu   |
| 7. | PN-B-11112:1996  | Kruszywa mineralne. Kruszywa łamane do nawierzchni drogowych (W okresie przejściowym norma może być stosowana zamiast poz. 4 i 5)               |
| 8. | PN-B-11113:1996  | Kruszywa mineralne. Kruszywa naturalne do nawierzchni drogowych. Piasek (W okresie przejściowym norma może być stosowana zamiast poz. 4 i 5)    |

### 10.3. Inne dokumenty

9. Rozporządzenie Ministra Transportu i Gospodarki Morskiej z dnia 2 marca 1999 r. w sprawie warunków technicznych, jakim powinny odpowiadać drogi publiczne i ich usytuowanie. Dz. U. nr 43, poz. 430
10. Wytyczne utwardzania poboczy. Centralny Zarząd Dróg Publicznych, Warszawa, 1981 r.



## ZAŁĄCZNIK 1

### ZASADY PROJEKTOWANIA UTWARDZONYCH POBOCZY

#### 1.1. Szerokość i pochylenia (wg [9])

Pobocza drogi klasy A (autostrady) lub S (drogi ekspresowej) składają się z umieszczonego przy jezdni pasa awaryjnego i gruntowego pobocza.

Na drogach klasy GP (głównych ruchu przyspieszonego), G (głównych) i Z (zbiornych), w zależności od potrzeb, w tym ruchu lokalnego i pieszych, część pobocza przylegająca do jezdni może być utwardzona. Utwardzone pobocze powinno mieć szerokość nie mniejszą niż 2,0 m, a przy przebudowie, remoncie lub etapowaniu budowy dróg, dopuszcza się w trudnych warunkach terenowych utwardzone pobocza o szerokości mniejszej niż 2,0 m. Pochylenie podłużne i poprzeczne utwardzonego pobocza powinno być dostosowane do pochyłeń pasa ruchu, przy którym się ono znajduje (zał. 2, rys. 1 i 2).

#### 1.2. Nawierzchnia (wg [10])

Nawierzchnia utwardzonego pobocza powinna:

- zapewnić, łącznie z nawierzchnią jezdni, szczelność korpusu drogowego,
- zachować trwałość, uwzględniając specyfikę jego eksploatacji,
- odróżniać się kolorem, w miarę możliwości, od nawierzchni jezdni.

Konstrukcja nawierzchni utwardzonego pobocza obejmuje warstwy jezdne, warstwę górną podbudowy, warstwę dolną podbudowy i ulepszone podłoże, przy występowaniu gorszych warunków gruntowo-wodnych podłoża (zał. 2, rys. 3).

Do wykonywania warstw nośnych utwardzonego pobocza na drogach istniejących zaleca się wykorzystywać, w jak najszerszym zakresie, grunt występujący w poboczu.

Układ warstw powinien być tak zaprojektowany, aby styk krawędzi nawierzchni utwardzonego pobocza z krawędzią nawierzchni jezdni był równy, szczelny i trwały. W związku z tym, w przypadku „schodkowego” zakończenia nawierzchni jezdni, grubość warstw utwardzonego pobocza powinna w zasadzie odpowiadać wysokości „schodków”, w celu umożliwienia dobrego zagęszczenia warstw.

Konstrukcja styku nawierzchni jezdni i utwardzonego pobocza powinna umożliwiać odpowiednie zagęszczenie warstw w obrębie styku, a także zapewniać trwałą ochronę krawędzi nawierzchni jezdni przed uszkodzeniem.

Konstrukcja nawierzchni utwardzonego pobocza powinna być zgodna z ustaleniami dokumentacji projektowej, uwzględniającej nośność podłoża i sposób wykonania, np. jednoczesne wykonanie odnowy lub wzmocnienia nawierzchni jezdni (przykłady: zał. 2, rys. 4).

## ZAŁĄCZNIK 2

## RYSUNKI (wg [10])

Rys. 1. Przykład utwardzonego pobocza o grubości mniejszej niż grubość jezdni

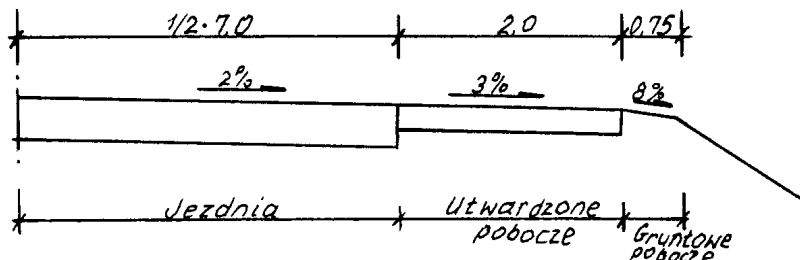

Rys. 2. Przykład utwardzonego pobocza przy etapowaniu rozbudowy szerokości jezdni

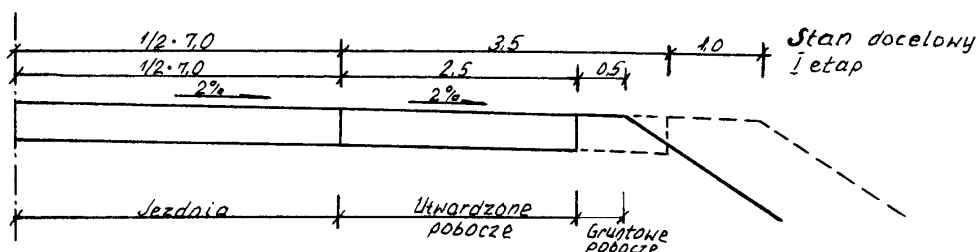

Rys. 3. Konstrukcja nawierzchni utwardzonego pobocza

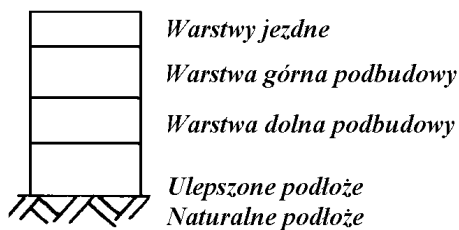

Rys. 4. Przykładowe wybrane konstrukcje nawierzchni utwardzonego pobocza z kruszywa łamanego niezwiązanego

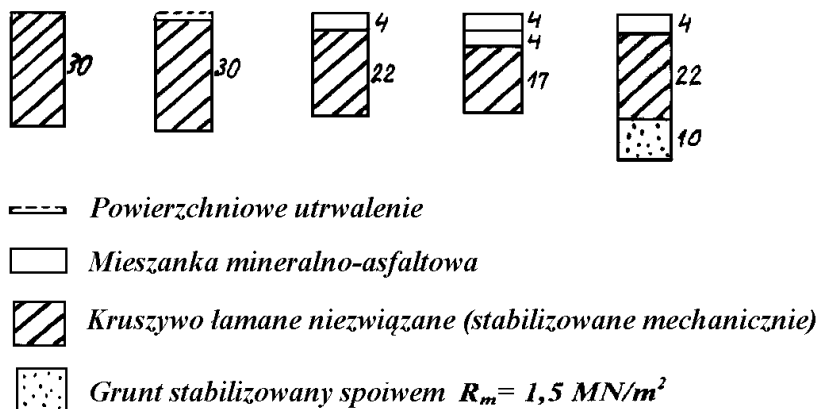

**D. 06.04.01                      ROWY (W przypadku robót remontowych i utrzymaniowych)****1.        WSTĘP****1.1.     Przedmiot Specyfikacji Technicznej (ST)**

Przedmiotem niniejszej Specyfikacji Technicznej są wymagania dotyczące wykonania i odbioru robót związanych z remontowaniem i utrzymaniem rowów w ramach zadania:

**„Rozbudowa drogi powiatowej nr 4304W (ul. Szkolna) w m. Słupno, gm. Radzymin na odcinku od skrzyżowania z ul. Żeromskiego w Słupnie do rowu melioracyjnego na granicy z m. Cegielnia”.**

**1.2.     Zakres stosowania ST**

Specyfikacja Techniczna jest stosowana jako dokument przetargowy i kontraktowy przy zleceniu i realizacji robót wymienionych w pkt. 1.1.

**1.3.     Zakres robót objętych ST**

Ustalenia zawarte w niniejszej specyfikacji dotyczą zasad prowadzenia robót związanych z oczyszczaniem, pogłębianiem oraz profilowaniem dna i skarp rowu zgodnie z Dokumentacją Projektową.

**1.4.     Określenia podstawowe**

**1.4.1.** Rów - otwarty wykop o głębokości co najmniej 30 cm, który zbiera i odprowadza wodę.

**1.4.2.** Rów przydrożny - rów zbierający wodę z korony drogi.

**1.4.3.** Rów odpływowy - rów odprowadzający wodę poza pas drogowy.

**1.4.4.** Rów stokowy - rów zbierający wodę spływającą ze stoku.

**1.4.5.** Pozostałe określenia podstawowe są zgodne z obowiązującymi, odpowiednimi polskimi normami i z definicjami podanymi w ST D-M-00.00.00 „Wymagania ogólne” pkt 1.4.

**1.5.     Ogólne wymagania dotyczące robót**

Ogólne wymagania dotyczące robót podano w ST D-M-00.00.00 „Wymagania ogólne”.

**2. MATERIAŁY**

Materiały nie występują.

**3. SPRZĘT****3.1.     Ogólne wymagania dotyczące sprzętu**

Ogólne wymagania dotyczące sprzętu podano w ST D-M-00.00.00 „Wymagania ogólne” [1] pkt 3.

**3.2.     Sprzęt do wykonywania robót remontowych i utrzymaniowych**

- Wykonawca przystępujący do wykonania robót powinien wykazać się możliwością korzystania z następującego sprzętu:
- koparek podsiębirnych,
- spycharek lemieszowych,
- równiarek samojezdnych lub przyczepnych,
- urządzeń kontrolno-pomiarowych,
- zagęszczarek płytowych wibracyjnych.

**4. TRANSPORT****4.1.     Ogólne wymagania dotyczące transportu**

Ogólne wymagania dotyczące transportu podano w ST D-M-00.00.00 „Wymagania ogólne” [1] pkt 4.

**4.2.     Transport materiałów**

Przy wykonywaniu robót określonych w niniejszej ST, można korzystać z dowolnych środków transportowych.

## 5. WYKONANIE ROBÓT

### 5.1. Ogólne zasady wykonania robót

Ogólne zasady wykonania robót podano w ST D-M-00.00.00 „Wymagania ogólne” [1] pkt 5.

### 5.2. Oczyszczenie rowu

Oczyszczenie rowu polega na wybraniu namułu naniesionego przez wodę, ścięciu trawy i krzaków w obrębie rowu.

### 5.3. Pogłębianie i wyprofilowanie dna i skarp rowu

W wyniku prac remontowych należy uzyskać podane poniżej wymiary geometryczne rowu i skarp, zgodne z PN-S-02204 [1]:

- dla rowu przydrożnego w kształcie:

- a) trapezowym - szerokość dna co najmniej 0,40 m, nachylenie skarp od 1:1,5 do 1:1,3, głębokość od 0,30 m do 1,20 m liczona jako różnica poziomów dna i niższej krawędzi górnej rowu;
- b) trójkątnym - dno wyokrąglone łukiem kołowym o promieniu 0,50 m, nachylenie skarpy wewnętrznej 1:3, nachylenie skarpy zewnętrznej od 1:3 do 1:10, głębokość od 0,30 m do 1,50 m liczona jako różnica poziomów dna i niższej krawędzi górnej rowu;
- c) opływowym - dno wyokrąglone łukiem kołowym o promieniu 2,0 m, krawędzie górne wyokrąglone łukami kołowymi o promieniu 1,0 m do 2,0 m, nachylenie skarpy wewnętrznej 1:3, a skarpy zewnętrznej od 1:3 do 1:10, głębokość od 0,30 m do 0,50 m liczona jako różnica poziomów dna i niższej krawędzi górnej rowu;

- dla rowu stokowego - kształt trapezowy, szerokość dna co najmniej 0,40 m, nachylenie skarp od 1:1,5 do 1:3, głębokość co najmniej 0,50 m. Rów ten powinien być oddalony co najmniej o 3,0 m od krawędzi skarpy drogowej przy gruntach suchych i zwartych i co najmniej o 5,0 m w pozostałych przypadkach.

- dla rowu odpływowego - kształt trapezowy, szerokość dna co najmniej 0,40 m, głębokość minimum 0,50 m, przebieg prostoliniowy, na załamaniach trasy łuki kołowe o promieniu co najmniej 10,0 m.

Najmniejszy dopuszczalny spadek podłużny rowu powinien wynosić 0,2%; w wyjątkowych sytuacjach na odcinkach nie przekraczających 200 m - 0,1%.

Największy spadek podłużny rowu nie powinien przekraczać:

- a) przy nieumocnionych skarpach i dnie
  - w gruntach piaszczystych - 1,5%,
  - w gruntach piaszczysto-gliniastych, pylastych - 2,0%,
  - w gruntach gliniastych i ilastych - 3,0%,
  - w gruntach skalistych - 10,0%;
- b) przy umocnionych skarpach i dnie
  - matą trawiastą - 2,0%,
  - darnią - 3,0%,
  - faszyną - 4,0%,
  - brukiem na sucho - 6,0%,
  - elementami betonowymi - 10,0%,
  - brukiem na podsypce cementowo-piaskowej - 15,0%.

### 5.4. Roboty wykończeniowe

Namuł i nadmiar gruntu pochodzącego z remontowanych rowów i skarp należy wywieźć poza obręb pasa drogowego i rozplantować w miejscu zaakceptowanym przez Inżyniera.

Sposób zniszczenia pozostałości po usuniętej roślinności powinien być zgodny z ustaleniami SST lub wskazaniem Inżyniera.

## 6. KONTROLA JAKOŚCI ROBÓT

### 6.1. Ogólne zasady kontroli jakości robót

Ogólne zasady kontroli jakości robót podano w ST D-M-00.00.00 „Wymagania ogólne” [1] pkt 6.

### 6.2. Pomiar cech geometrycznych remontowanego rowu i skarp

Częstotliwość oraz zakres pomiarów podaje tablica 1.

Tablica 1.

| Lp. | Wyszczególnienie           | Minimalna częstotliwość pomiarów |
|-----|----------------------------|----------------------------------|
| 1   | Spadek podłużny rowu       | 1 km na każde 5 km drogi         |
| 2   | Szerokość i głębokość rowu | 1 raz na 100 m                   |
| 3   | Powierzchnia skarp         | 1 raz na 100 m                   |

### 6.2.1. Spadki podłużne rowu

Spadki podłużne rowu powinny być zgodne z dokumentacją projektową, z tolerancją  $\pm 0,5\%$  spadku.

### 6.2.2. Szerokość i głębokość rowu

Szerokość i głębokość rowu powinna być zgodna z dokumentacją projektową z tolerancją  $\pm 5$  cm.

### 6.2.3. Powierzchnia skarp

Powierzchnię skarp należy sprawdzać szablonem. Prześwit między skarpią a szablonem nie powinien przekraczać 3cm.

## 7. OBMIAR ROBÓT

### 7.1. Ogólne zasady obmiaru robót

Ogólne zasady obmiaru robót podano w ST D-M-00.00.00 „Wymagania ogólne” [1] pkt 7.

### 7.2. Jednostka obmiarowa

Jednostką obmiarową jest m (metr) remontowanego rowu.

## 8. ODBIÓR ROBÓT

### 8.1. Ogólne zasady odbioru robót

Ogólne zasady odbioru robót podano w ST D-M-00.00.00 „Wymagania ogólne” [1] pkt 8.

Roboty uznaje się za wykonane zgodnie z dokumentacją projektową, ST i wymaganiami Inżyniera, jeżeli wszystkie pomiary i badania z zachowaniem tolerancji według pktu 6 dały wyniki pozytywne.

## 9. PODSTAWA PŁATNOŚCI

### 9.1. Ogólne ustalenia dotyczące podstawy płatności

Ogólne ustalenia dotyczące podstawy płatności podano w ST D-M-00.00.00 „Wymagania ogólne” [1] pkt 9.

### 9.2. Cena jednostki obmiarowej

Cena wykonania 1 m remontowanego rowu obejmuje:

- roboty pomiarowe i przygotowawcze,
- oznakowanie robót,
- oczyszczenie rowu,
- pogłębianie i profilowanie rowu,
- ścięcie trawy i krzaków,
- odwiezienie urobku,
- roboty wykończeniowe,
- przeprowadzenie pomiarów wymaganych w specyfikacji technicznej.

## 10. PRZEPISY ZWIĄZANE

### 10.1. Ogólne specyfikacje techniczne (ST)

1. D-M-00.00.00 Wymagania ogólne

### 10.2. Normy

2. PN-S-02204 Drogi samochodowe. Odwodnienie dróg

### 10.3. Inne dokumenty

3. Stanisław Datka, Stanisław Lenczewski: Drogowe roboty ziemne



## D.07.01.01 OZNAKOWANIE POZIOME

### 1. WSTĘP

#### 1.1. Przedmiot Szczegółowej Specyfikacji Technicznej (SST)

Przedmiotem n/n Szczegółowej Specyfikacji Technicznej są wymagania dotyczące wykonania i odbioru robót związanych z wykonaniem oznakowania poziomego w ramach zadania:

**„Rozbudowa drogi powiatowej nr 4304W (ul. Szkolna) w m. Słupno, gm. Radzymin na odcinku od skrzyżowania z ul. Żeromskiego w Słupnie do rowu melioracyjnego na granicy z m. Cegielnia”.**

#### 1.2. Zakres stosowania SST

Szczegółowa Specyfikacja Techniczna jest stosowana jako dokument przetargowy i kontraktowy przy zlecaniu i realizacji robót wymienionych w p.1.1.

#### 1.3. Zakres robót objętych SST

Ustalenia zawarte w niniejszej Specyfikacji dotyczą prowadzenia robót związanych z wykonywaniem oznakowania poziomego grubowarstwowego i obejmują:

- **wykonanie oznakowania poziomego grubowarstwowego z mas termoplastycznych**, zgodnie z lokalizacją podaną w Dokumentacji Projektowej.

#### 1.4. Określenia podstawowe

- 1.4.1. Oznakowanie poziome** – znaki drogowe poziome, umieszczone na nawierzchni w postaci linii ciągłych lub przerywanych, pojedynczych lub podwójnych, strzałek, napisów, symboli oraz innych linii związanych z oznaczeniem określonych miejsc na tej nawierzchni.
- 1.4.2. Znaki podłużne** – linie równoległe do osi jezdni lub odchylone od niej pod niewielkim kątem, występujące jako linie segregacyjne lub krawędziowe, przerywane lub ciągłe.
- 1.4.3. Znaki poprzeczne** – znaki wyznaczające miejsca przeznaczone do ruchu pieszych i rowerzystów w poprzek jezdni oraz miejsca zatrzymania pojazdów.
- 1.4.4. Znaki uzupełniające** – znaki w postaci symboli, napisów, linii przystankowych oraz inne określające szczególne miejsca na nawierzchni.
- 1.4.5. Materiały do poziomego znakowania dróg** – materiały zawierające rozpuszczalniki, wolne od rozpuszczalników, które mogą zostać naniesione albo wbudowane przez malowanie, natryskiwanie, odlewanie, wytłaczanie, rolowanie, klejenie itp. na nawierzchnie drogowe, stosowane w temperaturze otoczenia lub w temperaturze podwyższonej. Materiały te powinny być retrorefleksyjne.
- 1.4.6. Materiały do znakowania cienkowarstwowego** – farby nakładane warstwą grubości od 0,4 mm do 0,8 mm. mierzoną na mokro.
- 1.4.7. Materiały do znakowania grubowarstwowego** - materiały nakładane warstwą grubości od 0,9 mm do 3,5 mm. Należą do nich masy termoplastyczne i masy chemoutwardzalne stosowane na zimno. Dla linii strukturalnych i profilowanych grubość linii może wynosić 5 mm.

**1.4.8. Materiały prefabrykowane** - materiały, które łączy się z powierzchnią drogi przez klejenie, wtapienie, wbudowanie lub w inny sposób. Zalicza się do nich masy termoplastyczne w arkuszach do wtapienia oraz taśmy do oznakowań tymczasowych (żółte) i trwałych (białe).

**1.4.9. Kulki szklane** – materiał w postaci przezroczystych, kulistych cząstek szklanych do posypywania lub narzucania pod ciśnieniem na oznakowanie wykonane materiałami w stanie ciekłym, w celu uzyskania widzialności oznakowania w nocy przez odbicie powrotne padającej wiązki światła pojazdu w kierunku kierowcy. Kulki szklane są także składnikami materiałów grubowarstwowych.

**1.4.10. Kruszywo przeciwpoślizgowe** – twarde ziarna pochodzenia naturalnego lub sztucznego stosowane do zapewnienia własności przeciwpoślizgowych poziomym oznakowaniom dróg, stosowane samo lub w mieszaninie z kulkami szklanymi.

**1.4.11. Oznakowanie nowe** – oznakowanie, w którym zakończył się czas schnięcia i nie upłynęło 30 dni od wykonania oznakowania. Pomiar właściwości oznakowania należy wykonywać od 14 do 30 dnia po wykonaniu oznakowania.

**1.4.11. Tymczasowe oznakowanie drogowe** - oznakowanie z materiału o barwie żółtej, którego czas użytkowania wynosi do 3 miesięcy lub do czasu zakończenia robót.

Pozostałe określenia są zgodne z obowiązującymi, odpowiednimi polskimi normami, "Instrukcją o znakach drogowych poziomych" i definicjami podanymi w SST D.M.00.00.00 "Wymagania ogólne".

## **1.5. Ogólne wymagania dotyczące robót**

Wymagania ogólne dotyczące robót podano w SST D.M.00.00.00 "Wymagania ogólne".

## **2. MATERIAŁY**

### **2.1 Wymagania ogólne dotyczące materiałów**

Wymagania ogólne dotyczące materiałów podano w SST D.M.00.00.00 "Wymagania ogólne".

Każdy materiał używany przez Wykonawcę do poziomego znakowania dróg musi posiadać aprobatę techniczną.

### **2.2. Dokument dopuszczający do stosowania materiałów**

Materiały stosowane przez Wykonawcę do poziomego oznakowania dróg powinny spełniać warunki postawione w rozporządzeniu Ministra Infrastruktury Załącznik nr 2 (Dz. U. nr 220, poz. 2181).

Producenci powinni oznakować wyroby znakiem budowlanym B, zgodnie z rozporządzeniem Ministra Infrastruktury (Dz. U. nr 198, poz. 2041), co oznacza wystawienie deklaracji zgodności z aprobatą techniczną lub znakiem CE, zgodnie z rozporządzeniem Ministra Infrastruktury (Dz. U. nr 195, poz. 2011), co oznacza wystawienie deklaracji zgodności z normą zharmonizowaną (np. dla kulek szklanych wg PN-EN 1423 i punktowych elementów odbłaskowych wg PN-EN 1436) .

Aprobaty techniczne wystawione przed czasem wejścia w życie rozporządzenia (Dz. U. nr 249, poz. 2497) nie mogą być zmieniane lecz zachowują ważność przez okres, na jaki zostały wydane. W tym przypadku do oznakowania wyrobu znakiem budowlanym B wystarcza deklaracja zgodności z aprobatą techniczną.

### **2.3. Badanie materiałów, których jakość budzi wątpliwość**

Wykonawca powinien przeprowadzić dodatkowe badania tych materiałów, które budzą wątpliwości jego lub Inżyniera, co do jakości, w celu stwierdzenia czy odpowiadają one wymaganiom określonym w aprobacie technicznej. Badania te Wykonawca zleci IBDiM lub akredytowanemu laboratorium



drogowemu. Badania powinny być wykonane zgodnie z PN-EN 1871:2003 lub Warunkami Technicznymi POD-97 lub POD-2006 po ich wydaniu.

#### **2.4. Oznakowanie opakowań**

Wykonawca powinien żądać od producenta, aby oznakowanie opakowań materiałów do poziomego znakowania dróg było wykonane zgodnie z PN-O-79252, a ponadto aby na każdym opakowaniu był umieszczony trwały napis zawierający:

- nazwę i adres producenta,
- datę produkcji i termin przydatności do użycia,
- masę netto,
- numer partii i datę produkcji,
- informację, że wyrób posiada aprobatę techniczną IBDiM i jej numer,
- nazwę jednostki certyfikującej i numer certyfikatu, jeśli dotyczy rozporządzenia Ministra Infrastruktury (Dz. U. nr 198, poz. 2041),
- znak budowlany „B” wg rozporządzenia Ministra Infrastruktury (Dz. U. nr 198, poz. 2041) i/lub znak „CE” wg rozporządzenia Ministra Infrastruktury (Dz. U. nr 195, poz. 2011),
- informację o szkodliwości i klasie zagrożenia pożarowego,
- ewentualne wskazówki dla użytkowników.

#### **2.5. Przepisy określające wymagania dla materiałów**

Podstawowe wymagania dotyczące materiałów podano w punkcie 2.6, a szczegółowe wymagania określone są w Warunkach technicznych POD-97 lub POD-2006 po ich wydaniu.

#### **2.6. Wymagania wobec materiałów do poziomego oznakowania dróg**

##### **2.6.1. Materiały do oznakowań cienkowarstwowych**

Materiałami do wykonywania oznakowania cienkowarstwowego powinny być farby nakładane warstwą grubości od 0,4 mm do 0,8 mm (na mokro). Powinny to być ciekłe produkty zawierające ciała stałe zdyspergowane w roztworze żywicy syntetycznej w rozpuszczalniku organicznym lub w wodzie, które mogą występować w układach jedno- lub wieloskładnikowych.

Podczas nakładania farb, do znakowania cienkowarstwowego, na powierzchnię pędzlem, wałkiem lub przez natrysk, powinny one tworzyć warstwę kohezyjną w procesie odparowania i/lub w procesie chemicznym.

Właściwości fizyczne poszczególnych materiałów do poziomego oznakowania cienkowarstwowego określają aprobaty techniczne.

##### **2.6.2. Materiały do oznakowań grubowarstwowych**

Materiałami do wykonywania oznakowania grubowarstwowego powinny być materiały umożliwiające nakładanie ich warstwą grubości od 0,9 mm do 5 mm takie, jak masy chemoutwardzalne stosowane na zimno oraz masy termoplastyczne.

Masy chemoutwardzalne powinny być substancjami jedno-, dwu- lub trójskładnikowymi, mieszanymi ze sobą w proporcjach ustalonych przez producenta i nakładanymi na powierzchnię z użyciem odpowiedniego sprzętu. Masy te powinny tworzyć powłokę, której spójność zapewnia jedynie reakcja chemiczna.

Masy termoplastyczne powinny być substancjami nie zawierającymi rozpuszczalników, dostarczonymi w postaci bloków, granulek lub proszku. Przy stosowaniu powinny dać się podgrzewać

do stopienia i aplikować ręcznie lub maszynowo. Masy te powinny tworzyć spójną warstwę przez ochłodzenie.

Właściwości fizyczne materiałów do oznakowania grubowarstwowego i wykonanych z nich elementów prefabrykowanych określają aprobaty techniczne.

### **2.6.3. Zawartość składników lotnych w materiałach do znakowania cienkowarstwowego**

Zawartość składników lotnych (rozpuszczalników organicznych) nie powinna przekraczać 25% (m/m) w postaci gotowej do aplikacji, w materiałach do znakowania cienkowarstwowego.

Nie dopuszcza się stosowania materiałów zawierających rozpuszczalnik aromatyczny (jak np. toluen, ksylen, etylobenzen) w ilości większej niż 8 % (m/m). Nie dopuszcza się stosowania materiałów zawierających benzen i rozpuszczalniki chlorowane.

Do końca 2007 r. dopuszcza się stosowanie farb rozpuszczalnikowych o zawartości składników lotnych do 30 % (m/m) i rozpuszczalników aromatycznych do 10 % (m/m).

### **2.6.4. Kulki szklane**

Materiały w postaci kulek szklanych refleksyjnych do posypywania lub narzucania pod ciśnieniem na materiały do oznakowania powinny zapewniać widzialność w nocy poprzez odbicie powrotne w kierunku pojazdu wiązki światła wysyłanej przez reflektory pojazdu.

Kulki szklane powinny charakteryzować się współczynnikiem załamania powyżej 1,50, wykazywać odporność na wodę, kwas solny, chlorek wapniowy i siarczek sodowy oraz zawierać nie więcej niż 20% kulek z defektami w przypadku kulek o maksymalnej średnicy poniżej 1 mm oraz 30 % w przypadku kulek o maksymalnej średnicy równej i większej niż 1 mm. Krzywa uziarnienia powinna mieścić się w krzywych granicznych podanych w wymaganiach aprobaty technicznej wyrobu lub w certyfikacie CE.

Kulki szklane hydrofobizowane powinny ponadto wykazywać stopień hydrofobizacji co najmniej 80%.

Wymagania i metody badań kulek szklanych podano w PN-EN 1423:2000.

Właściwości kulek szklanych określają odpowiednie aprobaty techniczne, lub certyfikaty „CE”.

### **2.6.5. Materiał uszorstniający oznakowanie**

Materiał uszorstniający oznakowanie powinien składać się z naturalnego lub sztucznego twardego kruszywa (np. krystobalitu), stosowanego w celu zapewnienia oznakowaniu odpowiedniej szorstkości (właściwości antypoślizgowych). Materiał uszorstniający nie może zawierać więcej niż 1% cząstek mniejszych niż 90 µm. Potrzeba stosowania materiału uszorstniającego powinna być określona w SST. Konieczność jego użycia zachodzi w przypadku potrzeby uzyskania wskaźnika szorstkości oznakowania  $SRT \geq 50$ .

Materiał uszorstniający (kruszywo przeciwpoślizgowe) oraz mieszanina kulek szklanych z materiałem uszorstniającym powinny odpowiadać wymaganiom określonym w aprobacie technicznej.

### **2.6.6. Punktowe elementy odblaskowe**

Punktowym elementem odblaskowym powinna być naklejana, kotwiczona lub wbudowana w nawierzchnię płytka z materiału wytrzymałego przejazdu pojazdów samochodowych, zawierająca element odblaskowy umieszczony w ten sposób, aby zapewniał widzialność w nocy, a także w czasie opadów deszczu wg PN-EN 1463-1:2000.

Odbłyśnik, będący częścią punktowego elementu odblaskowego może być:

- szklany lub plastikowy w całości lub z dodatkową warstwą odbijającą znajdującą się na powierzchni nie wystawionej na zewnątrz i nie narażoną na przejeżdżanie pojazdów,
- plastikowy z warstwą zabezpieczającą przed ścieraniem, który może mieć warstwę odbijającą tylko w miejscu nie wystawionym na ruch i w którym powierzchnie wystawione na ruch są zabezpieczone warstwami odpornymi na ścieranie.

Profil punktowego elementu odblaskowego nie powinien mieć żadnych ostrych krawędzi od strony najeżdżanej przez pojazdy. Jeśli punktowy element odblaskowy jest wykonany z dwu lub więcej

części, każda z nich powinna być usuwalna tylko za pomocą narzędzi polecanych przez producenta. Wysokość punktowego elementu nie może być większa od 25 mm. Barwa, w przypadku oznakowania trwałego, powinna być biała lub czerwona, a dla oznakowania czasowego – żółta zgodnie z załącznikiem nr 2 do rozporządzenia Ministra Infrastruktury.

Spśród punktowych elementów odblaskowych (PEO) stosowanych do oznakowań poziomych wyróżniają się PEO ze szklanym korpusem pełnym (odbłyśnik wielokierunkowy) lub zawierającym świecące diody LED i ewentualnie ogniwo słoneczne z baterią, tzw. aktywne PEO. Nie mieszczą się one w klasyfikacji PN-EN 1463-1:2001, choć spełniają tę samą funkcję co typowe punktowe elementy odblaskowe, tj. kierunkują pojazdy w nocy w czasie suchej i mokrej pogody.

PEO szklane z pełnym korpusem mogą być stosowane do oznakowania rond kompaktowych ze względu na ich geometrię 360°.

Właściwości i wymagania dotyczące punktowych elementów odblaskowych określone są w normie zharmonizowanej i odpowiednich aprobatkach technicznych.

### **2.6.7. Wymagania wobec materiałów ze względu na ochronę warunków pracy i środowiska**

Materiały stosowane do znakowania nawierzchni nie powinny zawierać substancji zagrażających zdrowiu ludzi i powodujących skażenie środowiska.

### **2.7. Przechowywanie i składowanie materiałów**

Materiały do oznakowania cienko- i grubowarstwowego nawierzchni powinny zachować stałość swoich właściwości chemicznych i fizykochemicznych przez okres co najmniej 6 miesięcy składowania w warunkach określonych przez producenta.

Materiały do poziomego oznakowania dróg należy przechowywać w magazynach odpowiadających zaleceniom producenta, zwłaszcza zabezpieczających je od napromieniowania słonecznego, opadów i w temperaturze, dla:

- a) farb wodorozcieńczalnych od 5°C do 40°C,
- b) farb rozpuszczalnikowych od -5°C do 25°C,
- c) pozostałych materiałów - poniżej 40°C.

## **3. SPRZĘT**

### **3.1. Ogólne wymagania dotyczące sprzętu**

Ogólne wymagania dotyczące sprzętu podano w SST D.M.00.00.00. "Wymagania ogólne" pkt. 3.

### **3.2. Sprzęt do wykonania oznakowania poziomego**

Do wykonania oznakowania poziomego należy stosować następujący sprzęt:

- szczotki mechaniczne (zaleca się stosowanie szczotek wyposażonych w urządzenia odpylające) oraz szczotki ręczne,
- sprężarki,
- układarki mas termoplastycznych
- sprzęt do badań określonych w ST,
- lub inny sprzęt zaakceptowany przez Inżyniera.

Wykonawca powinien zapewnić odpowiednią jakość, ilość i wydajność układarek proporcjonalną do wielkości i czasu wykonania całego zakresu robót.

## **4. TRANSPORT**

### **4.1. Ogólne wymagania dotyczące transportu**

Ogólne wymagania dotyczące transportu podano w SST D.M.00.00.00 "Wymagania ogólne", pkt 4.

#### **4.2. Przewóz materiałów do poziomego znakowania dróg**

Materiały do poziomego znakowania dróg należy przewozić w opakowaniach zapewniających szczelność, bezpieczny transport i zachowanie wymaganych właściwości materiałów. Pojemniki powinny być oznakowane zgodnie z normą PN-O-79252. W przypadku materiałów niebezpiecznych opakowania powinny być oznakowane zgodnie z rozporządzeniem Ministra Zdrowia (Dz. U. nr 73, poz. 1679).

Materiały do znakowania poziomego należy przewozić krytymi środkami transportowymi, chroniąc opakowania przed uszkodzeniem mechanicznym, zgodnie z PN-C-81400 oraz zgodnie z prawem przewozowym.

### **5. WYKONANIE ROBÓT**

#### **5.1. Ogólne zasady wykonywania robót**

Ogólne zasady wykonywania robót podano w SST D.M.00.00.00 "Wymagania ogólne" pkt.5.

#### **5.2. Warunki atmosferyczne**

W czasie wykonywania oznakowania temperatura nawierzchni i powietrza powinna wynosić co najmniej 5° C, a wilgotność względna powietrza powinna być zgodna z zaleceniami producenta lub wynosić co najwyżej 85 %.

#### **5.3. Jednorodność nawierzchni znakowanej**

Poprawność wykonania znakowania wymaga jednorodności nawierzchni znakowanej. Nierównomierności i albo miejsca łatania nawierzchni, które nie wyróżniają się od starej nawierzchni i nie mają większego rozmiaru niż 15 % powierzchni znakowanej, uznaje się za powierzchnie jednorodne.

#### **5.4. Przygotowanie podłoża do wykonania znakowania**

Przed wykonaniem znakowania poziomego należy oczyścić powierzchnię nawierzchni malowanej z pyłu, kurzu, smarów, olejów i innych zanieczyszczeń, przy użyciu sprzętu wymienionego w ST i zaakceptowanego przez Inżyniera.

Powierzchnia nawierzchni przygotowana do wykonania oznakowania poziomego musi być czysta i sucha.

#### **5.5. Przedznakowanie**

W celu dokładnego wykonania poziomego oznakowania drogi, można wykonać przedznakowanie, stosując się do instrukcji Inżyniera oraz Rozporządzenia Ministra Infrastruktury w sprawie szczegółowych warunków technicznych dla znaków i sygnałów drogowych oraz urządzeń bezpieczeństwa ruchu drogowego i warunków ich umieszczania na drogach (Dz. U. Nr 220, poz. 2181).

Do wykonania przedznakowania można stosować nietrwałą farbę, np. farbę silnie rozcieńczoną rozpuszczalnikiem. Zaleca się wykonywanie przedznakowania w postaci cienkich linii lub kropek. Początek i koniec znakowania należy zaznaczyć małą kreską poprzeczną.

## **5.6. Wykonanie oznakowania drogi.**

### **5.6.1. Dostarczenie materiałów i spełnienie zaleceń producenta materiałów**

Materiały do znakowania drogi, spełniające wymagania podane w punkcie 2, powinny być dostarczone w oryginalnych opakowaniach handlowych i stosowane zgodnie z zaleceniami SST, producenta oraz wymaganiami znajdującymi się w aprobacie technicznej.

### **5.6.2. Wykonanie oznakowania drogi materiałami cienkowarstwowymi**

Wykonanie znakowania powinno być zgodne z zaleceniami producenta materiałów, a w przypadku ich braku lub niepełnych danych - zgodne z poniższymi wskazaniem.

Farbę do znakowania cienkowarstwowego po otwarciu opakowania należy wymieszać w czasie od 2 do 4 minut do uzyskania pełnej jednorodności. Przed lub w czasie napełniania zbiornika malowarki zaleca się precedzić farbę przez sito 0,6 mm. Nie wolno stosować do malowania mechanicznego farby, w której osad na dnie opakowania nie daje się całkowicie wymieszać lub na jej powierzchni znajduje się kożuch.

Farbę należy nakładać równomierną warstwą o grubości ustalonej w SST, zachowując wymiary i ostrość krawędzi. Grubość nanoszonej warstwy zaleca się kontrolować przy pomocy grzebienia pomiarowego na płycie szklanej lub metalowej podkładanej na drodze malowarki. Ilość farby zużyta w czasie prac, określona przez średnie zużycie na metr kwadratowy nie może się różnić od ilości ustalonej, więcej niż o 20%.

Wszystkie większe prace powinny być wykonane przy użyciu samojezdnych malowarek z automatycznym podziałem linii i posypywaniem kulkami szklanymi z ew. materiałem uszorstniającym. W przypadku mniejszych prac, wielkość, wydajność i jakość sprzętu należy dostosować do zakresu i rozmiaru prac. Decyzję dotyczącą rodzaju sprzętu i sposobu wykonania znakowania podejmuje Inżynier na wniosek Wykonawcy.

### **5.6.3. Wykonanie oznakowania drogi materiałami grubowarstwowymi**

Wykonanie oznakowania powinno być zgodne z zaleceniami producenta materiałów, a w przypadku ich braku lub niepełnych danych - zgodne z poniższymi wskazaniem.

Materiał znakujący należy nakładać równomierną warstwą o grubości (lub w ilości) ustalonej w SST, zachowując wymiary i ostrość krawędzi. Grubość nanoszonej warstwy zaleca się kontrolować przy pomocy grzebienia pomiarowego na płycie metalowej, podkładanej na drodze malowarki. Ilość materiału zużyta w czasie prac, określona przez średnie zużycie na metr kwadratowy, nie może się różnić od ilości ustalonej, więcej niż o 20%.

W przypadku mas chemoutwardzalnych i termoplastycznych wszystkie większe prace (linie krawędziowe, segregacyjne na długich odcinkach dróg) powinny być wykonywane przy użyciu urządzeń samojezdnych z automatycznym podziałem linii i posypywaniem kulkami szklanymi z ew. materiałem uszorstniającym. W przypadku mniejszych prac, wielkość, wydajność i jakość sprzętu należy dostosować do ich zakresu i rozmiaru. Decyzję dotyczącą rodzaju sprzętu i sposobu wykonania znakowania podejmuje Inżynier na wniosek Wykonawcy. W przypadku znakowania nawierzchni betonowej należy przed aplikacją usunąć warstwę powierzchniową betonu metodą frezowania, śrutowania lub waterblasting, aby zlikwidować pozostałości mleczka cementowego i uszorstnić powierzchnię. Po usunięciu warstwy powierzchniowej betonu, należy powierzchnię znakowaną umyć wodą pod ciśnieniem oraz zagruntować środkiem wskazanym przez producenta masy (podkład, grunt, primer) w ilości przez niego podanej.

### **5.6.4. Wykonanie oznakowania drogi punktowymi elementami odblaskowymi**

Wykonanie oznakowania powinno być zgodne z zaleceniami producenta materiałów, a w przypadku ich braku lub niepełnych danych - zgodne z poniższymi wskazaniem.

Przy wykonywaniu oznakowania punktowymi elementami odblaskowymi należy zwracać szczególną uwagę na staranne mocowanie elementów do podłoża, od czego zależy trwałość wykonanego oznakowania.

Nie wolno zmieniać ustalonego przez producenta rodzaju kleju z uwagi na możliwość uzyskania różnej jego przyczepności do nawierzchni i do materiałów, z których wykonano punktowe elementy odblaskowe.

W przypadku znakowania nawierzchni betonowych należy zastosować podkład (primer) poprawiający przyczepność przyklejanych punktowych elementów odblaskowych do nawierzchni.

#### **5.6.5. Wykonanie oznakowania tymczasowego**

Do wykonywania oznakowania tymczasowego barwy żółtej należy stosować materiały łatwe do usunięcia po zakończeniu okresu tymczasowości. Linie wyznaczające pasy ruchu zaleca się uzupełnić punktowymi elementami odblaskowymi z odbłyśnikami także barwy żółtej.

Czasowe oznakowanie poziome powinno być wykonane z materiałów odblaskowych. Do jego wykonania należy stosować: farby, taśmy samoprzylepne lub punktowe elementy odblaskowe. Stosowanie farb dopuszcza się wyłącznie w takich przypadkach, gdy w wyniku przewidywanych robót nawierzchniowych oznakowanie to po ich zakończeniu będzie całkowicie niewidoczne, np. zostanie przykryte nową warstwą ścieralną nawierzchni.

Materiały stosowane do wykonywania oznakowania tymczasowego powinny także posiadać aprobaty techniczne, a producent powinien wystawiać deklarację zgodności.

#### **5.7. Usuwanie oznakowania poziomego**

W przypadku konieczności usunięcia istniejącego oznakowania poziomego, czynność tę należy wykonać jak najmniej uszkadzając nawierzchnię.

Zaleca się wykonywać usuwanie oznakowania:

- cienkowarstwowego, metodą: frezowania mechanicznego lub wodą pod wysokim ciśnieniem (waterblasting), piaskowania, śrutowania, trawienia, wypalania lub zamalowania,
- grubowarstwowego, metodą piaskowania, kulkowania, frezowania,
- punktowego, prostymi narzędziami mechanicznymi.

Środki zastosowane do usunięcia oznakowania nie mogą wpływać ujemnie na przyczepność nowego oznakowania do podłoża, na jego szorstkość, trwałość oraz na właściwości podłoża.

Usuwanie oznakowania na czas robót drogowych może być wykonane przez zamalowanie nietrwałą farbą barwy czarnej.

Materiały pozostałe po usunięciu oznakowania należy usunąć z drogi tak, aby nie zanieczyszczały środowiska, w miejsce zaakceptowane przez Inżyniera.

#### **5.8. Odnowa oznakowania poziomego**

Odnawianie oznakowania poziomego, wykonywanego w przypadku utraty wymagań jednej z właściwości, należy wykonać materiałem o sprawdzonej dobrej przyczepności do starej warstwy.

Jako zasadę można przyjąć, że oznakowanie wykonane farbami akrylowymi, należy odnawiać także farbami akrylowymi, oznakowania grubowarstwowe wykonane masami termoplastycznymi – natryskiwany cienką warstwą masy termoplastycznej lub farbą wodorozcieńczalną zalecaną przez producenta masy, oznakowania wykonane masami chemoutwardzalnymi – farbami chemoutwardzalnymi, natryskiwany masami chemoutwardzalnymi (sprayplast) lub odpowiednimi akrylowymi farbami rozpuszczalnikowymi.

Ilość stosowanego do odnowienia materiału, należy dobrać w zależności od rodzaju i stanu oznakowania odnawianego, kierując się wskazówkami producenta materiału i zaleceniami Inżyniera.

### **6. KONTROLA JAKOŚCI ROBÓT**

#### **6.1. Ogólne zasady kontroli jakości robót**

Ogólne zasady kontroli jakości robót podano w SST D.M.00.00.00. "Wymagania ogólne" pkt. 6.

## 6.2. Badanie przygotowania podłoża i przedznakowania

Powierzchnia jezdni przed wykonaniem znakowania poziomego musi być całkowicie czysta i sucha.

Przedznakowanie powinno być wykonane zgodnie z wymaganiami punktu 5.5.

## 6.3. Kontrola wykonywanego oznakowania poziomego

### 6.3.1. Zasady

Wymagania sprecyzowano przede wszystkim w celu określenia właściwości oznakowania dróg w czasie ich użytkowania. Wymagania określa się kilkoma parametrami reprezentującymi różne aspekty właściwości oznakowania dróg według PN-EN 1436 i PN-EN 1436/A1.

Badania wstępne, dla których określono pierwsze wymaganie, są wykonywane w celu kontroli przed odbiorem. Powinny być wykonane w terminie od 14 do 30 dnia po wykonaniu. Kolejne badania kontrolne należy wykonywać po okresie, od 3 do 6 miesięcy po wykonaniu i przed upływem 1 roku, oraz po 2, 3 i 4 latach dla materiałów o trwałości dłuższej niż 1 rok.

### 6.3.2. Widzialność w dzień

Widzialność oznakowania w dzień jest określona współczynnikiem luminancji  $\beta$  i barwą oznakowania wyrażoną współrzędnymi chromatyczności.

Wartość współczynnika  $\beta$  powinna wynosić dla oznakowania nowego w terminie od 14 do 30 dnia po wykonaniu, barwy białej, na nawierzchni asfaltowej, co najmniej 0,40, klasa B3,

Wartość współczynnika  $\beta$  powinna wynosić po 30 dniu od wykonania dla całego okresu użytkowania oznakowania, barwy białej, na nawierzchni asfaltowej, co najmniej 0,30, klasa B2,

Barwa oznakowania powinna być określona wg PN-EN 1436:2000 przez współrzędne chromatyczności  $x$  i  $y$ , które dla suchego oznakowania powinny leżeć w obszarze zdefiniowanym przez cztery punkty narożne podane w tablicy 1 i na wykresach (rys. 1, 23).

Tablica 1. Punkty narożne obszarów chromatyczności oznakowań dróg

| Punkt narożny nr           |   | 1     | 2     | 3     | 4     |
|----------------------------|---|-------|-------|-------|-------|
| Oznakowanie białe          | x | 0,355 | 0,305 | 0,285 | 0,335 |
|                            | y | 0,355 | 0,305 | 0,325 | 0,375 |
| Oznakowanie żółte klasa Y1 | x | 0,443 | 0,545 | 0,465 | 0,389 |
|                            | y | 0,399 | 0,455 | 0,535 | 0,431 |
| Oznakowanie żółte klasa Y2 | x | 0,494 | 0,545 | 0,465 | 0,427 |
|                            | y | 0,427 | 0,455 | 0,535 | 0,483 |

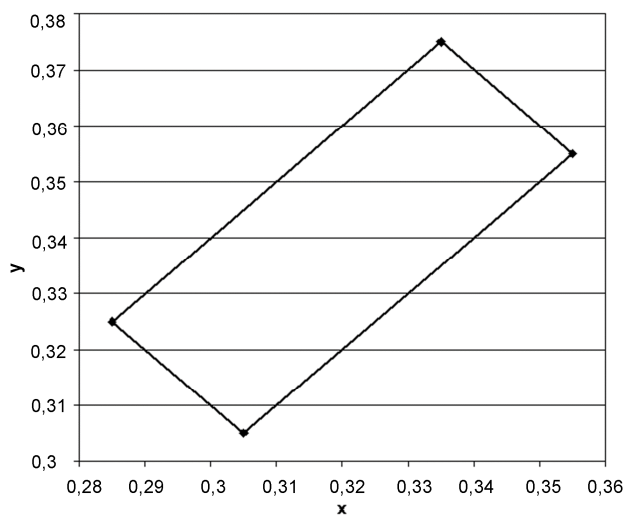

Rys. 1. Współrzędne chromatyczności x,y dla barwy białej oznakowania



Rys.2. Współrzędne chromatyczności x,y dla barwy żółtej oznakowania

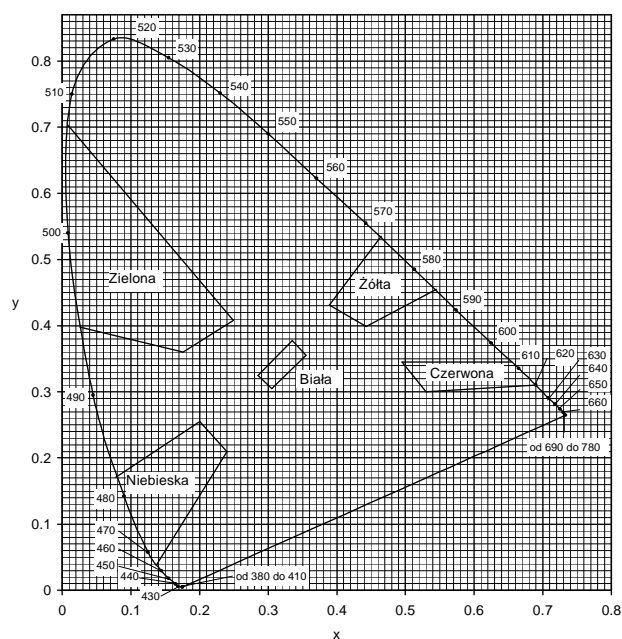

Rys. 3. Granice barw białej, żółtej, czerwonej, niebieskiej i zielonej oznakowania



Pomiar współczynnika luminancji  $\beta$  może być zastąpiony pomiarem współczynnika luminancji w świetle rozproszonym Qd, wg PN-EN 1436:2000 [4] lub wg POD-97 [9] i POD-2006 (po wydaniu) [10].

Do określenia odbicia światła dziennego lub odbicia oświetlenia drogi od oznakowania stosuje się współczynnik luminancji w świetle rozproszonym Qd.

Wartość współczynnika Qd dla oznakowania nowego w ciągu 14 - 30 dni po wykonaniu powinna wynosić dla oznakowania świeżego, barwy:

- białej, co najmniej  $130 \text{ mcd m}^{-2} \text{ lx}^{-1}$  (nawierzchnie asfaltowe), klasa Q3,
- białej, co najmniej  $160 \text{ mcd m}^{-2} \text{ lx}^{-1}$  (nawierzchnie betonowe), klasa Q4,
- żółtej, co najmniej  $100 \text{ mcd m}^{-2} \text{ lx}^{-1}$ , klasa Q2,

Wartość współczynnika Qd powinna wynosić dla oznakowania eksploatowanego po 30 dniu od wykonania, w ciągu całego okresu użytkowania, barwy:

- białej, co najmniej  $100 \text{ mcd m}^{-2} \text{ lx}^{-1}$  (nawierzchnie asfaltowe), klasa Q2,
- białej, co najmniej  $130 \text{ mcd m}^{-2} \text{ lx}^{-1}$  (nawierzchnie betonowe), klasa Q3,
- żółtej, co najmniej  $80 \text{ mcd m}^{-2} \text{ lx}^{-1}$ , klasa Q1.

### 6.3.3. Widzialność w nocy

Za miarę widzialności w nocy przyjęto powierzchniowy współczynnik odbłasku  $R_L$ , określany według PN-EN 1436:2000 z uwzględnieniem podziału na klasy PN-EN 1436:2000/A1:2005.

Wartość współczynnika  $R_L$  powinna wynosić dla oznakowania nowego (w stanie suchym) w ciągu 14 - 30 dni po wykonaniu, barwy:

- białej, na autostradach, drogach ekspresowych oraz na drogach o prędkości  $\geq 100 \text{ km/h}$  lub o natężeniu ruchu  $> 2\,500$  pojazdów rzeczywistych na dobę na pas, co najmniej  $250 \text{ mcd m}^{-2} \text{ lx}^{-1}$ , klasa R4/5,
- białej, na pozostałych drogach, co najmniej  $200 \text{ mcd m}^{-2} \text{ lx}^{-1}$ , klasa R4,
- żółtej tymczasowej, co najmniej  $150 \text{ mcd m}^{-2} \text{ lx}^{-1}$ , klasa R3,

Wartość współczynnika  $R_L$  powinna wynosić dla oznakowania eksploatowanego w ciągu od 2 do 6 miesięcy po wykonaniu, barwy:

- białej, na autostradach, drogach ekspresowych oraz na drogach o prędkości  $\geq 100 \text{ km/h}$  lub o natężeniu ruchu  $> 2\,500$  pojazdów rzeczywistych na dobę na pas, co najmniej  $200 \text{ mcd m}^{-2} \text{ lx}^{-1}$ , klasa R4,
- białej, na pozostałych drogach, co najmniej  $150 \text{ mcd m}^{-2} \text{ lx}^{-1}$ , klasa R3
- żółtej tymczasowej, co najmniej  $100 \text{ mcd m}^{-2} \text{ lx}^{-1}$ , klasa R2.

Wartość współczynnika  $R_L$  powinna wynosić dla oznakowania eksploatowanego od 7 miesiąca po wykonaniu, barwy:

- białej, na autostradach, drogach ekspresowych oraz na drogach o prędkości  $\geq 100 \text{ km/h}$  lub o natężeniu ruchu  $> 2\,500$  pojazdów rzeczywistych na dobę na pas, co najmniej  $150 \text{ mcd m}^{-2} \text{ lx}^{-1}$ , klasa R3,
- białej, na pozostałych drogach, co najmniej  $100 \text{ mcd m}^{-2} \text{ lx}^{-1}$ , klasa R2,
- żółtej tymczasowej, co najmniej  $100 \text{ mcd m}^{-2} \text{ lx}^{-1}$ , klasa R2.

Na nawierzchniach o grubej makroteksturze, takich jak: powierzchniowe utrwalanie oraz na nawierzchniach niejednorodnych można wyjątkowo, tylko na drogach określonych w tabelicy 5, dopuścić wartość współczynnika odbłasku  $R_L = 70 \text{ mcd m}^{-2} \text{ lx}^{-1}$ , klasa R1 dla oznakowania cienkowarstwowego eksploatowanego od 6 miesiąca po wykonaniu.

Na nawierzchniach nowych lub odnowionych z warstwą ścierną z SMA zaleca się stosować materiały grubowarstwowe.

W szczególnie uzasadnionych przypadkach możliwe jest ustalenie w SST wyższych klas wymagań wg PN-EN 1436:2000/A1:2005.

Wartość współczynnika  $R_L$  powinna wynosić dla oznakowania profilowanego, nowego (w stanie wilgotnym) i eksploatowanego w okresie gwarancji wg PN-EN 1436:2000 zmierzona od 14 do 30 dni po wykonaniu, barwy:

- białej, co najmniej  $50 \text{ mcd m}^{-2} \text{ lx}^{-1}$ , klasa RW3,
- w okresie eksploatacji co najmniej  $35 \text{ mcd m}^{-2} \text{ lx}^{-1}$ , klasa RW2.

Powyższe wymaganie dotyczy jedynie oznakowań profilowanych, takich jak oznakowanie strukturalne wykonywane masami termoplastycznymi, masami chemoutwardzalnymi i taśmami w postaci np. poprzecznych wygarbień (baretek), drop-on-line, itp.

Wykonywanie pomiarów na oznakowaniu ciągłym z naniesionymi wygarbieniami może być wykonywane tylko metoda dynamiczną. Pomiar aparatami ręcznymi jest albo niemożliwy albo obciążony dużym błędem.

Wykonywanie pomiarów odblaskowości na pozostałych typach oznakowania strukturalnego, z uwagi na jego niecałkowite i niejednorodne pokrycie powierzchni oznakowania, jest obciążone większym błędem niż na oznakowaniach pełnych. Dlatego podczas odbioru czy kontroli, należy przyjąć jako dopuszczalne wartości współczynnika odbłasku o 20 % niższe od przyjętych w SST.

#### **6.3.4. Szorstkość**

Miarą szorstkości oznakowania jest wartość wskaźnika szorstkości SRT (Skid Resistance Tester) mierzona wahadłem angielskim, wg PN-EN 1436 lub POD-97 i POD-2006 (po wydaniu). Wartość SRT symuluje warunki, w których pojazd wyposażony w typowe opony hamuje z blokadą kół przy prędkości 50 km/h na mokrej nawierzchni.

Wymaga się, aby wartość wskaźnika szorstkości SRT wynosiła na oznakowaniu w ciągu całego okresu użytkowania, co najmniej 45 jednostek SRT (klasa S1).

#### **6.3.5. Trwałość**

Trwałość oznakowania cienkowarstwowego oceniana jako stopień zużycia w 10-stopniowej skali LCPC określonej w POD-97 lub POD-2006 (po wydaniu) powinna wynosić po 12-miesięcznym okresie eksploatacji oznakowania: co najmniej 6.

Taka metoda oceny znajduje szczególnie zastosowanie do oceny przydatności materiałów do poziomego oznakowania dróg.

W stosunku do materiałów grubowarstwowych i taśm ocena ta jest stosowana dopiero po 2, 3, 4, 5 i 6 latach, gdy w oznakowaniu pojawiają się przetarcia do nawierzchni. Do oceny materiałów strukturalnych, o nieciągłym pokryciu nawierzchni metody tej nie stosuje się.

W celach kontrolnych trwałość jest oceniana pośrednio przez sprawdzenie spełniania wymagań widoczności w dzień, w nocy i szorstkości.

#### **6.3.6. Czas schnięcia**

Za czas schnięcia oznakowania przyjmuje się czas upływający między wykonaniem oznakowania a jego oddaniem do ruchu.

Czas schnięcia oznakowania nie powinien przekraczać czasu gwarantowanego przez producenta, z tym że nie może przekraczać 2 godzin w przypadku wymalowań nocnych i 1 godziny w przypadku wymalowań dziennych. Metoda oznaczenia czasu schnięcia znajduje się w POD-97 lub POD-2006 (po wydaniu).

### 6.3.7. Grubość oznakowania

Grubość oznakowania, tj. podwyższenie ponad górną powierzchnię nawierzchni, powinna wynosić dla:

- a) oznakowania cienkowarstwowego (grubość na mokro bez kulek szklanych), co najwyżej 0,89 mm,
- b) oznakowania grubowarstwowego, co najmniej 0,90 mm i co najwyżej 5 mm,
- c) punktowych elementów odblaskowych umieszczanych na części jezdnej drogi, co najwyżej 15 mm, a w uzasadnionych przypadkach ustalonych w dokumentacji projektowej, co najwyżej 25 mm.

Wymagania te nie obowiązują, jeśli nawierzchnia pod znakowaniem jest wyfrezowana.

Kontrola grubości oznakowania jest istotna w przypadku, gdy Wykonawca nie udziela gwarancji lub gdy nie są wykonywane pomiary kontrolne za pomocą aparatury lub poprzez ocenę wizualną.

### 6.4. Badania wykonania oznakowania poziomego

Wykonawca wykonując znakowanie poziome przeprowadza przed rozpoczęciem każdej pracy oraz w czasie jej wykonywania, co najmniej raz dziennie, następujące badania :

a) przed rozpoczęciem pracy:

- sprawdzenie oznakowania opakowań,
- wizualną ocenę stanu materiału, w zakresie jego jednorodności i widocznych wad,
- pomiar wilgotności względnej powietrza,
- pomiar temperatury powietrza i nawierzchni,

b) w czasie wykonywania pracy:

- pomiar grubości warstwy oznakowania,
- pomiar czasu schnięcia, wg POD-9 lub POD-2006,
- wizualną ocenę równomierności rozłożenia kulek szklanych podczas objazdu w nocy,
- pomiar poziomych wymiarów oznakowania, na zgodność z dokumentacją projektową i załącznikiem nr 2 do rozporządzenia Ministra Infrastruktury (Dz. U. nr 220, poz. 2181),
- wizualną ocenę równomierności rozłożenia materiału na całej szerokości linii,
- oznaczenia czasu przejezdności, wg POD-97 lub POD-2006 (po wydaniu).

Protokół z przeprowadzonych badań wraz z jedną próbką, jednoznacznie oznakowaną, na blaszce (300 x 250 x 1,5 mm) Wykonawca powinien przechować do czasu upływu okresu gwarancji.

Do odbioru i w przypadku wątpliwości dotyczących wykonania oznakowania poziomego, Inżynier może zlecić wykonanie badań:

- widzialności w nocy,
- widzialności w dzień,
- szorstkości,

odpowiadających wymaganiom podanym w punkcie 6.3. i wykonanych według metod określonych w Warunkach technicznych POD-97 lub POD-2006 (po wydaniu). Jeżeli wyniki tych badań wykażą wadliwość wykonanego oznakowania to koszt badań ponosi Wykonawca, w przypadku przeciwnym - Zamawiający. Badania powinien zlecać Zamawiający do niezależnego laboratorium badawczego, co gwarantuje większą wiarygodność wyników.

W przypadku wykonywania pomiarów współczynnika odblaskowości i współczynników luminancji aparatami ręcznymi częstotliwość pomiarów należy dostosować do długości badanego odcinka, zgodnie z tabelicą 2. W każdym z mierzonych punktów należy wykonać po 5 odczytów współczynnika odblasku i po 3 odczyty współczynników luminancji w odległości jeden od drugiego minimum 1 m.

Tablica 2. Częstotliwość pomiarów współczynników odbłaskowości i luminancji aparatami ręcznymi

| Lp. | Długość odcinka, km | Częstotliwość pomiarów, co najmniej | Minimalna ilość pomiarów |
|-----|---------------------|-------------------------------------|--------------------------|
| 1   | od 0 do 3           | od 0,1 do 0,5 km                    | 3-6                      |
| 2   | od 3 do 10          | co 1 km                             | 11                       |

Wartość wskaźnika szorstkości zaleca się oznaczyć w 2 – 4 punktach oznakowania odcinka.

### 6.6. Tolerancje wymiarów oznakowania

Tolerancje nowo wykonanego oznakowania poziomego, zgodnego z dokumentacją projektową i załącznikiem nr 2 do rozporządzenia Ministra Infrastruktury z 3.07.2003 r. (Dz. U. nr 220, poz. 2181), powinny odpowiadać następującym warunkom:

- szerokość linii może różnić się od wymaganej o  $\pm 5$  mm,
- długość linii może być mniejsza od wymaganej co najwyżej o 50 mm lub większa co najwyżej o 150 mm,
- dla linii przerywanych, długość cyklu składającego się z linii i przerwy nie może odbiegać od średniej liczonej z 10 kolejnych cykli o więcej niż  $\pm 50$  mm długości wymaganej,
- dla strzałek, liter i cyfr rozstaw punktów narożnikowych nie może mieć większej odchyłki od wymaganego wzoru niż  $\pm 50$  mm dla wymiaru długości i  $\pm 20$  mm dla wymiaru szerokości.

Przy wykonywaniu nowego oznakowania poziomego, spowodowanego zmianami organizacji ruchu, należy dokładnie usunąć zbędne stare oznakowanie.

## 7. OBMIAR ROBÓT

### 7.1. Ogólne zasady obmiaru robót

Ogólne zasady obmiaru robót podano w SST D.M.00.00.00 "Wymagania ogólne", pkt 7.

### 7.2. Jednostka obmiarowa

Jednostką obmiaru oznakowania poziomego jest  $1 \text{ m}^2$  (metr kwadratowy) powierzchni naniesionych oznakowań.

## 8. ODBIÓR ROBÓT

Ogólne zasady odbioru robót podano w SST D.M.00.00.00 "Wymagania ogólne", pkt 8.

Roboty uznaje się za wykonane prawidłowo, jeżeli wszystkie pomiary i badania z zachowaniem tolerancji wg pkt 6 dały wyniki pozytywne.

## 9. PODSTAWA PŁATNOŚCI

### 9.1. Ogólne ustalenia dotyczące podstawy płatności

Ogólne ustalenia dotyczące podstawy płatności podano w SST D.M.00.00.00 "Wymagania ogólne", pkt. 9.

### 9.2. Cena jednostkowa

Cena wykonania  $1 \text{ m}^2$  oznakowania poziomego obejmuje:

- projekt oznakowania i organizacji ruchu na czas robót,
- prace pomiarowe, roboty przygotowawcze i wykonanie przedznakowania,
- zakup i dostarczenie materiałów,
- oczyszczenie podłoża,
- przedznakowanie
- naniesienie powłoki znaków na nawierzchnię drogi o kształtach i wymiarach zgodnych z dokumentacją projektową oraz „Rozporządzeniem”,
- ochrona oznakowania przed zniszczeniem w czasie robót,
- badania kontrolne i pomiary.

## 10. PRZEPISY ZWIĄZANE

### 10.1. Normy

- |     |                            |  |
|-----|----------------------------|--|
| 1.  | PN-89/C-81400              | Wyroby lakierowe. Pakowanie, przechowywanie i transport  |
| 2.  | PN-85/O-79252              | Opakowania transportowe z zawartością. Znaki i znakowanie. Wymagania podstawowe  |
| 3.  | PN-EN 1423:2000            | Materiały do poziomego oznakowania dróg Materiały do posypywania. Kulki szklane, kruszywo przeciwpoślizgowe i ich mieszaniny)                        |
| 3a. | PN-EN<br>1423:2001/A1:2005 | Materiały do poziomego oznakowania dróg Materiały do posypywania. Kulki szklane, kruszywo przeciwpoślizgowe i ich mieszaniny (Zmiana A1)             |
| 4.  | PN-EN 1436:2000            | Materiały do poziomego oznakowania dróg. Wymagania dotyczące poziomego oznakowania dróg  |
| 4a. | PN-EN<br>1436:2000/A1:2005 | Materiały do poziomego oznakowania dróg. Wymagania dotyczące poziomego oznakowania dróg (Zmiana A1)  |
| 5.  | PN-EN 1463-1:2000          | Materiały do poziomego oznakowania dróg. Punktowe elementy odblaskowe Część 1: Wymagania dotyczące charakterystyki nowego elementu                   |
| 5a. | PN-EN<br>1:2000/A1:2005    | 1463- Materiały do poziomego oznakowania dróg. Punktowe elementy odblaskowe Część 1: Wymagania dotyczące charakterystyki nowego elementu (Zmiana A1) |
| 5b. | PN-EN 1463-2:2000          | Materiały do poziomego oznakowania dróg. Punktowe elementy odblaskowe Część 2: Badania terenowe  |
| 6.  | PN-EN 1871:2003            | Materiały do poziomego oznakowania dróg. Właściwości fizyczne  |
| 6a. | PN-EN 13036-4: 2004(U)     | Drogi samochodowe i lotniskowe – Metody badań – Część 4: Metoda pomiaru oporów poślizgu/poślizgnięcia na powierzchni: próba wahadła                  |

### 10.2. Inne dokumenty

7. Załącznik nr 2 do rozporządzenia Ministra Infrastruktury z dnia 3 lipca 2003 r. Szczegółowe warunki techniczne dla znaków drogowych poziomych i warunki ich umieszczania na drogach (Dz. U. nr 220, poz. 2181)
8. Rozporządzenie Ministra Infrastruktury z dnia 11 sierpnia 2004 r. w sprawie sposobów deklarowania zgodności wyrobów budowlanych oraz sposobu znakowania ich znakiem budowlanym (Dz. U. nr 198, poz. 2041)
9. Warunki Techniczne. Poziome znakowanie dróg. POD-97. Seria „I” - Informacje, Instrukcje. Zeszyt nr 55. IBDiM, Warszawa, 1997
10. Warunki Techniczne. Poziome znakowanie dróg. POD-2006. Seria „I” - Informacje, Instrukcje. IBDiM, Warszawa, w opracowaniu
11. Prawo przewozowe (Dz. U. nr 53 z 1984 r., poz. 272 z późniejszymi zmianami)
12. Rozporządzenie Ministra Infrastruktury z dnia 11 sierpnia 2004 r. w sprawie systemów oceny zgodności, wymagań jakie powinny spełniać notyfikowane jednostki uczestniczące w ocenie zgodności oraz sposobu oznaczania wyrobów budowlanych oznakowaniem CE (Dz. U. nr 195, poz. 2011)
13. Rozporządzenie Ministra Zdrowia z dnia 2 września 2003 r. w sprawie oznakowania opakowań substancji niebezpiecznych i preparatów niebezpiecznych (Dz. U. nr 73, poz. 1679)
14. Umowa europejska dotycząca międzynarodowego przewozu towarów niebezpiecznych (RID/ADR)
15. Rozporządzenie Ministra Infrastruktury z dnia 8 listopada 2004 r. w sprawie aprobat technicznych oraz jednostek organizacyjnych uprawnionych do ich wydania (Dz. U. nr 249, poz. 2497)

## D.07.02.01 OZNAKOWANIE PIONOWE

### 1. WSTĘP

#### 1.1. Przedmiot Szczegółowej Specyfikacji Technicznej (SST)

Przedmiotem n/n Szczegółowej Specyfikacji Technicznej są wymagania dotyczące wykonania i odbioru robót związanych z wykonaniem oznakowania pionowego w ramach zadania:

**„Rozbudowa drogi powiatowej nr 4304W (ul. Szkolna) w m. Słupno, gm. Radzymin na odcinku od skrzyżowania z ul. Żeromskiego w Słupnie do rowu melioracyjnego na granicy z m. Cegielnia”.**

#### 1.2. Zakres stosowania SST

Szczegółowa Specyfikacja Techniczna jest stosowana jako dokument przetargowy i kontraktowy przy zlecaniu i realizacji robót wymienionych w p.1.1.

#### 1.3. Zakres robót objętych SST

Ustalenia zawarte w niniejszej Specyfikacji dotyczą wykonania oznakowania pionowego i obejmują:

Zaprojektowano ustawienie znaków o następujących grupach wielkości:

- drogi wojewódzkie, powiatowe, gminne, dojazdowe znaki z grupy „średnie” z licem folii typu 2
- słupki przeszkodowe U-5a z C-9 z folią typu 2 lub z folią typu 3
- słupki przeszkodowe U-5c z C-9 z folią typu 2 aktywne, jedno- i dwustronne

zgodnie z lokalizacją podaną w Dokumentacji Projektowej.

#### 1.4. Określenia podstawowe

**1.4.1. Stały znak drogowy pionowy** - składa się z lica, tarczy z uchwytem montażowym oraz z konstrukcji wsporczej.

**1.4.2. Tarcza znaku** - płaska powierzchnia z usztywnioną krawędzią, na której w sposób trwały umieszczone jest lico znaku. Tarcza może być wykonana z blachy stalowej ocynkowanej ogniowo albo aluminiowej zabezpieczona przed procesami korozji powłokami ochronnymi zapewniającymi jakość i trwałość wykonanego znaku.

**1.4.3. Lico znaku**- przednia część znaku, wykonana z samoprzylepnej folii odblaskowej wraz z naniesioną treścią, wykonaną techniką druku sitowego, wyklejaną z transparentnych folii ploterowych lub z folii odblaskowych.

**1.4.4. Uchwyt montażowy** - element stalowy lub aluminiowy zabezpieczony przed korozją, służący do zamocowania w sposób rozłączny tarczy znaku do konstrukcji wsporczej.

**1.4.5. Znak drogowy odblaskowy** - znak, którego lico wykazuje właściwości odblaskowe (wykonane jest z materiału o odbiciu powrotnym - współdrożnym).

Pozostałe określenia są zgodne z obowiązującymi, odpowiednimi polskimi normami i definicjami podanymi w SST D.M.00.00.00 "Wymagania ogólne".

#### 1.5. Ogólne warunki dotyczące robót

Ogólne wymagania dotyczące robót podano w SST D.M.00.00.00 "Wymagania ogólne".

## **2. MATERIAŁY**

### **2.1. Warunki ogólne stosowania materiałów**

Warunki ogólne stosowania materiałów, ich pozyskiwania i składowania podano w SST D.M.00.00.00 "Wymagania ogólne", pkt 2.

### **2.2. Dopuszczenie do stosowania**

Producent znaków drogowych powinien posiadać dla swojego wyrobu aprobatę techniczną, certyfikat zgodności nadany mu przez uprawnioną jednostkę certyfikującą, znak budowlany „B” i wystawioną przez siebie deklarację zgodności, zgodnie z rozporządzeniem Ministra Infrastruktury (Dz. U. nr 198, poz. 2041). Folie odblaskowe stosowane na lica znaków drogowych powinny posiadać aprobatę techniczną wydaną przez uprawnioną jednostkę oraz deklaracje zgodności wystawioną przez producenta. Słupki, blachy i inne elementy konstrukcyjne powinny mieć deklaracje zgodności z odpowiednimi normami.

W załączniku nr 1 do rozporządzenia Ministra Infrastruktury z dnia 3 lipca 2003 (Dz. U. nr 220, poz. 2181), podano szczegółowe informacje odnośnie wymagań dla znaków pionowych.

### **2.3. Konstrukcje wsporcze**

#### **2.3.1. Ogólne charakterystyki konstrukcji**

Konstrukcje wsporcze znaków pionowych należy wykonać zgodnie z dokumentacją projektową uwzględniającą wymagania postawione w PN-EN 12899, a w przypadku braku wystarczających ustaleń, zgodnie z propozycją Wykonawcy zaakceptowaną przez Inżyniera.

Konstrukcje wsporcze do znaków i tablic należy zaprojektować i wykonać w sposób gwarantujący stabilne i prawidłowe ustawienie w pasie drogowym.

Zakres dokumentacji powinien obejmować opis techniczny, obliczenia statyczne uwzględniające strefy obciążenia wiatrem dla określonej kategorii terenu oraz rysunki techniczne wykonawcze konstrukcji wsporczych. Parametry techniczne konstrukcji uzależnione są od powierzchni montowanych znaków i tablic oraz od ilości i sposobu ich usytuowania w terenie.

#### **2.3.2. Fundamenty**

Fundamenty dla zamocowania konstrukcji wsporczych znaków mogą być wykonywane jako:

- prefabrykaty betonowe,
- z betonu wykonywanego „na mokro”,
- z betonu zbrojonego,

inne rozwiązania zaakceptowane przez Inżyniera.

Fundamenty pod konstrukcje wsporcze oznakowania kierunkowego należy wykonać z betonu lub betonu zbrojonego klasy, co najmniej C16/20 wg PN-EN 206-1. Zbrojenia stalowe należy wykonać zgodnie z normą PN-B-03264. Wykonanie i osadzenie kotew fundamentowych należy wykonać zgodnie z normą PN-B-03215. Posadowienie fundamentów należy wykonać na głębokość poniżej przemarzania gruntu.



### 2.3.3. Rury

Rury powinny odpowiadać wymaganiom PN-H-74200, PN-84/H-74220 lub innej normy zaakceptowanej przez Inżyniera.

Powierzchnia zewnętrzna i wewnętrzna rur nie powinna wykazywać wad w postaci łusek, pęknięć, zwalcowania i naderwań. Dopuszczalne są nieznaczne nierówności, pojedyncze rysy wynikające z procesu wytwarzania, mieszczące się w granicach dopuszczalnych odchyłek wymiarowych.

Końce rur powinny być obcięte równo i prostopadle do osi rury.

Pożądane jest, aby rury były dostarczane o długościach:

- dokładnych, zgodnych z zamówieniem; z dopuszczalną odchyłką  $\pm 10$  mm,
- wielokrotnych w stosunku do zamówionych długości dokładnych poniżej 3 m z naddatkiem 5 mm na każde cięcie i z dopuszczalną odchyłką dla całej długości wielokrotnej, jak dla długości dokładnych.

Rury powinny być proste. Dopuszczalna miejscowa krzywizna nie powinna przekraczać 1,5 mm na 1 m długości rury.

Rury powinny być wykonane ze stali w gatunkach dopuszczonych przez PN-H-84023, lub inne normy.

Rury powinny być dostarczone bez opakowania w wiązkach lub luzem względnie w opakowaniu uzgodnionym z Zamawiającym. Rury powinny być cechowane indywidualnie lub na przywieszkach metalowych.

### 2.3.4. Kształtowniki

Kształtowniki powinny odpowiadać wymaganiom PN-91/H-93010. Powierzchnia kształtownika powinna być charakterystyczna dla procesu walcowania i wolna od wad jak widoczne łuski, pęknięcia, zwalcowania i naderwania. Dopuszczalne są usunięte wady przez szlifowanie lub dłutowanie z tym, że obrobiona powierzchnia powinna mieć łagodne wycięcia i zaokrąglone brzegi, a grubość kształtownika nie może zmniejszyć się poza dopuszczalną dolną odchyłkę wymiarową dla kształtownika.

Kształtowniki powinny być obcięte prostopadle do osi wzdłużnej kształtownika. Powierzchnia końców kształtownika nie powinna wykazywać rzadzisz, rozwarstwień, pęknięć i śladów jamy skurczowej widocznych nie uzbrojonym okiem.

Kształtowniki powinny być ze stali St3W lub St4W oraz mieć własności mechaniczne według aktualnej normy uzgodnionej pomiędzy Zamawiającym i wytwórcą.

### 2.3.5. Powłoki metalizacyjne cynkowe

W przypadku zastosowania powłoki metalizacyjnej cynkowej na konstrukcjach stalowych, powinna ona spełniać wymagania PN EN ISO 1461 i PN-EN 10240. Minimalna grubość powłoki cynkowej powinna wynosić 60  $\mu\text{m}$ .

Powierzchnia powłoki powinna być ciągła i jednorodna pod względem ziarnistości. Nie może ona wykazywać widocznych wad jak rysy, pęknięcia, pęcherze lub odstawanie powłoki od podłoża.

### 2.3.6. Gwarancja producenta lub dostawcy na konstrukcję wsporczą

Producent lub dostawca każdej konstrukcji wsporczej obowiązany jest do wydania gwarancji na okres trwałości znaku uzgodniony z odbiorcą. Przedmiotem gwarancji są właściwości techniczne konstrukcji wsporczej lub elementów mocujących oraz trwałość zabezpieczenia przeciwkorozyjnego.

W przypadku słupków znaków pionowych ostrzegawczych, zakazu, nakazu i informacyjnych o standardowych wymiarach oraz w przypadku elementów, służących do zamocowania znaków do innych obiektów lub konstrukcji - gwarancja może być wydana dla partii dostawy. W przypadku konstrukcji wsporczej dla znaków drogowych bramowych i wysięgnikowych gwarancja jest wystawiana indywidualnie dla każdej konstrukcji wsporczej. Minimalny okres trwałości konstrukcji wsporczej powinien wynosić 10 lat.

## 2.4. Tarcza znaku

### 2.4.1. Trwałość materiałów na wpływy zewnętrzne

Materiały użyte na lico i tarczę znaku oraz połączenie lica znaku z tarczą znaku, a także sposób wykończenia znaku, muszą wykazywać pełną odporność na oddziaływanie światła, zmian temperatury, wpływy atmosferyczne i występujące w normalnych warunkach oddziaływania chemiczne (w tym korozję elektrochemiczną) - przez cały czas trwałości znaku, określony przez wytwórcę lub dostawcę.

### 2.4.2. Warunki gwarancyjne producenta lub dostawcy znaku

Producent lub dostawca znaku obowiązany jest przy dostawie określić, uzgodnioną z odbiorcą, trwałość znaku oraz warunki gwarancyjne dla znaku, a także udostępnić na życzenie odbiorcy:

- instrukcję montażu znaku,
- dane szczegółowe o ewentualnych ograniczeniach w stosowaniu znaku,
- instrukcję utrzymania znaku.

Trwałość znaku powinna być co najmniej równa trwałości zastosowanej folii. Minimalne okresy gwarancyjne powinny wynosić dla znaków z folią typu 1 – 7 lat, z folią typu 2 – 10 lat, z folią pryzmatyczną – 12 lat.

### 2.4.3. Materiały do wykonania tarczy znaku

Tarcza znaku powinna być wykonana z blachy ocynkowanej ogniowo o grubości min. 1,25 mm wg PN-EN 10327:2005(U) lub PN-EN 10292:2003/A1:2004/A1:2005(U),

Tarcza tablicy o powierzchni  $> 1 \text{ m}^2$  powinna być wykonana z blachy ocynkowanej ogniowo o grubości min. 1,5 mm wg PN-EN 10327:2005 (U) lub PN-EN 10292:2003/ A1:2004/A1:2005(U).

Grubość warstwy powłoki cynkowej na blasze stalowej ocynkowanej ogniowo nie może być mniejsza niż  $28 \mu\text{m}$  ( $200 \text{ g Zn/m}^2$ ).

Znaki i tablice powinny spełniać następujące wymagania podane w tabelicy 1.

Tablica 1. Wymagania dla znaków i tarcz znaków drogowych

| Parametr                                      | Jednostka          | Wymaganie   | Klasa wg PN-EN 12899-1 |
|---|--------------------|-------------|------------------------|
| Wytrzymałość na obciążenie siłą naporu wiatru | $\text{kN m}^{-2}$ | $\geq 0,60$ | WL2                    |
| Wytrzymałość na obciążenie skupione           | kN                 | $\geq 0,50$ | PL2                    |
| Chwilowe odkształcenie zginające              | mm/m               | $\leq 25$   | TDB4                   |
| Chwilowe odkształcenie skrętne                | stopień · m        | $\leq 0,02$ | TDT1<br>TDT3           |

| Parametr  | Jednostka            | Wymaganie  | Klasa wg PN-EN 12899-1 |
|---|----------------------|--|------------------------|
|   |                      | $\leq 0,11$<br>$\leq 0,57$<br>$\leq 1,15$  | TDT5<br>TDT6*          |
| Odkształcenie trwałe  | mm/m lub stopień · m | 20 % odkształcenia chwilowego  | -                      |
| Rodzaj krawędzi znaku   | -                    | Zabezpieczona, krawędź tłoczona, zaginana, prasowana lub zabezpieczona profilem krawędziowym | E2                     |
| Przewiercanie lica znaku  | -                    | Lico znaku nie może być przewiercone z żadnego powodu  | P3                     |
| * klasę TDT3 stosuje się dla tablic na 2 lub więcej podporach, klasę TDT 5 dla tablic na jednej podporze, klasę TDT1 dla tablic na konstrukcjach bramowych, klasę TDT6 dla tablic na konstrukcjach wysięgnikowych |                      |  |                        |

Przyjęto zgodnie z tablicą 1, że przy sile naporu wiatru równej 0,6 kN (klasa WL2), chwilowe odkształcenie zginające, zarówno znak, jak i samą tarczę znaku nie może być większe niż 25 mm/m (klasa TDB4).

#### 2.4.4. Warunki wykonania tarczy znaku

Tarcze znaków powinny spełniać także następujące wymagania:

- krawędzie tarczy znaku powinny być usztywnione na całym obwodzie poprzez ich podwójne gięcie o promieniu gięcia nie większym niż 10 mm włącznie z narożnikami lub przez zamocowanie odpowiedniego profilu na całym obwodzie znaku,
- powierzchnia czołowa tarczy znaku powinna być równa – bez wgłęć, pofałdowań i otworów montażowych. Dopuszczalna nierówność wynosi 1 mm/m,
- podwójna gięta krawędź lub przymocowane do tylnej powierzchni profile montażowe powinny usztywnić tarczę znaku w taki sposób, aby wymagania podane w tablicy 1 były spełnione a zarazem stanowiły element konstrukcyjny do montażu do konstrukcji wsporczej. Dopuszcza się maksymalne odkształcenie trwałe do 20 % odkształcenia odpowiedniej klasy na zginanie i skręcanie,
- tylna powierzchnia tarczy powinna być zabezpieczona przed procesami korozji ochronnymi powłokami chemicznymi oraz powłoką lakierniczą o grubości min. 60  $\mu\text{m}$  z proszkowych farb poliestrowych ciemnoszarych matowych lub półmatowych w kolorze RAL 7037; badania należy wykonywać zgodnie z PN-88/C-81523 oraz PN-76/C-81521 w zakresie odporności na działanie mgły solnej oraz wody.

Tarcze znaków i tablic o powierzchni  $> 1 \text{ m}^2$  powinny spełniać dodatkowo następujące wymagania:

- narożniki znaku i tablicy powinny być zaokrąglone, o promieniu zgodnym z wymaganiami określonymi w załączniku nr 1 do rozporządzenia Ministra Infrastruktury z dnia 3 lipca 2003 r. (Dz. U. nr 220, poz. 2181) nie mniejszym jednak niż 30 mm, gdy wielkości tego promienia nie wskazano,

- łączenie poszczególnych segmentów tarczy (dla znaków wielkogabarytowych) wzdłuż poziomej lub pionowej krawędzi powinno być wykonane w taki sposób, aby nie występowały przesunięcia i prześwity w miejscach ich łączenia.

## 2.5. Znaki odblaskowe

### 2.5.1. Wymagania dotyczące powierzchni odblaskowej

Znaki drogowe odblaskowe wykonuje się przez naklejenie na tarczę znaku lica wykonanego z samoprzylepnej, aktywowanej przez docisk, folii odblaskowej. Znaki drogowe klasy A, B, C, D, E, F, G, T i urządzenia bezpieczeństwa ruchu drogowego klasy U nie odblaskowe, nie są dopuszczone do stosowania na drogach publicznych.

Folia odblaskowa (odbijająca powrotnie) powinna spełniać wymagania określone w aprobacie technicznej.

Lico znaku powinno być wykonane z:

- samoprzylepnej folii odblaskowej o właściwościach fotometrycznych i kolorymetrycznych typu 2 (folia z kulkami szklanymi lub pryzmatyczna), potwierdzonych uzyskanymi aprobatami technicznymi dla poszczególnych typów folii,
- do nanoszenia barw innych niż biała można stosować: farby transparentne do sitodruku, zalecane przez producenta danej folii, transparentne folie ploterowe posiadające aprobaty techniczne,
- dopuszcza się wycinanie kształtów z folii 2 pod warunkiem zabezpieczenia ich krawędzi lakierem zalecanym przez producenta folii,
- nie dopuszcza się stosowania folii o okresie trwałości poniżej 7 lat do znaków stałych,
- folie o 2-letnim i 3-letnim okresie trwałości mogą być wykorzystywane do znaków tymczasowych stosowanych do oznakowania robót drogowych, pod warunkiem posiadania aprobaty technicznej i zachowania zgodności z załącznikiem nr 1 do rozporządzenia Ministra Infrastruktury z dnia 3 lipca 2003 w sprawie szczegółowych warunków technicznych dla znaków i sygnałów drogowych oraz urządzeń bezpieczeństwa ruchu drogowego i warunków ich umieszczania na drogach (Dz. U. nr 220, poz. 2181).

Minimalna początkowa wartość współczynnika odblasku  $R'(cd \cdot lx \cdot 1m^{-2})$  znaków odblaskowych, zmierzona zgodnie z procedurą zawartą w CIE No.54, używając standardowego iluminanta A, powinna spełniać odpowiednio wymagania podane w tablicy 2.

Współczynnik odblasku  $R'$  dla wszystkich kolorów drukowanych, z wyjątkiem białego, nie powinien być mniejszy niż 70 % wartości podanych w tablicy 2 dla znaków z folią typu 1 lub typu 2, zgodnie z publikacją CIE No 39.2. Folie odblaskowe pryzmatyczne (typ 3) powinny spełniać minimalne wymagania dla folii typu 2 lub zwiększone wymagania postawione w aprobacie technicznej dla danej folii.

W przypadku oświetlenia standardowym iluminantem D 65 i pomiaru w geometrii 45/0 współrzędne chromatyczności i współczynnik luminancji  $\beta$  powinny być zgodne z wymaganiami podanymi w tablicach 2 i 3.

Tablica 2. Wymagania dla współczynnika luminancji  $\beta$  i współrzędnych chromatyczności  $x$ ,  $y$  oraz współczynnika odbłasku  $R'$

| Lp.   | Właściwości   | Jednostki  | Wymagania  |  |
|---|---|------------|--|--|
| 1   | Współczynnik odbłasku $R'$ (kąąt oświetlenia $5^\circ$ , kąąt obserwacji $0,33^\circ$ ) dla folii:<br>- białej<br>- żółtej<br>- czerwonej<br>- zielonej<br>- niebieskiej<br>- brązowej<br>- pomarańczowej<br>- szarej | $cd/m^2lx$ | typ 1  | typ 2  |
|   |   |            | $\geq 50$<br>$\geq 35$<br>$\geq 10$<br>$\geq 7$<br>$\geq 2$<br>$\geq 0,6$<br>$\geq 20$<br>$\geq 30$  | $\geq 180$<br>$\geq 120$<br>$\geq 45$<br>$\geq 21$<br>$\geq 14$<br>$\geq 8$<br>$\geq 65$<br>$\geq 90$  |
| 2   | Współczynnik luminancji $\beta$ i współrzędne chromatyczności $x$ , $y$ *) dla folii:<br>- białej<br>- żółtej<br>- czerwonej<br>- zielonej<br>- niebieskiej<br>- brązowej<br>- pomarańczowej<br>- szarej              | -          | typ 1  | typ 2  |
|   |   |            | $\beta \geq 0,35$<br>$\beta \geq 0,27$<br>$\beta \geq 0,05$<br>$\beta \geq 0,04$<br>$\beta \geq 0,01$<br>$0,09 \geq \beta \geq 0,03$<br>$\beta \geq 0,17$<br>$0,18 \geq \beta \geq 0,12$ | $\beta \geq 0,27$<br>$\beta \geq 0,16$<br>$\beta \geq 0,03$<br>$\beta \geq 0,03$<br>$\beta \geq 0,01$<br>$0,09 \geq \beta \geq 0,03$<br>$\beta \geq 0,14$<br>$0,18 \geq \beta \geq 0,12$ |
| *) współrzędne chromatyczności $x$ , $y$ w polu barw według tablicy 3 |   |            |  |  |

Tablica 3. Współrzędne punktów narożnych wyznaczających pola barw

| Barwa folii       |   | Współrzędne chromatyczności punktów narożnych wyznaczających pole barwy (źródło światła $D_{65}$ , geometria pomiaru $45/0^\circ$ ) |       |       |       |
|-------------------|---|---|-------|-------|-------|
|                   |   | 1   | 2     | 3     | 4     |
| Biała             | x | 0,355   | 0,305 | 0,285 | 0,335 |
|                   | y | 0,355   | 0,305 | 0,325 | 0,375 |
| Żółta typ 1 folii | x | 0,522   | 0,470 | 0,427 | 0,465 |
|                   | y | 0,477   | 0,440 | 0,483 | 0,534 |
| Żółta typ 2 folii | x | 0,545   | 0,487 | 0,427 | 0,465 |
|                   | y | 0,454   | 0,423 | 0,483 | 0,534 |
| Czerwona          | x | 0,735   | 0,674 | 0,569 | 0,655 |
|                   | y | 0,265   | 0,236 | 0,341 | 0,345 |
| Niebieska         | x | 0,078   | 0,150 | 0,210 | 0,137 |
|                   | y | 0,171   | 0,220 | 0,160 | 0,038 |
| Zielona           | x | 0,007   | 0,248 | 0,177 | 0,026 |
|                   | y | 0,703   | 0,409 | 0,362 | 0,399 |
| Brązowa           | x | 0,455   | 0,523 | 0,479 | 0,558 |
|                   | y | 0,397   | 0,429 | 0,373 | 0,394 |
| Pomarańczowa      | x | 0,610   | 0,535 | 0,506 | 0,570 |
|                   | y | 0,390   | 0,375 | 0,404 | 0,429 |

| Barwa folii |   | Współrzędne chromatyczności punktów narożnych wyznaczających pole barwy (źródło światła D <sub>65</sub> , geometria pomiaru 45/0 °) |       |       |       |
|-------------|---|---|-------|-------|-------|
|             |   | 1   | 2     | 3     | 4     |
| Szara       | x | 0,350   | 0,300 | 0,285 | 0,335 |
|             | y | 0,360   | 0,310 | 0,325 | 0,375 |

### 2.5.2. Wymagania jakościowe

Powierzchnia licowa znaku powinna być równa, gładka, bez rozwarstwień, pęcherzy i odklejeń na krawędziach. Na powierzchni mogą występować w obrębie jednego pola średnio nie więcej niż 0,7 błędów na powierzchni (kurz, pęcherze) o wielkości najwyżej 1 mm. Rysy nie mają prawa wystąpić.

Sposób połączenia folii z powierzchnią tarczy znaku powinien uniemożliwiać jej odłączenie od tarczy bez jej zniszczenia.

Dokładność rysunku znaku powinna być taka, aby wady konturów znaku, które mogą powstać przy nanoszeniu farby na odbłaskową powierzchnię znaku, nie były większe niż podane w p. 2.5.3.

Lica znaków wykonane drukiem sitowym powinny być wolne od smug i cieni.

Krawędzie lica znaku z folii typu 2 i folii przyrmatycznej powinny być odpowiednio zabezpieczone np. przez lakierowanie lub ramą z profilu ceowego.

Powłoka lakiernicza w kolorze RAL 7037 na tylnej stronie znaku powinna być równa, gładka bez smug i zacieków.

Sprawdzenie polega na ocenie wizualnej.

### 2.5.3. Tolerancje wymiarowe znaków drogowych

#### 2.5.3.1 Tolerancje wymiarowe dla grubości blach

Sprawdzenie śrubą mikrometryczną - 0,14 mm,

#### 2.5.3.2 Tolerancje wymiarowe dla grubości powłok malarskich

Dla powłoki lakierniczej na tylnej powierzchni tarczy znaku o grubości 60 µm wynosi ±15 nm. Sprawdzenie wg PN-EN ISO 2808.

#### 2.5.3.3. Tolerancje wymiarowe dla płaskości powierzchni

Odchylenia od poziomu nie mogą wynieść więcej niż 0,2 %, wyjątkowo do 0,5 %. Sprawdzenie szczerlinomierzem.

#### 2.5.3.4. Tolerancje wymiarowe dla tarcz znaków

Sprawdzenie przymiarem liniowym:

- wymiary dla tarcz znaków o powierzchni < 1m<sup>2</sup> podane w opisach szczegółowych załącznika nr 1 (Dz. U. nr 220, poz. 2181) są należy powiększyć o 10 mm i wykonać w tolerancji wymiarowej ± 5 mm,
- wymiary dla tarcz znaków i tablic o powierzchni > 1m<sup>2</sup> podane w opisach szczegółowych załącznika nr 1 (Dz. U. nr 220, poz. 2181) oraz wymiary wynikowe dla tablic grupy E należy powiększyć o 15 mm i wykonać w tolerancji wymiarowej ± 10 mm.

### **2.5.3.5. Tolerancje wymiarowe dla lica znaku**

Sprawdzone przymiarem liniowym:

- tolerancje wymiarowe rysunku lica wykonanego drukiem sitowym wynoszą  $\pm 1,5$  mm,
- tolerancje wymiarowe rysunku lica wykonanego metodą wyklejania wynoszą  $\pm 2$  mm,
- kontury rysunku znaku (obwódka i symbol) muszą być równe z dokładnością w każdym kierunku do 1,0 mm.

W znakach nowych na każdym z fragmentów powierzchni znaku o wymiarach 4 x 4 cm nie może występować więcej niż 0,7 lokalnych usterek (załamania, pęcherzyki) o wymiarach nie większych niż 1 mm w każdym kierunku. Niedopuszczalne jest występowanie jakichkolwiek zarysowań powierzchni znaku.

Na znakach w okresie gwarancji, na każdym z fragmentów powierzchni znaku o wymiarach 4 x 4 cm dopuszcza się do 2 usterek jak wyżej, o wymiarach nie większych niż 1 mm w każdym kierunku. Na powierzchni tej dopuszcza się do 3 zarysowań o szerokości nie większej niż 0,8 mm i całkowitej długości nie większej niż 10 cm. Na całkowitej długości znaku dopuszcza się nie więcej niż 5 rys szerokości nie większej niż 0,8 mm i długości przekraczającej 10 cm - pod warunkiem, że zarysowania te nie zniekształcają treści znaku.

Na znakach w okresie gwarancji dopuszcza się również lokalne uszkodzenie folii o powierzchni nie przekraczającej 6 mm<sup>2</sup> każde - w liczbie nie większej niż pięć na powierzchni znaku małego lub średniego, oraz o powierzchni nie przekraczającej 8 mm<sup>2</sup> każde - w liczbie nie większej niż 8 na każdym z fragmentów powierzchni znaku dużego lub wielkiego (włączając znaki informacyjne) o wymiarach 1200 x 1200 mm.

Uszkodzenia folii nie mogą zniekształcać treści znaku - w przypadku występowania takiego zniekształcenia znak musi być bezzwłocznie wymieniony.

W znakach nowych niedopuszczalne jest występowanie jakichkolwiek rys, sięgających przez warstwę folii do powierzchni tarczy znaku. W znakach eksploatowanych istnienie takich rys jest dopuszczalne pod warunkiem, że występujące w ich otoczeniu ogniska korozyjne nie przekroczą wielkości określonych poniżej.

W znakach eksploatowanych dopuszczalne jest występowanie co najwyżej dwóch lokalnych ognisk korozji o wymiarach nie przekraczających 2,0 mm w każdym kierunku na powierzchni każdego z fragmentów znaku o wymiarach 4 x 4 cm. W znakach nowych oraz w znakach znajdujących się w okresie wymaganej gwarancji żadna korozja tarczy znaku nie może występować.

Wymagana jest taka wytrzymałość połączenia folii odblaskowej z tarczą znaku, by po zgięciu tarczy o 90o przy promieniu łuku zgięcia do 10 mm w żadnym miejscu nie uległo ono zniszczeniu.

### **2.5.4. Obowiązujący system oceny zgodności**

Zgodnie z art. 4, art. 5 ust. 1 oraz art. 8, ust. 1 ustawy z dnia 16 kwietnia 2004 r. o wyrobach budowlanych ( Dz. U. nr 92, poz. 881) wyrób, który posiada aprobatę techniczną może być wprowadzony do obrotu i stosowania przy wykonywaniu robót budowlanych w zakresie odpowiadającym jego właściwościom użytkowym i przeznaczeniu, jeżeli producent dokonał oceny zgodności, wydał krajową deklarację zgodności z aprobatą techniczną i oznakował wyrób budowlany zgodnie z obowiązującymi przepisami.

Zgodnie z rozporządzeniem Ministra Infrastruktury z dnia 11 sierpnia 2004 r. oceny zgodności wyrobu z aprobatą techniczną dokonuje producent, stosując system 1.

## 2.6. Znaki aktywne

- słupki przeszkodowe aktywne U-5c z C-9

Znaki aktywne są urządzeniami bezpieczeństwa ruchu instalowanymi w miejscach szczególnie niebezpiecznych a zarazem są to, wraz ze sterownikami, urządzenia elektroniczne i wobec powyższego, muszą posiadać dokumentację techniczno-ruchową dla każdego rodzaju znaku.

Tablica znaku powinna być wykonana w formie skrzynkowej, zamkniętej, z blachy stalowej grubości co najmniej 1,25mm, zabezpieczonej antykorozyjnie metodą zanurzeniową (ogniową), które poddane zostaną obróbce chemicznej w celu pokrycia ich antykorozyjnymi powłokami konwersyjnymi chromianowymi, anodowymi lub im podobnymi, spełniającymi wymagania badań na odporność w komorze solnej i badań na odporność w warunkach przyspieszonego starzenia.

Lico znaku z folii typu 2 powinno być tak wykonane, aby nie występowały niedokładności w postaci pęcherzy, pęknięć itp. Niedopuszczalne są lokalne nierówności oraz cząstki mechaniczne zatopione w warstwie prześwietlanej.

Źródła światła typu LED wbudowane w znak powinny być zgodne z normą PN-EN 60598-2(U).

Układ zasilający powinien zapewniać pracę urządzenia przez 7-10 dni bez dopływu energii słonecznej.

### Układ zasilający dla słupka przeszkodowego U5c z C9

Układ zasilający zbudowany baterii słonecznej 130 W oraz bufora energii elektrycznej (akumulatora) 130 amperogodzin, regulator napięcia,.

Akumulator, sterownik, regulator napięcia powinny być umieszczone w skrzynce zabezpieczającej, montowaną na wspólnej konstrukcji z baterią słoneczną. Bateria słoneczna wraz z skrzynką powinny być zabezpieczone przed kradzieżą.

Dla układu zasilające należy przedstawić bilans energetyczny.

Znak musi mieć umieszczone w sposób trwały oznaczenia przewidziane na tabliczce znamionowej według ustalenia punktu 2.8.3, a ponadto oznaczenie: a) napięcia znamionowego zasilania, b) rodzaju prądu, c) symbolu IP stopnia ochrony odporności na wnikanie wilgoci i ciał obcych.

Konstrukcja wsporcza dla układu zasilające wg oferty producenta. Zaleca się konstrukcje wsporcze stalowe ocynkowane ogniowo. Grubość powłoki cynkowej wg PN-EN ISO 1461.

Dla słupka przeszkodowego U5c zaleca się posadowienie na łatwozrywalnych konstrukcjach wsporczych.

## 2.7. Materiały do montażu znaków

Wszystkie łączniki metalowe przewidywane do mocowania między sobą elementów konstrukcji wsporczych znaków jak śruby, listwy, wkręty, nakrętki itp. powinny być czyste, gładkie, bez pęknięć, naderwań, rozwarstwień i wypukłych korbów.

Łączniki mogą być dostarczane w pudełkach tekturowych, pojemnikach blaszanych lub paletach, w zależności od ich wielkości. Łączniki powinny być ocynkowane ogniowo lub wykonane z materiałów odpornych na korozję w czasie nie krótszym niż tarcza znaku i konstrukcja wsporcza.

## 2.8. Przechowywanie i składowanie materiałów

Prefabrykaty betonowe powinny być składowane na wyrównanym, utwardzonym i odwodnionym podłożu. Prefabrykaty należy układać na podkładach z zachowaniem przeswitu minimum 10 cm między podłożem a prefabrykatem.

Znaki powinny być przechowywane w pomieszczeniach suchych, z dala od materiałów działających korodująco i w warunkach zabezpieczających przed uszkodzeniami.



### **3. SPRZĘT**

#### **3.1. Ogólne wymagania dotyczące sprzętu**

Ogólne wymagania dotyczące sprzętu podano w SST D.M.00.00.00 "Wymagania ogólne", pkt 3.

#### **3.2. Sprzęt do wykonania oznakowania pionowego**

Przy wykonaniu oznakowania pionowego, przewozić, załadunku i wyładunku materiałów można stosować:

- ewentualnie wiertnice do wykonywania dołów pod słupki w gruncie spoistym,
- betoniarki przewożne do wykonywania fundamentów betonowych "na mokro",
- środki transportu materiałów,
- przewożne zbiorniki na wodę,
- sprzęt spawalniczy,

### **4. TRANSPORT**

#### **4.1. Ogólne wymagania dotyczące transportu**

Ogólne wymagania dotyczące transportu podano w SST D.M.00.00.00 "Wymagania ogólne", pkt 4.

#### **4.2. Transport znaków**

Transport znaków, konstrukcji wsporczych i osprzętu (uchwyty, śruby, nakrętki, itp.), folie, elementy odblaskowe, farby powinien się odbywać środkami transportowymi w sposób uniemożliwiający ich przesuwanie się w czasie transportu i uszkodzanie.

Wykonawca zapewni wszelki środki i warunki techniczne zabezpieczające wykonane oznakowanie przed jakimkolwiek uszkodzeniem podczas transportu i montażu. Montaż oznakowania na drodze odbędzie się zgodnie z obowiązującymi w tym zakresie przepisami bezpieczeństwa i organizacji ruchu, pod nadzorem osób posiadających odpowiednie uprawnienia.

### **5. WYKONANIE ROBÓT**

#### **5.1. Ogólne zasady wykonywania robót**

Ogólne zasady wykonywania robót podano w SST D.M.00.00.00 "Wymagania ogólne", pkt 5.

#### **5.2. Roboty przygotowawcze**

Przed przystąpieniem do robót należy wyznaczyć:

- lokalizację znaku, tj. jego pikietaż oraz odległość od krawędzi jezdni, krawędzi pobocza umocnionego lub pasa awaryjnego postoju,
- wysokość zamocowania znaku na konstrukcji wsporczej.

Punkty stabilizujące miejsca ustawienia znaków należy zabezpieczyć w taki sposób, aby w czasie trwania i odbioru robót istniała możliwość sprawdzenia lokalizacji znaków.

Lokalizacja i wysokość zamocowania znaku powinny być zgodne z dokumentacją projektową.

Miejsce wykonywania prac należy oznakować, w celu zabezpieczenia pracowników i kierujących pojazdami na drodze.

### **5.3. Wykonanie wykopów i fundamentów dla konstrukcji wsporczych znaków**

Sposób wykonania wykopu pod fundament znaku pionowego powinien być dostosowany do głębokości wykopu, rodzaju gruntu i posiadanego sprzętu. Wymiary wykopu powinny być zgodne z dokumentacją projektową lub wskazaniem Inżyniera.

Wykopy fundamentowe powinny być wykonane w takim okresie, aby po ich zakończeniu można było przystąpić natychmiast do wykonania w nich robót fundamentowych.

#### **5.3.1. Prefabrykaty betonowe**

Dno wykopu przed ułożeniem prefabrykatu należy wyrównać i zagęścić. Wolne przestrzenie między ścianami gruntu i prefabrykatem należy wypełnić materiałem kamiennym, np. kłincem i dokładnie zagęścić ubijakami ręcznymi.

Jeżeli znak jest zlokalizowany na poboczu drogi, to górna powierzchnia prefabrykatu powinna być równa z powierzchnią pobocza lub być wyniesiona nad tę powierzchnię nie więcej niż 0,03 m.

#### **5.3.2. Fundamenty z betonu i betonu zbrojonego**

Wykopy pod fundamenty konstrukcji wsporczych dla zamocowania znaków wielkowymiarowych (znak kierunku i miejscowości), wykonywane z betonu „na mokro” lub z betonu zbrojonego należy wykonać zgodnie z PN-S-02205.

Posadowienie fundamentów w wykopach otwartych bądź rozpartych należy wykonywać zgodnie z dokumentacją projektową, lub wskazaniem Inżyniera. Wykopy należy zabezpieczyć przed napływem wód opadowych przez wyprofilowanie terenu ze spadkiem umożliwiającym łatwy odpływ wody poza teren przylegający do wykopu. Dno wykopu powinno być wyrównane z dokładnością  $\pm 2$  cm.

Przy naruszonej strukturze gruntu rodzimego, grunt należy usunąć i miejsce wypełnić do spodu fundamentu betonem. Płaszczyzny boczne fundamentów stykające się z gruntem należy zabezpieczyć izolacją, np. emulsją asfaltową. Po wykonaniu fundamentu wykop należy zasypać warstwami grubości 20 cm z dokładnym zagęszczeniem gruntu.

### **5.4. Tolerancje ustawienia znaku pionowego**

Konstrukcje wsporcze znaków - słupki, słupy, wysięgniki, konstrukcje dla tablic wielkowymiarowych, powinny być wykonane zgodnie z dokumentacją.

Dopuszczalne tolerancje ustawienia znaku:

- odchyłka od pionu, nie więcej niż  $\pm 1$  %,
- odchyłka w wysokości umieszczenia znaku, nie więcej niż  $\pm 2$  cm,
- odchyłka w odległości ustawienia znaku od krawędzi jezdni utwardzonego pobocza lub pasa awaryjnego postoju, nie więcej niż  $\pm 5$  cm, przy zachowaniu minimalnej odległości umieszczenia znaku zgodnie z załącznikiem nr 1 do rozporządzenia Ministra Infrastruktury z dnia 3 lipca 2003 r. w sprawie szczegółowych warunków technicznych dla znaków i sygnałów drogowych oraz urządzeń bezpieczeństwa ruchu drogowego i warunków ich umieszczania na drogach (Dz. U. nr 220, poz. 2181).

## **5.5. Konstrukcje wsporcze**

### **5.5.1. Zabezpieczenie konstrukcji wsporczej przed najechaniem**

Konstrukcje wsporcze znaków drogowych bramowych lub wysięgnikowych jedno lub dwustronnych, jak również konstrukcje wsporcze znaków tablicowych bocznych o powierzchni większej od 4,5 m<sup>2</sup>, gdy występuje możliwość bezpośredniego najechania na nie przez pojazd - muszą być zabezpieczone odpowiednio umieszczonymi barierami ochronnymi lub innego rodzaju urządzeniami ochronnymi lub przeciwdestrukcyjnymi, zgodnie z dokumentacją projektową, lub wskazaniem Inżyniera. Podobne zabezpieczenie należy stosować w przypadku innych konstrukcji wsporczych, gdy najechanie na nie w większym stopniu zagraża bezpieczeństwu użytkowników pojazdów, niż najechanie pojazdu na barierę, jeśli przewiduje to dokumentacja projektowa, lub Inżynier.

### **5.5.2. Łatwo zrywalne złącza konstrukcji wsporczej**

W przypadku konstrukcji wsporczych, nie osłoniętych barierami ochronnymi - zaleca się stosowanie łatwo zrywalnych lub łatwo rozłączalnych przekrojów, złączy lub przegubów o odpowiednio bezpiecznej konstrukcji, umieszczonych na wysokości od 0,15 do 0,20 m nad powierzchnią terenu.

W szczególności - zaleca się stosowanie takich przekrojów, złączy lub przegubów w konstrukcjach wsporczych nie osłoniętych barierami ochronnymi, które znajdują się na obszarach zwiększonego zagrożenia kolizyjnego (ostrza rozgałęzień dróg łącznikowych, zewnętrzna strona łuków drogi itp.).

Łatwo zrywalne lub łatwo rozłączalne złącza, przekroje lub przeguby powinny być tak skonstruowane i umieszczone, by znak wraz z konstrukcją wsporczą po zerwaniu nie przewracał się na jezdnię. Wysokość części konstrukcji wsporczej, pozostałej po odłączeniu górnej jej części od fundamentu, nie może być większa od 0,25 m.

### **5.5.3. Zapobieganie zagrożeniu użytkowników drogi i terenu przyległego - przez konstrukcję wsporczą**

Konstrukcja wsporcza znaku musi być wykonana w sposób ograniczający zagrożenie użytkowników pojazdów samochodowych oraz innych użytkowników drogi i terenu do niej przyległego przy najechaniu przez pojazd na znak. Konstrukcja wsporcza znaku musi zapewnić możliwość łatwej naprawy po najechaniu przez pojazdy lub innego rodzaju uszkodzenia znaku.

### **5.5.4. Tablicowe znaki drogowe na dwóch słupach lub podporach**

Przy stosowaniu tablicowych znaków drogowych (drogowskazów tablicowych, tablic przeddrogowskazowych, tablic szlaku drogowego, tablic objazdów itp.) umieszczanych na dwóch słupach lub podporach - odległość między tymi słupami lub podporami, mierzona prostopadle do przewidywanego kierunku najechania przez pojazd, nie może być mniejsza od 1,75 m. Przy stosowaniu większej liczby słupów niż dwa - odległość między nimi może być mniejsza.

### **5.5.5. Poziom górnej powierzchni fundamentu**

Przy zamocowaniu konstrukcji wsporczej znaku w fundamencie betonowym lub innym podobnym - pożądanym jest, by górna część fundamentu pokrywała się z powierzchnią pobocza, pasa dzielącego itp. lub była nad tę powierzchnię wyniesiona nie więcej niż 0,03 m. W przypadku konstrukcji wsporczych, znajdujących się poza koroną drogi, górna część fundamentu powinna być wyniesiona nad powierzchnię terenu nie więcej niż 0,15 m.

### **5.5.6. Barwa konstrukcji wsporczej**

Konstrukcje wsporcze znaków drogowych pionowych muszą mieć barwę szarą neutralną z tym, że dopuszcza się barwę naturalną pokryć cynkowanych. Zabrania się stosowania pokryć konstrukcji wsporczych o jaskrawej barwie - z wyjątkiem przypadków, gdy jest to wymagane odrębnymi przepisami, wytycznymi lub warunkami technicznymi.

### **5.6. Połączenie tarczy znaku z konstrukcją wsporczą**

Tarcza znaku musi być zamocowana do konstrukcji wsporczej w sposób uniemożliwiający jej przesunięcie lub obrót.

Materiał i sposób wykonania połączenia tarczy znaku z konstrukcją wsporczą musi umożliwiać, przy użyciu odpowiednich narzędzi, odłączenie tarczy znaku od tej konstrukcji przez cały okres użytkowania znaku.

Na drogach i obszarach, na których występują częste przypadki dewastacji znaków, zaleca się stosowanie elementów złącznych o konstrukcji uniemożliwiającej lub znacznie utrudniającej ich rozłączenie przez osoby niepowołane.

Nie dopuszcza się zamocowania znaku do konstrukcji wsporczej w sposób wymagający bezpośredniego przeprowadzenia śrub mocujących przez lico znaku.

### **5.7. Ustawienie aktywnych znaków**

Znaki aktywne oraz systemy zasilania tych znaków należy montować zgodnie z instrukcją producenta, w miejscach wyznaczonych zgodnie z Dokumentacją Projektową i wymaganiami pkt. 5.1.

Przy ustawianiu zasilania dla aktywnych tablic i znaków należy przestrzegać zasady, dla słupka przeszkodowego U5c z C9 o działaniu całodobowym należy przewidzieć dwie baterie słoneczne, które mogą być zamocowane na jednej konstrukcji. Jeżeli na skrzyżowaniu są ustawione 2 zestawy U5c z C-9 w odległości od punktu zasilania nie większej niż 50m, mogą być zasilane tylko z dwóch baterii słonecznych.

### **5.8. Roboty wykończeniowe**

Po wykonaniu elementów oznakowania poziomego należy skarpy nasypów uzupełnić gruntem nasypowym i zagęścić do wskaźnika zagęszczenia zgodnie z D-02.03.01 oraz uzupełnić elementy umocnienia skarp jak przewidziano w dokumentacji projektowej.

### **5.9. Oznakowanie znaku**

Każdy wykonany znak drogowy musi mieć naklejoną na rewersie naklejkę zawierającą następujące informacje:

- numer i datę normy tj. PN-EN 12899-1,
- klasy istotnych właściwości wyrobu,
- miesiąc i dwie ostatnie cyfry roku produkcji
- nazwę, znak handlowy i inne oznaczenia identyfikujące producenta lub dostawcę jeśli nie jest producentem,
- znak budowlany „B”,
- numer aprobaty technicznej IBDiM,
- numer certyfikatu zgodności i numer jednostki certyfikującej.

Oznakowania powinny być wykonane w sposób trwały i wyraźny, czytelny z normalnej odległości widzenia, a całkowita powierzchnia naklejki nie była większa niż 30 cm<sup>2</sup>. Czytelność i trwałość cechy na tylnej stronie tarczy znaku nie powinna być niższa od wymaganej trwałości znaku. Naklejkę należy wykonać z folii nieodblaskowej.

## 6. KONTROLA JAKOŚCI ROBÓT

### 6.1. Ogólne zasady kontroli jakości robót

Ogólne zasady kontroli jakości robót podano w SST D.M.00.00.00 "Wymagania ogólne", pkt 6.

### 6.2. Badania materiałów do wykonania fundamentów betonowych

Wykonawca powinien przeprowadzić badania materiałów do wykonania fundamentów betonowych „na mokro”. Uwzględniając nieskomplikowany charakter robót fundamentowych, na wniosek Wykonawcy, Inżynier może zwolnić go z potrzeby wykonania badań materiałów dla tych robót.

### 6.3. Badania w czasie wykonywania robót

#### 6.3.1. Badania materiałów w czasie wykonywania robót

Wszystkie materiały dostarczone na budowę powinny być sprawdzone w zakresie powierzchni wyrobu i jego wymiarów.

Częstotliwość badań i ocena ich wyników powinna być zgodna z ustaleniami zawartymi w tablicy 7.

Tablica 7. Częstotliwość badań przy sprawdzeniu powierzchni i wymiarów wyrobów dostarczonych przez producentów

| Lp. | Rodzaj badania          | Liczba badań  | Opis badań   | Ocena wyników badań                                    |
|-----|-------------------------|---|--|--|
| 1   | Sprawdzenie powierzchni | od 5 do 10 badań z wybranych losowo elementów w każdej dostarczonej partii wyrobów liczącej do 1000 elementów | Powierzchnię zbadać nieuzbrojonym okiem. Do ew. sprawdzenia głębokości wad użyć dostępnych narzędzi (np. liniałów z czujnikiem, suwmiarek, mikrometrów itp.) | Wyniki badań powinny być zgodne z wymaganiami punktu 2 |
| 2   | Sprawdzenie wymiarów    |   | Przeprowadzić uniwersalnymi przyrządami pomiarowymi lub sprawdzianami (np. liniałami, przymiarami itp.)  |  |

W przypadkach budzących wątpliwości można zlecić uprawnionej jednostce zbadanie właściwości dostarczonych wyrobów i materiałów w zakresie wymagań podanych w punkcie 2.

#### 6.3.2. Kontrola w czasie wykonywania robót

W czasie wykonywania robót należy sprawdzać:

- zgodność wykonania znaków pionowych z dokumentacją projektową (lokalizacja, wymiary znaków, wysokość zamocowania znaków),
- zachowanie dopuszczalnych odchyłek wymiarów, zgodnie z punktem 2 i 5,
- prawidłowość wykonania wykopów pod konstrukcje wsporcze, zgodnie z punktem 5.3,
- poprawność wykonania fundamentów pod słupki zgodnie z punktem 5.3,
- poprawność ustawienia słupków i konstrukcji wsporczych, zgodnie z punktem 5.4 i 5.5,
- zgodność rodzaju i grubości blachy ze specyfikacją.

### 6.3. Kontrola po ustawieniu znaków

Po ustawieniu znaków drogowych kontroli podlegają następujące elementy:

- **lica znaków** - określenie współrzędnych chromatyczności i współczynnika  $\beta$  dla poszczególnych kolorów (bez koloru czarnego) - wykonać kolorymetrem na co trzecim znaku z grupy A, B, C, D, E, F. Dokonać trzech pomiarów na badanym znaku,
- **tył znaków** (dla powłok kryjących) - określenie współrzędnych chromatyczności i współczynnika  $\beta$  dla koloru szarego - wykonać kolorymetrem na co trzecim znaku z grupy A, B, C, D, E, F. Dokonać trzech pomiarów na badanym znaku
- widoczność i odbłaskowość znaków w nocy określona reflektometrem – dokonać trzech pomiarów na co trzecim znaku z grupy A, B, C, D, E, F.

Sprzęt pomiarowy ( kolorymetr oraz reflektometr ) musi posiadać ważną legalizację.

Współrzędne chromatyczności punktów narożnych oraz wartość współczynnika luminacji  $\beta$  dla:

- kolorów –białego, żółtego, czerwonego, zielonego, niebieskiego i pomarańczowego obowiązują zgodnie z tabelą nr 1.3 - Załącznik nr 1 do” Szczegółowych warunków technicznych dla znaków i sygnałów drogowych oraz urządzeń bezpieczeństwa ruchu drogowego i warunków ich umieszczania na drogach” (D.U.R.P. załącznik do nru 220,poz 2181 z dnia 23 grudnia 2003 roku)
- koloru szarego obowiązują zgodnie z tabelą nr 1.4 - Załącznik nr 1 do” Szczegółowych warunków technicznych dla znaków i sygnałów drogowych oraz urządzeń bezpieczeństwa ruchu drogowego i warunków ich umieszczania na drogach”(Dz.. załącznik do nru 220,poz 2181 z dnia 23 grudnia 2003 roku)

Współczynnik odbłasku  $R'$  dla:

- kolorów –białego, żółtego, czerwonego, zielonego, niebieskiego, brązowego i pomarańczowego dla lic znaków wykonanych z folii odbłaskowej typu 1 obowiązuje zgodnie z tabelą nr 1.5 - Załącznik nr 1 do” Szczegółowych warunków technicznych dla znaków i sygnałów drogowych oraz urządzeń bezpieczeństwa ruchu drogowego i warunków ich umieszczania na drogach” (D.U.R.P. załącznik do nru 220,poz 2181 z dnia 23 grudnia 2003 roku)
- kolorów- białego, żółtego, czerwonego, zielonego, niebieskiego, brązowego i pomarańczowego dla lic znaków wykonanych z folii odbłaskowej typu 1 obowiązują zgodnie z tabelą nr 1.6 - Załącznik nr 1 do” Szczegółowych warunków technicznych dla znaków i sygnałów drogowych oraz urządzeń bezpieczeństwa ruchu drogowego i warunków ich umieszczania na drogach”(Dz.. załącznik do nru 220,poz 2181 z dnia 23 grudnia 2003 roku)

Kontrola działania znaków aktywnych obejmuje poprawność ich ustawienia oraz poprawność działania znaków.

## 7. OBMIAR ROBÓT

### 7.1. Ogólne zasady obmiaru robót

Ogólne zasady obmiaru robót podano w SST D.M.00.00.00 „Wymagania ogólne” pkt 7.

### 7.2. Jednostka obmiarowa

Jednostką obmiarową jest 1 szt. (sztuka) ustawienia słupka, podpór o konstrukcji przestrzennej konstrukcji wsporczej, bramowej, zamocowania tarczy znaku, tablicy, słupka przeszkodowego, strzałki, znaku ewakuacyjnego, ustawienia tablicy prowadzącej lub rozdzielającej, znaku aktywnego wraz z zasilaniem, zapory drogowej.

## 8. ODBIÓR ROBÓT

### 8.1. Ogólne zasady odbioru robót

Ogólne zasady odbioru robót podano w SST D.M.00.00.00 „Wymagania ogólne” pkt 8.

Roboty uznaje się za wykonane zgodnie z ST, dokumentacją projektową i poleceniami Inżyniera, jeżeli wszystkie pomiary z zachowaniem tolerancji wg pkt. 6 dały wyniki pozytywne.

## 8.2. Odbiór ostateczny

Odbiór ostateczny powinien być dokonany po całkowitym zakończeniu robót, na podstawie wyników pomiarów i badań jakościowych określonych w punktach 2 i 5.

Do odbioru ostatecznego Wykonawca jest zobowiązany przygotować następujące dokumenty:

- a) Dokumentację Projektową podstawową z naniesionymi zmianami oraz dodatkową, jeśli została sporządzona w trakcie realizacji Kontraktu.
- b) Specyfikacje Techniczne (podstawowe z Kontraktu i ew. uzupełniające lub zamienne).
- c) Dzienniki Budowy i Rejestry Obmiarów .
- d) Wyniki pomiarów kontrolnych, zgodnie z SST i ew. PZJ.
- e) Aprobaty Techniczne lub certyfikaty zgodności wbudowanych materiałów z SST i ew. PZJ.
- f) Dokumentację powykonawczą z naniesionymi zmianami, w szczególności z naniesionymi aktualnymi pikietażami ustawionych znaków.
- g) Wymagane gwarancje producentów elementów oznakowania

## 8.3. Odbiór pogwarancyjny

Przed upływem okresu gwarancyjnego należy wykonać przegląd znaków i wybraną grupę poddać badaniom fotometrycznym lica. Pozytywne wyniki przeglądu i badań mogą być podstawą odbioru pogwarancyjnego Odbioru pogwarancyjnego należy dokonać w ciągu miesiąca po upływie okresu gwarancyjnego ustalonego w Warunkach Kontraktu, z uwzględnieniem zasad odbioru ostatecznego z tym, że wyniki pomiarów kontrolnych muszą mieścić się w rozszerzonych polach tolerancji dla barw występujących na znakach kierunku i miejscowości zgodnie z wykresem CIE 1931.

# 9. PODSTAWA PŁATNOŚCI

## 9.1. Ogólne ustalenia dotyczące podstawy płatności

Ogólne ustalenia dotyczące podstawy płatności podano w SST D.M.00.00.00 „Wymagania ogólne” pkt 9.

## 9.2. Cena jednostki obmiarowej

Cena 1szt. (sztuki) wykonanego znaku obejmuje:

Cena jednostkowa wykonania i ustawienia elementów oznakowania uwzględnia:

- roboty przygotowawcze i pomiarowe,
- oznakowanie Robót i jego utrzymanie,
- koszt zapewnienia niezbędnych środków produkcji,
- zakup, dostarczenie i składowanie materiałów,
- opracowanie, uzgodnienie i dostarczenie wymaganych projektów określonych w pkt. 5,
- opracowanie projektów szczegółowych tablic drogowych stałej organizacji ruchu,
- wykonanie wykopów,
- przygotowanie i dostarczenie mieszanki betonowej,
- wykonanie fundamentów wraz z pielęgnacją betonu i izolacją,
- dla znaków aktywnych - ustawienie konstrukcji zgodnie z wytycznymi producenta,
- dla znaków aktywnych ustawienie układu zasilającego na konstrukcji wolnostojącej dla zasilania znaków zgodnie z instrukcją producenta,
- wykonanie, dostarczenie, ustawienie elementów oznakowania pionowego zgodnie z Dokumentacją Projektową i SST,

- wykonanie robót wykończeniowych,
- przeprowadzenie niezbędnych badań i pomiarów wymaganych w SST, w tym dodatkowo zleconych przez Inżyniera,
- wykonanie inwentaryzacji powykonawczej z opracowaniem dokumentacji oraz dołączonymi obliczeniami konstrukcji wsporczych,
- koszty związane z utrzymaniem czystości na przylegających drogach,
- uporządkowanie miejsca prowadzonych robót,
- wykonanie inwentaryzacji powykonawczej z opracowaniem dokumentacji
- wykonanie innych czynności niezbędnych do realizacji Robót objętych niniejszą SST i zgodnych z Dokumentacją Projektową i SST.

## 10. PRZEPISY ZWIĄZANE

### 10.1. Normy

|                |  |
|----------------|--|
| PN-EN 573-3    | Aluminium i stopy aluminium -- Skład chemiczny i rodzaje wyrobów przerobionych plastycznie -- Skład chemiczny dodatkowych gatunków stosowanych w kraju |
| PN-EN ISO 1461 | Powłoki cynkowe nanoszone na stal metodą zanurzeniową (cynkowanie jednostkowe). Wymagania i badania.   |
| PN-EN-12767    | Bierne bezpieczeństwo konstrukcji wsporczych dla urządzeń drogowych – wymagania wykonawcze i metody badań  |
| PN-EN 60598-2U | Oprawy oświetleniowe - Wymagania szczegółowe - Oprawy oświetleniowe drogowe  |
| PN-EN 12899-1  | Stałe, pionowe znaki drogowe - Część 1: Znaki stałe  |
| PN-EN ISO 2808 | Farby i lakiery - oznaczanie grubości powłoki  |
| PN-B-03215     | Konstrukcje stalowe - Połączenia z fundamentami - Projektowanie i wykonanie  |
| PN-B-03264     | Konstrukcje betonowe, żelbetowe i sprężone - Obliczenia statyczne i projektowanie  |
| PN-B-06250     | Beton zwykły   |
| PN-B-06251     | Roboty betonowe i żelbetowe. Wymagania techniczne  |
| PN-H-04651     | Ochrona przed korozją. Klasyfikacja i określenie agresywności korozyjnej środowisk   |
| PN-H-1070/02   | Ochrona przed korozją. Powłoki metalizacyjne cynkowe i aluminiowe  |
| PN-H-84019     | Stal węglowa konstrukcyjna, wyższej jakości ogólnego przeznaczenia. Gatunki  |
| PN-C-81521     | Wyroby lakierowane - badanie odporności powłoki lakierowanej na działanie wody oraz oznaczanie nasiąkliwości   |
| PN-C- 81523    | Wyroby lakierowane - Oznaczanie odporności powłoki na działanie mgły solnej  |
| PN-C-81556     | Wyroby lakierowane. Badanie odporności powłok lakierowych na działanie zmiennych temperatur  |
| PN-E-04500     | Powłoki ochronne cynkowe- zanurzeniowe.  |
| PN-H-04623     | Ochrona przed korozją. Pomiar grubości powłok metalowych metodami nieniszczącymi. Metoda magnetyczna.  |
| PN-H-04684     | Ochrona przed korozją. Nakładanie powłok metalizacyjnych z cynku, aluminium i ich stopów na konstrukcje stalowe i wyroby ze stopów żelaza              |
| PN-H-74200     | Rury stalowe ze szwem, gwintowane  |
| PN-H-74220     | Rury stalowe bez szwu ciągnięte i walcowane na zimno ogólnego zastosowania   |
| PN-H-84020     | Stal niestopowa konstrukcyjna ogólnego przeznaczenia. Gatunki.   |
| PN-H-84023.07  | Stal ogólnego zastosowania. Stal na rury. Gatunki.   |
| PN-H-87070     | Ochrona przed korozją. Pokrycia lakierowane  |
| PN-H-97052     | Ochrona przed korozją. Ocena przygotowania powierzchni stali, staliwa i żeliwa do malowania.   |
| BN-88/6731-08  | Cement. Transport i przechowywanie   |
| PN-EN 206-1    | Beton. Część 1: Wymagania, właściwości, produkcja i zgodność.  |



|                     |   |
|---------------------|---|
| PN-EN 485-4         | Aluminium i stopy aluminium – blachy, taśmy i płyty. Tolerancje kształtu i wymiarów w wyrobów walcowanych na zimno.   |
| PN-EN ISO 1461      | Powłoki cynkowe nanoszone na stal metodą zanurzeniową (cynkowanie jednostkowe) – wymaganie i badanie.   |
| PN-EN 10240         | Wewnętrznie i/ lub zewnętrznie powłoki ochronne rur stalowych. Wymagania dotyczące powłok wykonanych przez cynkowanie ogniowe w ocynkowniach zautomatyzowanych. |
| PN-EN 10292         | Taśmy i blach ze stali o podwyższonej granicy plastyczności powlekane ogniowo w sposób ciągły do obróbki plastycznej na zimno. Warunki techniczne dostawy.      |
| PN-EN 10327         | Taśmy i blachy ze stali niskowęglowych powlekane ogniowo w sposób ciągły do obróbki plastycznej na zimno. Warunki techniczne dostawy.                           |
| PN-EN 12767         | Bierne bezpieczeństwo konstrukcji wsporczych dla urządzeń drogowych. Wymagania i metody badań.  |
| PN-EN 12899-1/ Ap 1 | Stałe pionowe znaki drogowe. Część 1: Znaki stałe.  |
| PN-EN 12899-5       | Stałe pionowe znaki drogowe. Część 5: Badanie wstępne typu.   |
| PN-EN 60529         | Stopnie ochrony zapewnianej przez obudowy (Kod IP)  |
| PN-EN 60598-1       | Oprawy oświetleniowe. Wymagania ogólne i badania.   |
| PN-EN 60598-2-3     | Oprawy oświetleniowe. Wymagania szczegółowe. Oprawy oświetleniowe drogowe i uliczne.  |
| PN-H-74200          | Rury stalowe ze szwem, gwintowane.  |
| PN-EN ISO 2808(U)   | Farby i lakiery – oznaczanie grubości powłoki.  |
| PN-H-93010          | Stal. Kształtowniki walcowane na gorąco.  |
| PN-S-02205          | Drogi samochodowe. Roboty ziemne. Wymagania i badania.  |

## 10.2 Przepisy związane

Załączniki nr 1 i 4 do rozporządzenia Ministra Infrastruktury z dnia 3 lipca 2003 w sprawie szczegółowych warunków technicznych dla znaków i sygnałów drogowych oraz urządzeń bezpieczeństwa ruchu drogowego i warunków ich umieszczania na drogach (Dz. U. nr 220, poz. 2181)

Rozporządzenie Ministra Infrastruktury z dn. 11 sierpnia 2004 r. w sprawie sposobów deklarowania zgodności wyrobów budowlanych oraz sposobu znakowania ich znakiem budowlanym (Dz. U. nr 198, poz. 2041)

Rozporządzenie Ministra Infrastruktury z dn. 08 listopada 2004 r. w sprawie aprobat technicznych oraz jednostek organizacyjnych upoważnionych do ich wydawania (Dz. U. nr 249, poz. 2497).

Rozporządzenie Ministra Infrastruktury z dn. 11 sierpnia 2004 r. w sprawie sposobów deklarowania zgodności wyrobów budowlanych oraz sposobu znakowania ich znakiem budowlanym (Dz. U. nr 198, poz. 2041)



## **D-07.06.01a. OGRODZENIE Z SIATKI METALOWEJ PRZY POSESJACH PRZYDROŻNYCH**

### **1. WSTĘP**

#### **1.1. Przedmiot ST**

Przedmiotem niniejszej Specyfikacji Technicznej (ST) są wymagania dotyczące wykonania i odbioru robót związanych z wykonaniem ogrodzenia drogi, w ramach zadania:

**„Rozbudowa drogi powiatowej nr 4304W (ul. Szkolna) w m. Słupno, gm. Radzymin na odcinku od skrzyżowania z ul. Żeromskiego w Słupnie do rowu melioracyjnego na granicy z m. Cegielnia”.**

#### **1.2. Zakres stosowania ST**

Specyfikacja Techniczna (ST) jest stosowana jako dokument przetargowy i kontraktowy przy zleceniu i realizacji robót wymienionych 1.1.

#### **1.3. Zakres robót objętych ST**

Ustalenia zawarte w niniejszej Specyfikacji Technicznej (ST) dotyczą zasad prowadzenia robót związanych z wykonaniem ogrodzenia zgodnie z Dokumentacją Projektową i obejmują:

- **ustawienie ogrodzeń z siatki metalowej na słupkach metalowych o wys. min. 1,60m (wg. karty KPED 03.05)**
- **wykonanie bram wjazdowych min. szer. 3,0m (wg. karty KPED 03.06)**

zgodnie z zakresem określonym w Dokumentacji Projektowej.

#### **1.4. Określenia podstawowe**

Określenia podane w niniejszej Specyfikacji są zgodne z obowiązującymi odpowiednimi normami, Katalogiem Powtarzalnych Elementów Drogowych i Specyfikacją D-M-00.00.00 „Wymagania ogólne”, w szczególności dla urządzeń bezpieczeństwa ruchu

- 1.4.1.** Ogrodzenie drogowe– przegroda fizyczna, chroniąca przed przedostawaniem się na jezdnię niepożądanych intruzów spoza pasa drogowego, tj. ludzi, zwierząt i pojazdów, mogących niebezpiecznie zakłócić ruch na drodze.
- 1.4.2.** Ogrodzenie– ogrodzenie składające się z elementów systemowych dostarczonych przez producenta. Wszystkie elementy ogrodzenia jako system powinny być rozpoznawalne i powinny posiadać wszystkie dokumenty uprawniające do wbudowania wg ustawy o wyrobach budowlanych. Ogrodzenie wykonuje się z siatki węzłowej zawlekanej.
- 1.4.3.** Siatka metalowa – siatka wykonana z drutu o różnym sposobie jego splotu (płóciennym, skośnym), pleciona z płaskich i okrągłych spirali, zgrzewana, skręcana oraz kombinowana (harfowa, pętlowa, półpętlowa), o różnych wielkościach oczek.
- 1.4.4.** Siatka węzłowa zawlekana – siatka wykonana z drutu stalowego ocynkowanego składająca się z pionowych i poziomych pasm drutów łączonych przez zawlekanie. Siatkę węzłową charakteryzują przegięcia każdego drutu poziomego, wykonane w każdym odcinku między dwoma sąsiednimi drutami pionowymi.
- 1.4.5.** Siatka pleciona ślimakowa – siatka o oczkach kwadratowych, pleciona z płaskich spiral wykonanych z drutu okrągłego.
- 1.4.6.** Stalowa linka usztywniająca – równomiernie skręcone splotki z drutu okrągłego tworzące linię stalową. Linka służy do usztywnienia ogrodzenia wykonanego z siatki ogrodzeniowej ślimakowej.
- 1.4.7.** Wysokość ogrodzenia – odległość pomiędzy poziomem terenu a najwyższym punktem ogrodzenia. W przypadku lokalizacji ogrodzenia na stoku, wysokość tę określa się w odległości 0,5 m od osi ogrodzenia, w kierunku od drogi.
- 1.4.8.** Pozostałe określenia podstawowe są zgodne z obowiązującymi, odpowiednimi polskimi normami i z definicjami podanymi w ST D-M-00.00.00 „Wymagania ogólne” pkt 1.4.

## 1.5. Ogólne wymagania dotyczące robót

Wymagania dotyczące robót podano w ST D-M-00.00.00. "Wymagania ogólne" pkt 1.5 .

## 2. MATERIAŁY

### 2.1. Ogólne wymagania dotyczące materiałów

Ogólne wymagania dotyczące materiałów, ich pozyskiwania i składowania, podano w ST D-M-00.00.00 "Wymagania Ogólne" pkt. 2. Wszystkie materiały ogrodzeniowe stosowane przez Wykonawcę muszą odpowiadać wymaganiom Dokumentacji Projektowej i ST.

### 2.2. Siatka stalowa

Należy stosować siatkę z drutu stalowego ocynkowanego. Długość dostarczanej przez producenta siatki, zwiniętej w rolkę, powinna wynosić od 10 do 25 m. Odchyłki długości nie powinny przekraczać  $\pm 0,1$  m dla wielkości boku oczka 30 oraz  $\pm 0,2$  m dla siatek wielkości boku oczka od 40 do 70.

Powierzchnia siatki powinna być gładka, bez załamań, wybrzuszeń i wgnieceń. Spirala powinna być wykonana z jednego odcinka drutu. Splecenie siatki powinno być przeprowadzone przez połączenie spirali wszystkimi zwojami. Końce spirali z obydwu stron powinny być równo obcięte w odległości co najmniej 30% wymiaru boku oczka.

Drut, z jakiego będzie wykonana siatka powinien być wykonany ze stali ST1 według PN-M-80026. Wytrzymałość drutu na rozciąganie powinna wynosić, co najmniej 588 MPa (dopuszcza się wytrzymałość od 412 do 588 MPa po akceptacji Inżyniera).

Drut musi być pokrywany warstwą Zn95A15 zanurzeniowo (ogniowo) z wyższą dokładnością ocynkowania, określoną zgodnie z PN-EN 10244-2:2003, tj. dla średnicy drutu od 2,8 do 3,20mm – 255g/m<sup>2</sup>.

Każda rolka siatki dostarczona przez producenta powinna być przewiązana w dwóch miejscach drutem miękkim. Siatki w rolce należy przechowywać w pozycji pionowej w pomieszczeniach suchych, z dala od materiałów działających korodująco.

### 2.3. Liny stalowe

Stalowe liny usztywniające siatkę ogrodzenia powinny odpowiadać wymaganiom określonym w PN-EN-12385-1+A1:2008 i PN-M-80202. Drut stalowy na liny powinien być drutem okrągłym, gładkim ocynkowanym o średnicy 4 mm.

Do każdej liny zgodnie z postanowieniami PN-EN 12385-1+A1:2008 powinno być dołączone zaświadczenie wytwórcy z protokołem przeprowadzonych badań, w tym sprawdzenia siły zrywającej linę i jakości powłoki cynkowej. Liny powinny być przechowywane w pomieszczeniach krytych, zamkniętych, z dala od substancji działających korodująco.

### 2.4. Słupki ogrodzeniowe stalowe

Słupki ogrodzeniowe z rur stalowych okrągłych bez szwu walcowanych na gorąco według PN-EN-10210-1:2007 średnicy zewnętrznej min 45 mm i grubości ścianki min. 3,2 mm.

Długość całkowita słupka - 3,0 m. Końce rur powinny być obcięte równo i prostopadle do osi rury.

Rury powinny być wykonane ze stali w gatunkach dopuszczonych przez normy: PN-H-84023-07, PN-EN 10025-1:2007, PN-EN 10083-1:2008, PN-H-84030/02. Rury ocynkowane cynkiem Raf według PN-EN1179:2005. Rury powinny być cechowane. Cechowanie na rurze lub przywieszce powinno obejmować:

- znak wytwórcy,
- znak stali i numer wytopu.

### 2.5. Bramy i furtki

Kątowniki równomierne 50x50 mm – wymagania jak w PN-EN-10056 1:2000

Siatka pleciona ślimakowa – wymagania jak w BN-85/5032-02

Siatka o wymiarze boku oczka około 50 mm. Siatka z drutu o grubości 3,0 – 4,0 mm.

### 2.6. Beton na fundament słupków

Beton klasy C16/20 (B20)- wymagania jak w PN-EN 12620+A1:2010:

- cement klasy 32,5 - wymagania według PN-EN 197-1: 2002,

- kruszywo (piasek, żwir, grys) - wymagania zgodnie z ST M-13.02.01,
- woda - wymagania według PN-EN-1008:2004.

### **3. SPRZĘT**

#### **3.1. Ogólne wymagania dotyczące sprzętu**

Ogólne wymagania dotyczące sprzętu podano w ST D-M-00.00.00 „Wymagania ogólne” pkt 3. Wybór sprzętu do wykonania robót związanych z niniejszymi ST należy do Kierownika Budowy. Jakikolwiek sprzęt, rusztowania, maszyny lub narzędzia nie gwarantujące spełnienia wymagań jakościowych Robót i bezpieczeństwa zostaną przez Inżyniera zdyskwalifikowane i nie zostaną dopuszczone do Robót.

### **4. TRANSPORT**

#### **4.1. Ogólne wymagania dotyczące transportu**

Ogólne wymagania dotyczące transportu podano w ST D-M-00.00.00 „Wymagania ogólne” pkt 4. Wybór sposobu transportu i wybór środków transportu należą do Kierownika Budowy, z zastrzeżeniem, że transport wyrobów oraz materiałów przeznaczonych do wbudowania i wykonania robót nie mogą powodować zanieczyszczenia (materiałów i wyrobów), obniżenia ich jakości lub uszkodzeń.

### **5. WYKONANIE ROBÓT**

#### **5.1. Ogólne wymagania dotyczące wykonania robót**

Ogólne zasady wykonania robót podano w ST D-M-00.00.00 „Wymagania ogólne” pkt 5.

#### **5.2. Zakres wykonania robót**

##### **5.2.1. Wykonanie dołów pod słupki i siatkę**

Doły pod słupki powinny znajdować się na wytyczonej trasie ogrodzenia i posiadać wymiary w planie co najmniej o 20cm większe od wymiarów słupka, a głębokość 0,8–1,20m.

Najpierw należy wykonać doły pod słupki narożne, bramowe i załamania ogrodzenia, a następnie dokonać podziału odcinków prostych na mniejsze odległości po 3÷6m (zalecane dokładnie co 5 m).

Wykop pod siatkę ogrodzeniową i z tworzywa sztucznego musi być dostosowany do głębokości na jaką należy siatki wkopać w ziemię.

##### **5.2.2. Wykonanie fundamentów betonowych pod słupki**

Słupek należy ustawić w gotowy wykop i napełnić otwór mieszanką betonową C16/20.

Do czasu stwardnienia betonu słupki należy podeprzeć. Siatkę można napinać na słupkach po co najmniej 7 dniach od ustawienia słupka w betonie.

##### **5.2.3. Ustawienie słupków**

Słupki winny stać pionowo w linii ogrodzenia, a ich wierzchołki powinny znajdować się na jednakowej wysokości.

Słupki z rur powinny mieć zaspawany górny otwór. Słupki końcowe, narożne oraz stojące na załamaniach ogrodzenia o kącie większym od 15° należy zabezpieczyć przed wychylaniem się ukośnymi słupkami wspierającymi, ustawiając je wzdłuż biegu ogrodzenia pod kątem około 30÷45°. Słupki do siatki ogrodzeniowej powinny być przystosowane do umieszczania na nich linek usztywniających przez posiadanie odpowiednich uszek lub otworów do zaczepów i haków metalowych. Słupki końcowe powinny być dodatkowo przystosowane do umocowania do nich siatki.

##### **5.2.4. Rozpięcie siatki ogrodzeniowej**

Należy rozwiesić trzy linki usztywniające; u góry, na dole i w środku ogrodzenia z przymocowaniem ich do słupków. Do słupków końcowych linki muszą być starannie przymocowane. Linki napina się wyciągarkami lub innym sprzętem zaakceptowanym przez Inżyniera.

Siatkę metalową przymocowuje się do słupków końcowych za pomocą prętów płaskich lub zaokrąglonych. Siatkę napina się w sposób podobny do linek. Górną i dolną krawędź siatki należy łączyć z linką zaginając na niej poszczególne druty siatki.

### 5.2.5. Montaż bram i furtek

Bramy i furtki należy wykonać z siatki stalowej w ramach z kątownika. Bramy należy wykonać o szerokości zgodnie z p.1.3 i Dokumentacją Projektową.

## 6. KONTROLA JAKOŚCI ROBÓT

### 6.1. Ogólne zasady kontroli jakości robót

Ogólne zasady kontroli jakości robót podano w ST D-M-00.00.00 „Wymagania ogólne” pkt. 6.

### 6.2. Badania w czasie wykonywania robót

Wszystkie materiały dostarczone na budowę, z zaświadczeniem o jakości (atestem) producenta powinny być sprawdzone w zakresie powierzchni wyrobu i jego wymiarów.

### 6.3. Kontrola w czasie wykonywania ogrodzenia

- Zgodność wykonania ogrodzeń z dokumentacją projektową (lokalizacja, wymiary);
- prawidłowość wykonania dołów pod słupki, zgodnie z punktem 5.2.1,
- prawidłowość wykonania fundamentów pod słupki, zgodnie z punktem 5.2.2,
- poprawność ustawienia słupków, zgodnie z punktem 5.2.3,
- prawidłowość rozciągnięcia siatki ogrodzeniowej, zgodnie z punktem 5.2.4,
- prawidłowość wykonania bram i furtek.

## 7. OBMIAR ROBÓT

### 7.1. Ogólne zasady obmiaru robót

Ogólne zasady obmiaru robót podano w ST D-M-00.00.00 „Wymagania ogólne” pkt 7.

### 7.2. Jednostka obmiarowa

Jednostką obmiarową jest:

- a) 1 m (metr) ustawienia ogrodzeń z siatki metalowej na słupkach metalowych, ogrodzenia wysokości min. 1,60m;
- b) 1 szt. (sztuka) wykonania bram wjazdowych min. szer. 3,0m;

## 8. ODBIÓR ROBÓT

### 8.1 Ogólne zasady odbioru robót

Ogólne zasady odbioru robót podano w ST D-M-00.00.00 „Wymagania ogólne” pkt. 8.

## 9. PODSTAWA PŁATNOŚCI

Cena wykonania 1 m ogrodzenia obejmuje:

- prace pomiarowe i roboty przygotowawcze,
- dostarczenie materiałów i sprzętu,
- wykonanie ogrodzenia w sposób zapewniający stabilność, zgodnie z wymaganiami dokumentacji projektowej i specyfikacji technicznej,
- uporządkowanie terenu robót,
- przeprowadzenie pomiarów i badań wymaganych w niniejszej specyfikacji technicznej.

Cena wykonania 1 szt. bramy obejmuje:

- prace pomiarowe i roboty przygotowawcze,
- dostarczenie materiałów i sprzętu,
- wykonanie bramy zgodnie z wymaganiami dokumentacji projektowej i specyfikacji technicznej,
- uporządkowanie terenu robót,
- przeprowadzenie pomiarów i badań wymaganych w niniejszej specyfikacji technicznej.

## 10. PRZEPISY ZWIĄZANE

### 10.1. Normy

1. PN-B-06250:1988 Beton zwykły
2. PN-EN 206-1 Beton. Część 1:Wymagania, właściwości, produkcja i zgodność,
3. PN-EN 12620+A1:2010 Kruszywa mineralne do betonu.

- |                           |  |
|---------------------------|--|
| 4. PN-EN-197-1:2002       | Cement. Część 1: Skład, wymagania i kryteria zgodności dot. cementów powszechnego użytku.  |
| 5. PN-EN 1008:2004        | Woda zarobowa do betonu. Specyfikacja pobierania próbek, badania i ocena przydatności wody zarobowej do betonu, w tym wody odzyskanej z procesów produkcji betonu. |
| 6. PN-EN ISO 1461         | Powłoki cynkowe nanoszone na stal metodą zanurzeniową (cynkowanie jednostkowe) Wymagania i badania   |
| 7. PN-EN 1179:2005        | Cynk i stopy cynku. Cynk pierwotny.  |
| 8. PN-67/M-80026:1967     | Druty okrągłe ze stali niskowęglowej ogólnego przeznaczenia.   |
| 9. PN-EN 12385-1:2004     | Liny stalowe - Bezpieczeństwo - Część 1: Wymagania ogólne.   |
| 10. PN-EN 12385-1+A1:2008 | Liny stalowe – Bezpieczeństwo – Część 1: Wymagania ogólne (oryg.).   |
| 11.                       |  |
| 12. PN-69/M-80202:1969    | Liny stalowe 1 × 7.  |
| 13. PN-ISO 8992:1996      | Części złączne. Ogólne wymagania dla śrub, wkrętów, śrub dwustronnych i nakrętek.  |
| 14. PN-EN ISO 898-1:2001  | Własności mechaniczne części złącznych wykonanych ze stali węglowej oraz stopowej - Śruby i śruby dwustronne.  |
| 15. PN-H-97080-06:1984    | Ochrona czasowa - Warunki środowiskowe ekspozycji.   |
| 16. BN-83/5032-02         | Siatki metalowe. Siatki plecione ślimakowe   |
| 17. PN-EN 10224:2003      | Rury ze stali niestopowej i osprzęt do transportu cieczy łącznie z wodą pitną przeznaczoną do celów konsumpcyjnych. Techniczne warunki dostawy (oryg.)             |
| 18. PN-EN 10244-1:2003    | Drut stalowy i wyroby z drutu. Powłoki z metali nieżelaznych na drucie stalowym.   |
| 19. PN-EN 10002-1:2004    | Metale - Próba rozciągania - Część 1: Metoda badania w temperaturze otoczenia.   |
| 20. PN-H-84023-07:1989    | Stal określonego zastosowania. Stal na rury. Gatunki   |
| 21. PN-EN 10083-1:2008    | Stale do ulepszenia cieplnego. Część 1: Ogólne warunki techniczne dostawy  |
| 22. PN-EN 10084:2008      | Stale do nawęglania. Warunki techniczne dostawy (oryg.)  |
| 23. PN-EN 10056-1:2000    | Kątowniki równoramienne i nierównoramienne ze stali konstrukcyjnej. Wymiary  |
| 24. PN-EN 10140:2007      | Taśma stalowa wąska walcowana na zimno - Tolerancje wymiarów i kształtu.   |
| 25. PN-ISO 3755:1994      | Staliwo węglowe konstrukcyjne ogólnego przeznaczenia   |
| 26. PN-EN 10219/2007      | Kształtowniki zamknięte ze szwem wykonan na zimno ze stali konstrukcyjnych niestopowych i drobnoziarnistych. Tolerancje, wymiary i wielkości statyczne.            |
| 27. PN-H-74219:1980       | Rury stalowe bez szwu walcowane na gorąco ogólnego zastosowania  |
| 28. PN-EN 10210-1:2007    | Kształtowniki zamknięte wykonane ze stali konstrukcyjnych niestopowych i drobnoziarnistych – Część 1: Warunki techniczne dostawy.                                  |
| 29. PN-EN 10025:2007      | Wyroby walcowane na gorąco ze stali konstrukcyjnych.   |
| 30. PN-EN 1179:2005       | Cynk i stopy cynku. Cynk pierwotny.  |

## 10.2. Inne dokumenty

31. Katalog powtarzalnych elementów drogowych, CBPBDiM Transprojekt Warszawa 1979-1982
32. Wytyczne stosowania ogrodzeń drogowych, CBPBDiM Transprojekt Warszawa, 1990
33. Katalog drogowych urządzeń ochrony środowiska, GDDKiA, Warszawa 2002 r.
34. Aprobaty Techniczne IBDM
35. Ustawa z dnia 16.04.2004 r. o wyrobach budowlanych (Dz.U. Nr. 92 z 2004r, poz. 881).





**D.07.06.02****URZĄDZENIA ZABEZPIECZAJĄCE RUCH PIESZYCH****1. WSTĘP****1.1. Przedmiot ST**

Przedmiotem niniejszej ST są wymagania dotyczące wykonania i odbioru robót związanych z urządzeniami zabezpieczającymi ruch pieszych, które zostaną wykonane w ramach zadania:

**„Rozbudowa drogi powiatowej nr 4304W (ul. Szkolna) w m. Słupno, gm. Radzymin na odcinku od skrzyżowania z ul. Żeromskiego w Słupnie do rowu melioracyjnego na granicy z m. Cegielnia”.**

**1.2. Zakres stosowania ST**

ST jest stosowana jako dokument przetargowy i kontraktowy przy zleceniu i realizacji robót wymienionych w punkcie 1.1.

**1.3. Zakres robót objętych ST**

Ustalenia zawarte w niniejszej ST dotyczą zasad prowadzenia robót związanych z wykonaniem:

- **balustrad U-11a** zabezpieczających ruch pieszych.

Rodzaj i zakres stosowania urządzeń zabezpieczających ruch pieszych pokazano w Dokumentacji Projektowej.

**1.4. Określenia podstawowe**

**1.4.1. Ogrodzenia ochronne sztywne** - przegrody fizyczne separujące ruch pieszy od ruchu kołowego wykonane z kształtowników stalowych, siatek na linkach naciągowych, ram z kształtowników wypełnionych siatką, szczeblinami lub panelami z tworzyw sztucznych lub szkła zbrojonego.

**1.4.2. Kształtowniki** - wyroby o stałym przekroju poprzecznym w kształcie złożonej figury geometrycznej, dostarczane w odcinkach prostych, stosowane w konstrukcjach stalowych lub w połączeniu z innymi materiałami budowlanymi.

1.4.3. Pozostałe określenia podstawowe są zgodne z obowiązującymi, odpowiednimi polskimi normami i z definicjami podanymi w ST D-M.00.00.00 „Wymagania ogólne” pkt 1.4.

**1.5. Ogólne wymagania dotyczące robót**

Ogólne wymagania dotyczące robót podano w ST D-M.00.00.00 „Wymagania ogólne” pkt 1.5.

W trakcie mocowania słupków barier w gruncie Wykonawca ma obowiązek chronienia uzbrojenia podziemnego i uzgodnienia z Inżynierem technologii tych robót.

**2. MATERIAŁY****2.1. Ogólne wymagania dotyczące materiałów**

Ogólne wymagania dotyczące materiałów ich pozyskiwania i składowania podano w ST D-M.00.00.00 „Wymagania ogólne” pkt 2.

Stosowane materiały muszą odpowiadać wymaganiom jakościowym wyrobów dopuszczonych do obrotu i stosowania w budownictwie. Na życzenie odbiorcy na dostarczone materiały Dostawca zobowiązany jest przedstawić niezbędne atesty i certyfikaty zgodności.

**2.2. Materiały do wykonania ogrodzeń i balustrad**

Materiałami stosowanymi przy wykonywaniu urządzeń zabezpieczających ruch pieszy, objętych niniejszą ST, są:

- słupki metalowe i elementy połączeniowe,
- beton i jego składniki,
- materiały do malowania i renowacji powłok malarskich.

**2.3. Słupki metalowe i elementy połączeniowe****2.3.1. Wymiary i najważniejsze charakterystyki słupków**

Słupki metalowe ogrodzeń można wykonywać z ocynkowanych rur okrągłych i wyjątkowo z rur kwadratowych lub prostokątnych, względnie z kształtowników: kątowników, ceowników (w tym: częściowo zamkniętych), teowników i dwuteowników, zgodnie z dokumentacją projektową, ST lub wskazaniami Inżyniera.

Wymiary i najważniejsze charakterystyki słupków można przyjmować zgodnie z tablicami od 6 do 13.

Tablica 6. Rury stalowe okrągłe bez szwu walcowane na gorąco wg PN-H-74219

| Średnica zewnętrzna | Grubość ścianki | Masa 1 m rury kg/m | Dopuszczalne odchyłki, % |                  |
|---------------------|-----------------|--------------------|--------------------------|------------------|
|                     |                 |                    | średnicy zewnętrznej     | grubości ścianki |
| 51,0                | od 2,6 do 12,5  | od 3,10 do 11,9    | ± 1,25                   | ± 15             |
| 54,0                | od 2,6 do 14,2  | od 3,30 do 13,9    |                          |                  |
| 57,0                | od 2,9 do 14,2  | od 3,87 do 15,0    |                          |                  |
| 60,3                | od 2,9 do 14,2  | od 4,11 do 16,1    |                          |                  |
| 63,5                | od 2,9 do 16,0  | od 4,33 do 18,7    |                          |                  |
| 70,0                | od 2,9 do 16,0  | od 5,80 do 21,3    |                          |                  |
| 76,1                | od 2,9 do 20,0  | od 5,24 do 27,7    |                          |                  |
| 82,5                | od 3,2 do 20,0  | od 6,26 do 30,8    |                          |                  |
| 88,9                | od 3,2 do 34,0  | od 6,76 do 34,0    |                          |                  |
| 101,6               | od 3,6 do 20,0  | od 8,70 do 40,2    |                          |                  |

Tablica 7. Rury stalowe bez szwu ciągnięte i walcowane na zimno wg PN-H-74220

| Średnica zewnętrzna mm | Grubość ścianki mm | Masa 1 m rury kg/m | Dopuszczalne odchyłki, % |                 |
|------------------------|--------------------|--------------------|--------------------------|-----------------|
|                        |                    |                    | Średnica zewnętrzna      | Grubość ścianki |
| 51,0                   | od 2,9 do 5,6      | od 3,44 do 6,27    | ± 1,0                    | ± 15            |
| 54,0                   | od 2,9 do 8,0      | od 3,65 do 9,04    |                          |                 |
| 57,0                   | od 2,9 do 10,0     | od 3,87 do 11,60   |                          |                 |
| 60,3                   | od 7,1 do 10,0     | od 9,34 do 12,40   |                          |                 |
| 63,5                   | od 7,1 do 10,0     | od 9,90 do 13,20   |                          |                 |

Tablica 8. Kątowniki równoramienne wg PN-H-93401

| Wymiary ramion mm | Grubość ramienia mm | Masa 1 m kątownika kg/m | Dopuszczalne odchyłki mm |                 |
|-------------------|---------------------|-------------------------|--------------------------|-----------------|
|                   |                     |                         | długości ramienia        | grubości ramion |
| 40 x 40           | od 4 do 5           | od 2,42 do 2,97         | ± 1                      | ± 0,4           |
| 45 x 45           | od 4 do 5           | od 2,74 do 3,38         |                          |                 |
| 50 x 50           | od 4 do 6           | od 3,06 do 4,47         |                          |                 |
| 60 x 60           | od 5 do 8           | od 4,57 do 7,09         | ± 1,5                    | ± 0,5           |
| 65 x 65           | od 6 do 9           | od 5,91 do 8,62         |                          |                 |
| 75 x 75           | od 5 do 9           | od 5,76 do 10,00        |                          |                 |
| 80 x 80           | od 6 do 10          | od 7,34 do 11,90        |                          |                 |
| 90 x 90           | od 6 do 11          | od 8,30 do 14,70        | ± 2                      | ± 0,6           |
| 100 x 100         | od 8 do 12          | od 12,20 do 17,80       |                          |                 |

Tablica 9. Kątowniki nierównoramienne wg PN-81/H-93402

| Wymiary ramion mm | Grubość ramienia mm | Masa 1 m kątownika kg/m | Dopuszczalne odchyłki mm |                 |
|-------------------|---------------------|-------------------------|--------------------------|-----------------|
|                   |                     |                         | długości ramienia        | grubości ramion |
| 45x30             | od 4 do 5           | od 2,24 do 2,76         | $\pm 1$                  | + 0,3; - 0,5    |
| 60x40             | od 5 do 6           | od 3,76 do 4,46         | $\pm 1,5$ ; $\pm 1,0$    |                 |
| 65x50             | od 5 do 8           | od 4,35 do 6,75         | $\pm 1,5$                | + 0,4; - 0,7    |
| 70x50             | 7                   | 6,24                    |                          |                 |
| 75x50             | od 5 do 8           | od 4,75 do 7,39         |                          |                 |
| 80x40             | 6                   | 5,41                    | $\pm 1,5$ ; $\pm 1,0$    |                 |
| 80x60             | od 6 do 8           | od 6,37 do 8,34         | $\pm 1,5$                |                 |
| 80x65             | 10                  | 10,7                    |                          |                 |
| 90x60             | 8                   | 8,96                    | $\pm 1,5$                |                 |
| 100x50            | 8                   | 8,99                    |                          |                 |
| 100x65            | od 7 do 10          | od 8,77 do 12,3         |                          |                 |

Tablica 10. Ceowniki walcowane wg PN-H-93403

| Oznaczenie | Wymiary - mm      |                  |                  | Masa 1 m ceownika kg/m | Dopuszczalne odchyłki mm |           |             |
|------------|-------------------|------------------|------------------|------------------------|--------------------------|-----------|-------------|
|            | wysokość średnika | szerokość stopki | grubość średnika |                        | średnika                 | stopki    | grubości    |
| [ 40       | 40                | 20               | 5                | 4,75                   | $\pm 1,5$                | $\pm 1,5$ | +0,3; - 0,5 |
| [ 45       | 45                | 38               | 5                | 5,03                   |                          |           |             |
| [ 50       | 50                | 38               | 5                | 5,59                   |                          |           |             |
| [ 65       | 65                | 42               | 5,5              | 7,09                   |                          |           |             |
| [ 80       | 80                | 45               | 6                | 8,64                   | $\pm 2,0$                | $\pm 2,0$ | + 0,4       |
| [100       | 100               | 50               | 6                | 10,60                  |                          |           | - 0,75      |
| [120       | 120               | 55               | 7                | 13,40                  |                          |           | +0,4; - 1,0 |
| [140       | 140               | 60               | 7                | 16,00                  |                          |           |             |

Tablica 11. Teowniki walcowane wg PN-H-93406

| Oznaczenie | Wymiary - mm      |                  |                  | Masa 1 m teownika kg/m | Dopuszczalne odchyłki mm |           |            |
|------------|-------------------|------------------|------------------|------------------------|--------------------------|-----------|------------|
|            | wysokość średnika | szerokość stopki | grubość średnika |                        | średnika                 | stopki    | grubości   |
| T 40x40    | 40                | 40               | 5                | 2,96                   | $\pm 1$                  | $\pm 1$   | $\pm 0,5$  |
| T 50x50    | 50                | 50               | 6                | 4,44                   | $\pm 1,5$                | $\pm 1,5$ | $\pm 0,75$ |
| T 60x60    | 60                | 60               | 7                | 6,23                   |                          |           |            |
| T 80x80    | 80                | 80               | 9                | 10,70                  |                          |           |            |
| T100x      | 100               | 100              | 11               | 16,40                  |                          |           |            |
| 100        |                   |                  |                  |                        |                          |           |            |

Tablica 12. Dwuteowniki walcowane wg PN-H-93407

| Oznaczenie | Wymiary - mm      |                  |                  | Masa 1 m dwuteownika, kg/m | Dopuszczalne odchyłki mm |        |          |
|------------|-------------------|------------------|------------------|----------------------------|--------------------------|--------|----------|
|            | wysokość średnika | szerokość stopki | grubość średnika |                            | średnika                 | stopki | grubości |
| I 80       | 80                | 42               | 3,9              | 5,94                       | ± 2                      | ± 1,5  | ± 0,5    |
| I 100      | 100               | 50               | 4,5              | 8,34                       |                          |        |          |
| I 120      | 120               | 58               | 5,1              | 11,10                      |                          |        |          |
| I 140      | 140               | 66               | 5,75             | 14,30                      |                          |        |          |

### 2.3.2. Wymagania dla rur

Rury powinny odpowiadać wymaganiom PN-H-74219, PN-H-74220 lub innej zaakceptowanej przez Inżyniera.

Powierzchnia zewnętrzna i wewnętrzna rur nie powinna wykazywać wad w postaci łusek, pęknięć, zawalcowań i naderwań. Dopuszczalne są nieznaczne nierówności, pojedyncze rysy wynikające z procesu wytwarzania, mieszczące się w granicach dopuszczalnych odchyłek wymiarowych.

Końce rur powinny być obcięte równo i prostopadłe do osi rury.

Pożądane jest, aby rury były dostarczane o:

- długościach dokładnych, zgodnych z zamówieniami; z dopuszczalną odchyłką + 10 mm,
- długościach wielokrotnych w stosunku do zamówionych długości dokładnych poniżej 3 m z nadatkiem 5 mm na każde cięcie i z dopuszczalną odchyłką dla całej długości wielokrotnej, jak dla długości dokładnych.

Rury powinny być proste. Dopuszczalne miejscowe odchylenia od prostej nie powinny przekraczać 1,5 mm na 1 m długości rury.

Rury powinny być wykonane ze stali w gatunkach dopuszczonych przez normy (np. R55, R65, 18G2A): PN-H-84023-07, PN-H-84018, PN-H-84019, PN-H-84030-02 lub inne normy.

Do ocynkowania rur stosuje się gatunek cynku Raf wg PN-H-82200.

### 2.3.3. Wymagania dla kształtowników

Kształtowniki powinny odpowiadać wymaganiom PN-H-93010 [20]. Powierzchnia kształtownika powinna być charakterystyczna dla procesu walcowania i wolna od wad, jak widoczne łuski, pęknięcia, zawalcowania i naderwania. Dopuszczalne są usunięte wady przez szlifowanie lub dłutowanie z tym, że obrobiona powierzchnia powinna mieć łagodne wycięcia i zaokrąglone brzegi, a grubość kształtownika nie może zmniejszyć się poza dopuszczalną dolną odchyłkę wymiarową dla kształtownika.

Kształtowniki powinny być obcięte prostopadłe do osi wzdłużnej kształtownika. Powierzchnia końców kształtownika nie powinna wykazywać rzadzisz, rozwarstwień, pęknięć i śladów jamy skurczowej widocznych nie uzbrojonym okiem.

Kształtowniki powinny być ze stali St3W lub St4W oraz mieć własności mechaniczne według PN-H-84020 - tablica 13 lub innej uzgodnionej stali i normy pomiędzy zgłaszającym zamówienie i wytwórcą.

Tablica 13. Podstawowe własności kształtowników wg PN-H-84020

| Stal | Granica plastyczności, MPa, minimum dla wyrobów o grubości lub średnicy |             |             |              |               | Wytrzymałość na rozciąganie, MPa, dla wyrobów o grubości lub średnicy |               |               |
|------|---|-------------|-------------|--------------|---------------|---|---------------|---------------|
|      | do 40 mm  | od 40 do 63 | od 63 do 80 | od 80 do 100 | od 100 do 150 | od 150 do 200   | do 100mm      | od 100 do 200 |
| St3W | 225   | 215         | 205         | 205          | 195           | 185   | od 360 do 490 | od 340 do 490 |
| St4W | 265   | 255         | 245         | 235          | 225           | 215   | od 420 do 550 | od 400 do 550 |

Kształtowniki mogą być dostarczone luzem lub w wiązkach z tym, że kształtowniki o masie do 25 kg/m dostarcza się tylko w wiązkach.

#### 2.3.4. Wymagania dla elementów połączeniowych do mocowania elementów barier, ogrodzeń i balustrad

Wszystkie drobne ocynkowane metalowe elementy połączeniowe przewidziane do mocowania między sobą barier i płotków jak: śruby, wkręty, nakrętki itp. powinny być czyste, gładkie, bez pęknięć, naderwań, rozwarstwień i wypukłych korbów.

Własności mechaniczne elementów połączeniowych powinny odpowiadać wymaganiom PN-M-82054, PN-M-82054-03 lub innej normy uzgodnionej.

Dostawa może być dostarczona w pudełkach tekturowych, pojemnikach blaszanych lub paletach w zależności od wielkości i masy wyrobów.

Śruby, wkręty, nakrętki itp. powinny być przechowywane w pomieszczeniach suchych, z dala od materiałów działających korodująco i w warunkach zabezpieczających przed uszkodzeniem.

Minimalna grubość powłoki cynkowej powinna wynosić w warunkach użytkowania:

a) umiarkowanych - 8  $\mu\text{m}$ ,

b) ciężkich - 12  $\mu\text{m}$ ,

zgodnie z określeniem agresywności korozyjnej środowisk według PN-H-04651.

#### 2.3.5. Wymagania dla drutu spawalniczego

Jeśli dokumentacja projektowa, ST lub Inżynier przewidują wykonanie spawanych połączeń elementów ogrodzenia, to drut spawalniczy powinien spełniać wymagania PN-M-69420, odpowiednio dla spawania gazowego acetylenowo-tlenowego lub innego zaakceptowanego przez Inżyniera.

Średnica drutu powinna wynosić połowę grubości elementów łączonych lub od 6 do 8 mm, gdy elementy łączone są grubsze niż 15 mm.

Powierzchnia drutu powinna być czysta i gładka, bez rdzy, zgorzeli, brudu lub smarów.

Wytrzymałość drutów na rozciąganie powinna wynosić:

| średnica drutu - mm | wytrzymałość na rozciąganie |
|---------------------|-----------------------------|
| od 1,2 do 1,6       | od 750 do 1200 MPa          |
| od 2,0 do 3,0       | od 550 do 1000 MPa          |
| powyżej 3,0         | od 450 do 900 MPa           |

Druty mogą być dostarczane w kręgach, na szpulach lub w pakietach. Kręgi drutów powinny składać się z jednego odcinka drutu, a zwoje nie powinny być splecione. Łączna maksymalna masa pakowanych drutów i prętów nie powinna przekraczać 50 kg netto.

Druty i pręty powinny być przechowywane w suchych pomieszczeniach, wolnych od czynników wywołujących korozję.

#### 2.3.6. Wymagania dla powłok metalizacyjnych cynkowych

W przypadku zastosowania powłoki metalizacyjnej cynkowej na konstrukcjach stalowych, powinna ona być z cynku o czystości nie mniejszej niż 99,5% i odpowiadać wymaganiom BN-89/1076-02. Minimalna grubość powłoki cynkowej powinna być zgodna z wymaganiami tablicy 14.

Tablica 14. Minimalna grubość powłoki metalizacyjnej cynkowej narażonej na działanie korozji atmosferycznej wg BN-89/1076-02

| Agresywność atmosfery wg PN-H-04651                                    | korozyjna | Minimalna grubość powłoki, $\mu\text{m}$ , przy wymaganej trwałości w latach |       |
|--|-----------|--|-------|
|  |           | 10   | 20    |
| Umiarkowana  |           | 120  | 160   |
|  | Ciężka    | 160 M  | 200 M |
| M - powłoka pokryta dwoma lub większą liczbą warstw powłoki malarskiej |           |  |       |

Powierzchnia powłoki powinna być jednorodna pod względem ziarnistości. Nie może ona wykazywać widocznych wad jak rysy, pęknięcia, pęcherze lub odstawanie powłoki od podłoża.

## 2.4. **Beton i jego składniki**

Właściwości betonu do wykonania betonowych fundamentów lub kotew powinny być zgodne z dokumentacją projektową i z wymaganiami PN-B-06250, z tym, że klasa betonu nie powinna być niższa niż C20/25, nasiąkliwość powinna być nie większa niż 5 %, stopień wodoszczelności – co najmniej W 2, a stopień mrozoodporności – co najmniej F 50.

Cement stosowany do betonu powinien być cementem portlandzkim klasy co najmniej „32,5” i powinien spełniać wymagania PN-B-19701.

Kruszywo do betonu (piasek, grys, żwir, mieszanka z kruszywa naturalnego sortowanego, kruszywo łamane) powinny spełniać wymagania PN-B-06712. Woda powinna być odmiany „1” i spełniać wymagania PN-B-32250. Bez badań laboratoryjnych można stosować wodę pitną.

Domieszki chemiczne do betonu powinny być stosowane, jeśli przewiduje to dokumentacja projektowa lub wskazania Inżyniera, przy czym w przypadku braku danych dotyczących rodzaju domieszek, ich dobór powinien być dokonany zgodnie z zaleceniami PN-B-06250. Domieszki powinny spełniać wymagania PN-B-23010.

Pręty zbrojenia mogą być stosowane w konstrukcji zakotwienia słupka, jeśli przewiduje je dokumentacja projektowa. Pręty zbrojenia powinny odpowiadać PN-B-06251.

Stal dostarczona na budowę powinna być zaopatrzona w zaświadczenie (atest) stwierdzające jej gatunek. Właściwości mechaniczne stali używanej do zbrojenia betonu powinny odpowiadać PN-B-03264.

## 3. **SPRZĘT**

### 3.1. **Ogólne wymagania dotyczące sprzętu**

Ogólne wymagania dotyczące sprzętu podano w ST D-M.00.00.00 „Wymagania ogólne” pkt 3.

### 3.2. **Sprzęt do wykonania urządzeń zabezpieczających ruch pieszych**

Wykonawca przystępujący do wykonania urządzeń zabezpieczających ruch pieszych powinien wykazać się możliwością korzystania z następującego sprzętu:

- szpadli, drągów stalowych, wyciągarek do napinania linek i siatek, młotków, kluczy do montażu elementów panelowych itp.
- środków transportu materiałów,
- żurawi samochodowych o udźwigu do 4 t,
- ewentualnych wiertnic do wykonania dołów pod słupki w gruncie zwięzłym (lecz nie w terenach uzbrojonych w centrach miast),
- ewentualnych młotów (bab), wibromłotów do wbijania lub wwibrowania słupków w grunt,
- przewoźnych zbiorników do wody,
- koparek kołowych (np. 0,15 m<sup>3</sup>) lub koparek gąsienicowych (np. 0,25 m<sup>3</sup>), sprzętu spawalniczego itp.

Sprzęt użyty przez Wykonawcę do robót winien uzyskać akceptację Inżyniera.

## 4. **TRANSPORT**

### 4.1. **Ogólne wymagania dotyczące transportu**

Ogólne wymagania dotyczące transportu podano w ST D-M.00.00.00 „Wymagania ogólne” pkt 4.

### 4.1. **Transport materiałów**

Rury stalowe na słupki, przeciągi, pochwyty przewozić można dowolnymi środkami transportu. W przypadku załadowania na środek transportu więcej niż jednej partii rur należy je zabezpieczyć przed pomieszaniem.

Kształtowniki można przewozić dowolnym środkiem transportu luzem lub w wiązkach. W przypadku ładowania na środek transportu więcej niż jednej partii wyrobów należy je zabezpieczyć przed pomieszaniem. Przy transporcie przedmiotów metalizowanych zalecana jest ostrożność ze względu na podatność powłok na uszkodzenia mechaniczne, występujące przy uderzeniach.

Śruby, wkręty, nakrętki itp. powinno się przewozić w warunkach zabezpieczających wyroby przed korozją i uszkodzeniami mechanicznymi. W przypadku stosowania do transportu palet, opakowania powinny być zabezpieczone przed przemieszczaniem się np. za pomocą taśmy stalowej lub folii termokurczliwej.

Druty i pręty spawalnicze należy przewozić w warunkach zabezpieczających przed korozją, zanieczyszczeniem i uszkodzeniem.

Cement należy przewozić zgodnie z postanowieniami BN-88/6731-08, zaś mieszankę betonową wg PN-B-06251

## **5. WYKONANIE ROBÓT**

### **5.1. *Ogólne zasady wykonania robót***

Ogólne zasady wykonania robót podano w ST D-M.00.00.00 „Wymagania ogólne” pkt 5.

### **5.2. *Zakres wykonania robót dla ogrodzeń i balustrad***

W zależności od wielkości robót Wykonawca przedstawi do akceptacji Inżyniera zakres robót wykonywanych bezpośrednio na placu budowy oraz robót przygotowawczych na zapleczu.

Przed wykonywaniem robót należy wytyczyć lokalizację balustrad, ogrodzeń, barier, płotków i innych urządzeń zabezpieczających ruch pieszych na podstawie dokumentacji projektowej, ST lub zaleceń Inżyniera.

Do podstawowych czynności objętych niniejszą ST przy wykonywaniu ww. robót należą:

- wykonanie dołów pod słupki,
- wykonanie fundamentów betonowych pod słupki,
- ustawienie słupków,
- zamontowanie elementów balustrad,
- zamontowanie gotowych segmentów balustrad lub ogrodzeń.

### **5.3. *Ustawienie słupków wraz z wykonaniem fundamentów betonowych pod słupki***

Jeśli dokumentacja projektowa lub ST nie podaje inaczej, to słupki mogą być osadzone w betonie ułożonym w dołku albo oprawione w bloczki betonowe formowane na zapleczu i dostarczane do miejsca budowy urządzenia zabezpieczającego ruch pieszych. Po uzyskaniu akceptacji Inżyniera, słupki betonowe mogą być obłożone kamieniami lub gruzem i przysypane ziemią.

Słupek należy wstawić w gotowy wykop i napełnić otwór mieszanką betonową odpowiadającą wymaganiom punktu 2.4. Do czasu stwardnienia betonu słupek należy podeprzeć.

Fundament betonowy wykonany „na mokro”, w którym osadzono słupek, można wykorzystywać do dalszych prac (np. napinania siatki) co najmniej po 7 dniach od ustawienia słupka w betonie, a jeśli temperatura w czasie wykonywania fundamentu jest niższa od 10°C - po 14 dniach.

### **5.4. *Słupki wbijane lub wwibrowywane bezpośrednio w grunt***

Jeśli dokumentacja projektowa lub ST ustali bezpośrednie wbijanie lub wwibrowywanie słupków w grunt, to Wykonawca przedstawi do akceptacji Inżyniera:

- sposób wykonania, zapewniający zachowanie osi słupka w pionie i nie powodujący odkształceń lub uszkodzeń słupka,
- rodzaj sprzętu (i jego charakterystykę techniczną), dotyczący np. młotów (bab) ręcznych podnoszonych bezpośrednio (lub przy użyciu urządzeń pomocniczych) przez robotników, młotów mechanicznych z wciągarką ręczną lub napędem spalinowym, wibromłotów pogrążających słupki w gruncie poprzez wibrację i działanie udarowe.

### **5.5. *Wykonanie urządzeń zabezpieczających ruch pieszych w formie barier***

Długość segmentów: dla barier 2,2 m. Wysokość barier wynosi 1,1 m.

Rozstaw dylatacji poręczy powinien być zgodny z dokumentacją projektową lub ST.

Maksymalną długość poręczy nie dylatowanych określa się na 50 m pod warunkiem zgody Inżyniera.

## **6. KONTROLA JAKOŚCI ROBÓT**

### **6.1. *Ogólne zasady kontroli jakości robót***

Ogólne zasady kontroli jakości robót podano w ST D-M.00.00.00 „Wymagania ogólne” pkt 6.

## 6.2. Badania przed przystąpieniem do robót

Przed przystąpieniem do robót Wykonawca powinien uzyskać od producentów zaświadczenia o jakości (atesty) oraz wykonać badania materiałów przeznaczonych do wykonania robót i przedstawić ich wyniki Inżynierowi w celu akceptacji materiałów.

Do materiałów, których producenci są zobowiązani (przez właściwe normy PN i BN) dostarczyć zaświadczenia o jakości (atesty) należą:

- rury i kształtowniki,
- drut spawalniczy,
- elementy betonowe i żelbetowe.

Do materiałów, których badania powinien przeprowadzić Wykonawca należą materiały do wykonania fundamentów betonowych „na mokro”. Uwzględniając nieskomplikowany charakter robót fundamentowych, na wniosek Wykonawcy, Inżynier może zwolnić go z potrzeby wykonania badań materiałów dla tych robót.

## 6.3. Badania i kontrola w czasie wykonywania robót

### 6.3.1. Badania materiałów w czasie wykonywania robót

Wszystkie materiały dostarczone na budowę z zaświadczeniem o jakości (atestem) producenta powinny być sprawdzone w zakresie powierzchni wyrobu i jego wymiarów.

Częstotliwość badań i ocena ich wyników powinna być zgodna z zaleceniami tablicy 15.

Tablica 15. Częstotliwość badań przy sprawdzeniu powierzchni i wymiarów wyrobów dostarczonych przez producentów

| Lp. | Rodzaj badania          | Liczba badań   | Opis badań  | Ocena wyników badań                                       |
|-----|-------------------------|--|---|---|
| 1   | Sprawdzenie powierzchni | od 5 do 10 badań z wybranych losowo elementów w każdej dostarczonej partii | Powierznię zbadać nieuzbrojonym okiem. Do ew. sprawdzenia głębokości wad użyć dostępnych narzędzi (np. liniałów z czujnikiem, suwmiarek, mikrometrów itp. | Wyniki badań powinny być zgodne z wymaganiami punktu 2.3. |
| 2   | Sprawdzenie wymiarów    | wyrobów liczącej do 1000 elementów   | Przeprowadzić uniwersalnymi przyrządami pomiarowymi lub sprawdzianami   |   |

W przypadkach budzących wątpliwości można zlecić uprawnionej jednostce zbadanie właściwości dostarczonych wyrobów i materiałów.

### 6.3.2. Kontrola w czasie wykonywania robót

W czasie wykonywania urządzeń zabezpieczających ruch pieszych należy zbadać:

- a) zgodność wykonania urządzeń z dokumentacją projektową (lokalizacja, wymiary),
- b) zachowanie dopuszczalnych odchyłek wymiarów,
- c) prawidłowość wykonania dołów pod słupki,
- d) poprawność wykonania fundamentów pod słupki
- e) poprawność ustawienia słupków,

W przypadku wykonania spawanych złącz elementów urządzeń:

- a) przed oględzinami, spoinę i przylegające do niej elementy łączone (od 10 do 20 mm z każdej strony) należy dokładnie oczyścić z zużla, zgorzeliny, odprysków, rdzy, farb i innych zanieczyszczeń utrudniających prowadzenie obserwacji i pomiarów,



- b) oględziny złączy należy przeprowadzić wizualnie z ewentualnym użyciem lupy o powiększeniu od 2 do 4 razy; do pomiarów spoin powinny być stosowane wzorniki, przymiary oraz uniwersalne spoinomierze,
- c) w przypadkach wątpliwych można zlecić uprawnionej jednostce zbadanie wytrzymałości zmęczeniowej spoin, zgodnie z PN-M-06515 [29],,
- d) złącza o wadach większych niż dopuszczalne powinny być naprawione powtórным spawaniem.

## 7. OBMIAR ROBÓT

### 7.1. *Ogólne zasady obmiaru robót*

Ogólne zasady obmiaru robót podano w ST D.M.00.00.00 „Wymagania ogólne” pkt 7.

### 7.2. *Jednostka obmiarowa*

Jednostką obmiarową jest m (metr) zamontowane balustrady lub ogrodzenia.

## 8. ODBIÓR ROBÓT

### 8.1. *Ogólne zasady odbioru robót*

Ogólne zasady odbioru robót podano w ST D-M.00.00.00 „Wymagania ogólne” pkt 8.

Roboty uznaje się za wykonane zgodnie z Dokumentacją Projektową, ST i wymaganiami Inżyniera, jeżeli wszystkie pomiary i badania z zachowaniem tolerancji wg pkt. 7 dały wyniki pozytywne.

## 9. PODSTAWA PŁATNOŚCI

### 9.1. *Ogólne ustalenia dotyczące podstawy płatności*

Ogólne ustalenia dotyczące podstawy płatności podano w ST D-M.00.00.00 „Wymagania ogólne” pkt 9.

### 9.2. *Cena jednostki obmiarowej*

Cena montażu 1 m balustrady, ogrodzenia lub bariery ochronnej obejmuje:

- prace pomiarowe i roboty przygotowawcze,
- dostarczenie na miejsce wbudowania elementów konstrukcji barier, płotków, poręczy, paneli lub innych ogrodzeń sztywnych oraz materiałów pomocniczych,
- dostarczenie na plac budowy składników oraz przygotowanie masy betonowej w przypadkach jej użycia,
- zainstalowanie urządzeń bezpieczeństwa w sposób zapewniający stabilność,
- doprowadzenie terenu wokół wykonanych urządzeń do stanu przewidzianego w dokumentacji projektowej lub według zaleceń Inżyniera,
- przeprowadzenie badań i pomiarów kontrolnych.

## 10. PRZEPISY ZWIĄZANE

### 10.1. *Normy*

- |                    |  |
|--------------------|--|
| - PN-EN 10025:2002 | Wyroby walcowane na gorąco z niestopowych stali konstrukcyjnych. Warunki techniczne dostawy.                     |
| - PN-91/H-93010    | Stal. Kształtowniki walcowane na gorąco.   |
| - PN-87/H-93461.15 | Kształtowniki stalowe gięte na zimno otwarte, określonego przeznaczenia. Kształtowniki na poręcz drogową, typ B. |
| - PN-B-03264       | Konstrukcje betonowe żelbetowe i sprężone. Obliczenia statyczne i projektowanie.                                 |
| - PN-B-06250       | Beton zwykły.  |
| - PN-B-06251       | Roboty betonowe i żelbetowe. Wymagania techniczne.   |
| - PN-B-06712       | Kruszywa mineralne do betonu.  |
| - PN-B-19701       | Cement. Cement powszechnego użytku. Skład, wymagania i ocena zgodności.  |
| - PN-B-23010       | Domieszki do betonu. Klasyfikacja i określenia.  |
| - PN-B-32250       | Materiały budowlane. Woda do betonów i zapraw.   |
| - PN-EN 10025:2002 | Wyroby walcowane na gorąco z niestopowych stali konstrukcyjnych. Warunki techniczne dostawy.                     |

- PN-EN 10264-1:2002(U) Drut stalowy i wyroby z drutu - drut stalowy na liny - część 1: Wymagania ogólne.
- PN-EN 10264-2:2002(U) Drut stalowy i wyroby z drutu - drut stalowy na liny - część 2: Drut ze stali niestopowej ciągniony na zimno na liny ogólnego przeznaczenia.
- PN-EN ISO 1461:2000 Cynkowanie ogniowe elementów ze stali - Wymagania i metody testowe.
- BN-87/5028-12 Gwoździe budowlane. Gwoździe z trzpieniem gładkim, okrągłym i kwadratowym.
- BN-88/6731-08 Cement. Transport i przechowywanie.
- BN-80/6775-03.01 Prefabrykaty budowlane z betonu. Elementy nawierzchni dróg,
- BN-73/0658-01 Rury stalowe profilowe ciągnione na zimno. Wymiary

## 10.2. Inne dokumenty

- Poręcze mostowe - Ministerstwo Komunikacji, Centralne Biuro Studiów i Projektów Dróg i Mostów Transprojekt - Warszawa, 1976.
- Katalog budownictwa, Karta KB 8-3.3 (5), listopad 1965.
- Leszek Mikołajków, „Urządzenia bezpieczeństwa ruchu na obiektach mostowych”. Wydawnictwa Komunikacji i Łączności, Warszawa 1988.
- Instrukcja o znakach drogowych pionowych. Tom I - Zasady stosowania znaków i urządzeń bezpieczeństwa ruchu. Zał. nr 1 do zarządzenia Ministra Transportu i Gospodarki Morskiej z dnia 3 marca 1994 r. (Monitor Polski Nr 16, poz. 120).

## D.08.01.01 KRAWĘŻNIKI BETONOWE

### 1. WSTĘP

#### 1.1. Przedmiot Szczegółowej Specyfikacji Technicznej (SST)

Przedmiotem n/n Szczegółowej Specyfikacji Technicznej są wymagania dotyczące wykonania i odbioru krawężników betonowych w ramach zadania:

**„Rozbudowa drogi powiatowej nr 4304W (ul. Szkolna) w m. Słupno, gm. Radzymin na odcinku od skrzyżowania z ul. Żeromskiego w Słupnie do rowu melioracyjnego na granicy z m. Cegielnia”.**

#### 1.2. Zakres stosowania ST

Specyfikacja Techniczna jest stosowana jako dokument przetargowy i kontraktowy przy zleceniu i realizacji robót wymienionych w p.1.1.

#### 1.3. Zakres robót objętych ST

Ustalenia zawarte w n/n Specyfikacji Technicznej dotyczą robót związanych z wykonaniem krawężników betonowych i obejmują:

- **krawężniki betonowe o wymiarach 15x30x100 cm, wystając na ławie betonowej z betonu C12/15.**
- **oporniki betonowe o wymiarach 12x25x100 cm, wtopione na ławie betonowej z betonu C12/15.**

#### 1.4. Określenia podstawowe

- 1.4.1. *Krawężnik lub opornik betonowy*** – prefabrykat betonowy, przeznaczony do oddzielenia powierzchni znajdujących się na tym samym poziomie lub na różnych poziomach stosowany jako oddzielenie pomiędzy powierzchniami poddanymi różnym rodzajom ruchu drogowego.
- 1.4.2. *Ława*** – betonowa warstwa nośna służąca do umocnienia opornika oraz przenosząca obciążenie opornika na grunt.
- 1.4.3. *Opór*** – beton na zewnętrznej stronie opornika.
- 1.4.4. *Podsypka*** – warstwa wyrównawcza z zaprawy cementowo-piaskowej ułożona bezpośrednio na ławie.
- 1.4.5. *Wymiar nominalny*** - wymiar krawężnika lub opornika określony w celu jego wykonania, któremu powinien odpowiadać wymiar rzeczywisty w określonych granicach dopuszczalnych odchyłek
- 1.4.6.** Pozostałe określenia są zgodne z obowiązującymi odpowiednimi normami i z definicjami podanymi w D.00.00.00. “Wymagania ogólne” pkt. 1.4.

#### 1.5. Ogólne wymagania dotyczące robót

Ogólne wymagania dotyczące robót podano w Specyfikacji D.00.00.00 “Wymagania ogólne” punkt 1.5.

Wykonawca robót jest odpowiedzialny za jakość wykonanych robót oraz za ich zgodność z Dokumentacją Projektową, Specyfikacją i poleceniami Inspektora Nadzoru.

## 2. MATERIAŁY

### 2.1. Warunki ogólne stosowania materiałów

Ogólne wymagania dotyczące materiałów, ich pozyskiwania i składowania podano w Specyfikacji D.00.00.00. "Wymagania ogólne" pkt. 2

### 2.2. Podstawowe wymagania dotyczące materiałów

#### 2.2.1. Krawężniki i oporniki betonowe

Krawężniki betonowe prostokątne ścięte typu ulicznego (U) powinny odpowiadać wymaganiom normy PN-EN 1340 [10].

Nasiąkliwość nie powinna być większa niż 4 %.

Odporność na zamrażanie/rozmarzanie z udziałem soli odładzających zgodnie z PN-EN 1340 [10]  $\leq 1,0 \text{ kg/m}^2$  przy czym żaden pojedynczy wynik nie powinien być większy od  $1,5 \text{ kg/m}^2$ .

Wartość charakterystycznej wytrzymałości na zginanie zgodnie z PN-EN 1340 [10] nie powinna być mniejsza od 5,0 MPa.

Ścieralność na szerokiej tarczy ściernej według PN-EN 1340 [10] nie powinna przekraczać 20 mm /przy badaniu wykonywanym zgodnie z metodą z załącznika G/ lub  $18000 \text{ mm}^3 / 5000 \text{ mm}^2$  /przy badaniu wykonywanym zgodnie z metodą alternatywną na tarczy Böhmego opisaną w załączniku H/.

#### 2.2.1.1. Dopuszczalne odchyłki wymiarów krawężników i oporników

Dopuszczalne odchyłki wymiarów krawężników betonowych, zgodnie z PN-EN 1340 [10] powinny wynosić:

– długość:  $\pm 1\%$  z dokładnością do milimetra, nie mniej niż 4 mm i nie więcej niż 10 mm.

Inne wymiary z wyjątkiem promienia:

– dla powierzchni:  $\pm 3\%$  z dokładnością do milimetra, nie mniej niż 3 mm i nie więcej niż 5 mm.

– dla innych części:  $\pm 5\%$  z dokładnością do milimetra, nie mniej niż 3 mm i nie więcej niż 10 mm.

Różnica pomiędzy wynikami pomiarów tego samego wymiaru krawężnika nie powinna przekraczać 5 mm.

Dla powierzchni określonych jako płaskie i dla krawędzi określonych jako proste dopuszczalne odchyłki od płaskości i prostoliniowości podano w tablicy 1.

Tablica 1. Dopuszczalne odchyłki płaskości i prostoliniowości

| Długość pomiarowa<br>mm | Dopuszczalna odchyłka płaskości<br>i prostoliniowości<br>mm |
|-------------------------|---|
| 300                     | $\pm 1,5$   |
| 400                     | $\pm 2,0$   |
| 500                     | $\pm 2,5$   |
| 800                     | $\pm 4,0$   |

### **2.2.1.2. Wymagania normy PN-EN 1340 [10] w zakresie aspektów wizualnych**

#### **2.2.1.2.1. Wygląd**

Powierzchnia krawężników oceniana zgodnie z załącznikiem J nie powinna wykazywać defektów, takich jak rysy lub odpryski.

W krawężnikach dwuwarstwowych, ocenianych zgodnie z załącznikiem J, nie dopuszcza się występowania rozwarstwienia.

UWAGA: Ewentualne wykwyty nie mają szkodliwego wpływu na właściwości użytkowe krawężników i nie są uważane za istotne.

#### **2.2.1.2.2. Tekstura**

Jeżeli krawężniki produkowane są z powierzchnią o specjalnej teksturze, to taka tekstura powinna być określona przez producenta.

Zgodność elementów ocenianych na podstawie załącznika J powinna być ustalona, o ile nie ma znaczących różnic tekstury, przez porównanie z próbkami dostarczonymi przez producenta i zatwierdzonymi przez odbiorcę.

Uwaga: Różnice w jednolitości tekstury krawężników, które mogą być spowodowane nieuniknionymi zmianami we właściwościach surowców i warunków twardnienia, nie są uważane za istotne.

#### **2.2.1.2.3. Zabarwienie**

W zależności od decyzji producenta barwić można warstwę ścierną lub cały element.

Jeśli nie ma znaczących różnic w zabarwieniu, zgodność elementów ocenianych wg załącznika J powinna być ustalona przez porównanie z próbkami dostarczonymi przez producenta i zatwierdzonymi przez odbiorcę.

Uwaga: Różnice w jednolitości zabarwienia krawężników, które mogą być spowodowane nieuniknionymi zmianami właściwości surowców lub warunków dojrzewania betonu, nie są uważane za istotne.

#### **2.2.1.3. Składowanie**

Krawężniki betonowe powinny być składowane w pozycji wbudowania na otwartej przestrzeni, na podłożu wyrównanym i odwodnionym z zastosowaniem podkładek i przekładek ułożonych w pionie jedna nad drugą.

Wymiary przekroju poprzecznego podkładek i przekładek nie powinny być mniejsze niż: grubość 2,5 cm, szerokość 5 cm, a długość przekładek powinna być minimum 5 cm większa niż szerokość krawężnika.

### **2.2.2. Beton zwykły C12/15 (B15), spełniający wymagania PN-EN 206-1**

#### **2.2.3. Cement**

Cement portlandzki do betonu i na podsypkę cementowo-piaskową powinien być marki nie mniejszej niż 32,5, odpowiadający wymaganiom normy PN-EN 197-1 [5].

Cement użyty do wytwarzania zaprawy cementowo-piaskowej do zalania spoin krawężników powinien odpowiadać normie PN-EN 197-1 [5].

Składowanie i okres przechowywania powinno być zgodne z BN-88/6731-08 [8].

#### **2.2.4. Woda**

Woda stosowana do podsypki i zaprawy cementowo-piaskowej, powinna odpowiadać wymaganiom normy PN-EN 1008 [6].

#### **2.2.5. Materiały na podsypkę i do zapraw**

Należy stosować następujące materiały:

a) na podsypkę piaskową

- piasek naturalny wg PN-B-11113, odpowiadający wymaganiom dla gatunku 2 lub 3,
- piasek łamany (0,075÷2) mm, mieszankę drobną granulowaną (0,075÷4) mm albo miał (0÷4) mm, odpowiadający wymaganiom PN-B-11112,

b) na podsypkę cementowo-piaskową i do zapraw

- mieszankę cementu i piasku: z piasku naturalnego spełniającego wymagania dla gatunku 1 wg PN-B-11113, cementu 32,5 spełniającego wymagania PN-EN 197-1 i wody odmiany 1 odpowiadającej wymaganiom PN-88/B-32250.

Składowanie kruszywa, nie przeznaczonego do bezpośredniego wbudowania po dostarczeniu na budowę, powinno odbywać się na podłożu równym, utwardzonym i dobrze odwodnionym, przy zabezpieczeniu kruszywa przed zanieczyszczeniem i zmieszaniem z innymi materiałami kamiennymi.

Przechowywanie cementu powinno być zgodne z BN-88/6731-08.

### **3. SPRZĘT**

#### **3.1. Wymagania ogólne dotyczące sprzętu**

Wymagania ogólne dotyczące sprzętu podano w SST D.M.00.00.00.

#### **3.2. Sprzęt do ustawienia krawężników**

Roboty można wykonywać ręcznie przy pomocy drobnego sprzętu z zastosowaniem:

- betoniarek do wytwarzania betonu i zapraw oraz przygotowania podsypki cementowo-piaskowej,
- wibratorów płytowych, ubijaków ręcznych lub mechanicznych.

### **4. TRANSPORT**

#### **4.1. Wymagania ogólne dotyczące transportu**

Wymagania ogólne dotyczące transportu podano w SST D.M.00.00.00.

#### **4.2. Transport materiałów do wykonania krawężników**

##### **4.2.1. Krawężniki i oporniki**

Krawężniki i oporniki można przewozić środkami transportu po osiągnięciu wytrzymałości minimum 0,7 średniej wytrzymałości badanej serii próbek.

Krawężniki na środkach transportowych należy układać w pozycji pionowej z nachyleniem w kierunku jazdy. Powinny one być zabezpieczone przed przemieszczaniem się i uszkodzeniem w czasie transportu, górna warstwa nie powinna wystawać poza ściany środka transportu więcej niż 1/3 wysokości tej warstwy.

##### **4.2.3. Transport pozostałych materiałów**

Transport cementu powinien odbywać się w warunkach zgodnych z BN-88/6731-08 [14].

Kruszywa można przewozić dowolnym środkiem transportu, w warunkach zabezpieczających je przed zanieczyszczeniem i zmieszaniem z innymi materiałami.

## **5. WYKONANIE ROBÓT**

### **5.1. Ogólne zasady wykonywania robót**

Ogólne zasady wykonywania robót podano w SST D.M.00.00.00.

### **5.2. Zakres wykonywanych robót**

#### **5.2.1. Wykonanie koryta pod ławy**

Wykop koryta pod ławy należy wykonać zgodnie z PN-B-06050 [1].

Wskaźnik zagęszczenia dna wykonanego koryta pod ławę powinien wynosić co najmniej 0,97 według normalnej metody Proctora.

#### **5.2.2. Wykonanie ławy betonowej**

Ławy betonowe z oporem należy wykonać z betonu klasy C12/15w szalowaniu.

Beton rozścielony w szalowaniu lub bezpośrednio w korycie powinien być wyrównany warstwami.

Ława powinna być zagęszczona przez ubicie lub wibrowanie.

#### **5.2.3. Ustawienie krawężnika i opornika**

Krawężniki i opornika należy ustawiać zgodnie z lokalizacją podaną w Dokumentacji Projektowej na ławach betonowych, na podsypce cementowo-piaskowej grubości 5 cm.

Tylna ścianka krawężnika powinna być po ustawieniu krawężnika obsypana piaskiem, żwirem, tłuczniem lub miejscowym ubitym gruntem przepuszczalnym.

Na łukach można ustawiać krawężniki łukowe lub krótkie, odpowiednio docięte. Łuki o promieniu powyżej 15 m można wykonać z krawężników ulicznych prostych.

Światło krawężników od strony jezdni powinno wynosić 12 cm.

Opornik powinien być posadowiony 1 cm poniżej krawędzi jezdni.

Niweleta podłużna krawężnika i opornika powinna być zgodna z projektowaną niweletą jezdni drogi.

#### **5.2.5. Wypełnienie spoin**

Spoiny krawężników nie powinny przekraczać 1 cm. Spoiny krawężników należy wypełnić zaprawą cementowo-piaskową, przygotowaną w stosunku 1:2.

Spoiny przed wypełnieniem należy oczyścić i zmyć wodą.

## **6. KONTROLA JAKOŚCI ROBÓT**

### **6.1. Zasady ogólne kontroli jakości robót**

Ogólne zasady kontroli jakości robót podano w SST D.M.00.00.00.

### **6.2. Kontrola przed przystąpieniem do robót**

Przed przystąpieniem do robót Wykonawca powinien uzyskać od dostawców materiałów deklaracje zgodności oraz wykonać badania materiałów przeznaczonych do wykonania robót i przedstawić ich wyniki Inżynierowi w celu akceptacji materiałów.

#### **6.2.1. Badania krawężników i oporników**

Sprawdzenie wyglądu zewnętrznego należy przeprowadzić na podstawie oględzin elementu przez pomiar i policzenie uszkodzeń występujących na powierzchniach i krawędziach elementu, zgodnie z

wymaganiami podanymi w pkt. 2.2.1.1 i 2.2.1.2. Pomiary długości i głębokości uszkodzeń należy wykonać za pomocą przymiaru stalowego lub suwmiarki z dokładnością do 1 mm, zgodnie z ustaleniami PN-B-10021 [6].

Sprawdzenie kształtu i wymiarów elementów należy przeprowadzać z dokładnością do 1 mm przy użyciu suwmiarki oraz przymiaru stalowego lub taśmy, zgodnie z wymaganiami podanymi w p.2.2.1.1 i 2.2.1.2. Sprawdzenie kątów prostych w narożach elementów wykonuje się przez przyłożenie kątownika do badanego naroża i zmierzenia odchyłek z dokładnością do 1 mm.

Tablica 2. Wymagania wobec krawężnika betonowego, ustalone w PN-EN 1340 do stosowania w warunkach kontaktu z solą odladzającą w warunkach mrozu

| Lp.              | Cecha  | Załącznik  | Wymagania  |                  |                                     |                             |  |  |       |                 |                 |       |              |  |       |              |  |
|------------------|--|--|--|------------------|-------------------------------------|-----------------------------|--|--|-------|-----------------|-----------------|-------|--------------|--|-------|--------------|--|
| 1                | Kształt i wymiary  |  |  |                  |                                     |                             |  |  |       |                 |                 |       |              |  |       |              |  |
| 1.1              | Wartości dopuszczalnych odchyłek od wymiarów nominalnych, z dokładnością do milimetra                                  | C  | Długość: $\pm 1\%$ , $\geq 4$ mm i $\leq 10$ mm<br>Inne wymiary z wyjątkiem promienia:<br>- dla powierzchni: $\pm 3\%$ , $\geq 3$ mm, $\leq 5$ mm,<br>- dla innych części: $\pm 5\%$ , $\geq 3$ mm, $\leq 10$ mm   |                  |                                     |                             |  |  |       |                 |                 |       |              |  |       |              |  |
| 1.2              | Dopuszczalne odchyłki od płaskości i prostoliniowości, dla długości pomiarowej<br>300 mm<br>400 mm<br>500 mm<br>800 mm | C  | $\pm 1,5$ mm<br>$\pm 2,0$ mm<br>$\pm 2,5$ mm<br>$\pm 4,0$ mm   |                  |                                     |                             |  |  |       |                 |                 |       |              |  |       |              |  |
| 2                | Właściwości fizyczne i mechaniczne   |  |  |                  |                                     |                             |  |  |       |                 |                 |       |              |  |       |              |  |
| 2.1              | Odporność na zamrażanie/rozmarzanie z udziałem soli odladzających  | D  | Ubytek masy po badaniu: wartość średnia $\leq 1,0$ kg/m <sup>2</sup> , przy czym każdy pojedynczy wynik $< 1,5$ kg/m <sup>2</sup>  |                  |                                     |                             |  |  |       |                 |                 |       |              |  |       |              |  |
| 2.2              | Wytrzymałość na zginanie (Klasa wytrzymałości ustalona w dokumentacji projektowej lub przez Inżyniera)                 | F  | <table border="1"> <thead> <tr> <th>Klasa wytr.</th> <th>Charakterystyczna wytrzymałość, MPa</th> <th>Każdy pojedynczy wynik, MPa</th> </tr> </thead> <tbody> <tr> <td>1</td> <td>3,5</td> <td>&gt; 2,8</td> </tr> <tr> <td>2</td> <td>5,0</td> <td>&gt; 4,0</td> </tr> <tr> <td>3</td> <td>6,0</td> <td>&gt; 4,8</td> </tr> </tbody> </table>   | Klasa wytr.      | Charakterystyczna wytrzymałość, MPa | Każdy pojedynczy wynik, MPa | 1  | 3,5  | > 2,8 | 2               | 5,0             | > 4,0 | 3            | 6,0  | > 4,8 |              |  |
| Klasa wytr.      | Charakterystyczna wytrzymałość, MPa  | Każdy pojedynczy wynik, MPa                        |  |                  |                                     |                             |  |  |       |                 |                 |       |              |  |       |              |  |
| 1                | 3,5  | > 2,8  |  |                  |                                     |                             |  |  |       |                 |                 |       |              |  |       |              |  |
| 2                | 5,0  | > 4,0  |  |                  |                                     |                             |  |  |       |                 |                 |       |              |  |       |              |  |
| 3                | 6,0  | > 4,8  |  |                  |                                     |                             |  |  |       |                 |                 |       |              |  |       |              |  |
| 2.3              | Trwałość ze względu na wytrzymałość  | F  | Krawężniki mają zadawalającą trwałość (wytrzymałość) jeśli spełnione są wymagania punktu 2.2 oraz poddawane są normalnej konserwacji   |                  |                                     |                             |  |  |       |                 |                 |       |              |  |       |              |  |
| 2.4              | Odporność na ścieranie (Klasa odporności ustalona w dokumentacji projektowej lub przez Inżyniera)                      | G i H  | <table border="1"> <thead> <tr> <th rowspan="2">Klasa odporności</th> <th colspan="2">Odporność przy pomiarze na tarczy</th> </tr> <tr> <th>szerokiej ściernej, wg zał. G normy – badanie podstawowe</th> <th>Böhmeo, wg zał. H normy – badanie alternatywne</th> </tr> </thead> <tbody> <tr> <td>1</td> <td>Nie określa się</td> <td>Nie określa się</td> </tr> <tr> <td>3</td> <td><math>\leq 23</math> mm</td> <td><math>\leq 20000</math> mm<sup>3</sup>/5000 mm<sup>2</sup></td> </tr> <tr> <td>4</td> <td><math>\leq 20</math> mm</td> <td><math>\leq 18000</math> mm<sup>3</sup>/5000 mm<sup>2</sup></td> </tr> </tbody> </table> | Klasa odporności | Odporność przy pomiarze na tarczy   |                             | szerokiej ściernej, wg zał. G normy – badanie podstawowe | Böhmeo, wg zał. H normy – badanie alternatywne | 1     | Nie określa się | Nie określa się | 3     | $\leq 23$ mm | $\leq 20000$ mm <sup>3</sup> /5000 mm <sup>2</sup> | 4     | $\leq 20$ mm | $\leq 18000$ mm <sup>3</sup> /5000 mm <sup>2</sup> |
| Klasa odporności | Odporność przy pomiarze na tarczy  |  |  |                  |                                     |                             |  |  |       |                 |                 |       |              |  |       |              |  |
|                  | szerokiej ściernej, wg zał. G normy – badanie podstawowe   | Böhmeo, wg zał. H normy – badanie alternatywne     |  |                  |                                     |                             |  |  |       |                 |                 |       |              |  |       |              |  |
| 1                | Nie określa się  | Nie określa się                                    |  |                  |                                     |                             |  |  |       |                 |                 |       |              |  |       |              |  |
| 3                | $\leq 23$ mm   | $\leq 20000$ mm <sup>3</sup> /5000 mm <sup>2</sup> |  |                  |                                     |                             |  |  |       |                 |                 |       |              |  |       |              |  |
| 4                | $\leq 20$ mm   | $\leq 18000$ mm <sup>3</sup> /5000 mm <sup>2</sup> |  |                  |                                     |                             |  |  |       |                 |                 |       |              |  |       |              |  |
| 2.5              | Odporność na poślizg/poślizgnięcie   | I  | <p>a) jeśli górna powierzchnia krawężnika nie była szlifowana i/lub polerowana – zadawalająca odporność,</p> <p>b) jeśli wyjątkowo wymaga się podania wartości odporności na poślizg/poślizgnięcie – należy zadeklarować minimalną jej wartość pomierzoną wg zał. I normy (wahadłowym przyrządem do badania tarcia),</p> <p>c) trwałość odporności na poślizg/poślizgnięcie w normalnych warunkach użytkowania krawężnika jest zadawalająca przez cały okres użytkowania, pod warunkiem właściwego utrzymywania i gdy na znacznej części nie zostało odsłonięte kruszywo podlegające intensywnej polerowaniu.</p>                        |                  |                                     |                             |  |  |       |                 |                 |       |              |  |       |              |  |
| 3                | Aspekty wizualne   |  |  |                  |                                     |                             |  |  |       |                 |                 |       |              |  |       |              |  |



|     |             |   |  |
|-----|-------------|---|--|
| 3.1 | Wygląd      | J | a) powierzchnia krawężnika nie powinna mieć rys i odprysków,<br>b) nie dopuszcza się rozwarstwień w krawężnikach dwuwarstwowych<br>c) ewentualne wykwyty nie są uważane za istotne   |
| 3.2 | Tekstura    | J | a) krawężniki z powierzchnią o specjalnej teksturze – producent powinien określić rodzaj tekstury,<br>b) tekstura powinna być porównana z próbkami dostarczonymi przez producenta, zatwierdzonymi przez odbiorcę,<br>c) różnice w jednolitości tekstury, spowodowane nieuniknionymi zmianami we właściwości surowców i warunków twardnienia, nie są uważane za istotne |
| 3.3 | Zabarwienie | J | a) barwiona może być warstwa ścierna lub cały element,<br>b) zabarwienie powinno być porównane z próbkami dostarczonymi przez producenta, zatwierdzonymi przez odbiorcę,<br>c) różnice w jednolitości zabarwienia, spowodowane nieuniknionymi zmianami właściwości surowców lub warunków dojrzewania betonu, nie są uważane za istotne                                 |

W przypadku zastosowań krawężników betonowych na powierzchniach innych niż przewidziano w tablicy 1 (np. przy nawierzchniach wewnętrznych, nie narażonych na kontakt z solą odladzającą), wymagania wobec krawężników należy odpowiednio dostosować do ustaleń PN-EN 1340.

### 6.2.2. *Badania pozostałych materiałów*

Badania pozostałych materiałów stosowanych przy ustawianiu krawężników powinny obejmować wszystkie właściwości określone w normach podanych dla odpowiednich materiałów wg pkt. 2.

## 6.3. Kontrola w czasie wykonywania robót

### 6.3.1. *Sprawdzenie ław*

#### 6.3.1.1. *Sprawdzenie wytrzymałości gwarantowanej betonu ławy*

Badanie wytrzymałości betonu ław należy wykonać zgodnie z PN-EN-12390-3.

Klasy wytrzymałości na ściskanie w tablicy 7 i 8 PN-EN 206-1.

#### 6.3.1.2. *Sprawdzenie profilu podłużnego górnej powierzchni ław z dokumentacją projektową*

Profil podłużny górnej powierzchni ławy powinien być zgodny z projektowaną niweletą. Dopuszczalne odchylenia mogą wynosić  $\pm 1$  cm na każde 100 m ławy. Sprawdzenie rzędnych niwelety należy wykonać za pomocą niwelatora.

#### 6.3.1.3. *Sprawdzenie wymiarów ław z dokumentacją projektową*

Wymiary ław należy sprawdzić w dwóch dowolnie wybranych punktach na każde 100 m ławy.

Tolerancje wymiarów wynoszą:

- dla wysokości            -  $\pm 10\%$  wysokości projektowanej,
- dla szerokości ławy    -  $\pm 10\%$  szerokości projektowanej.

#### 6.3.1.4. *Sprawdzenie równości górnej powierzchni ławy*

Równość górnej powierzchni ławy należy sprawdzać przez położenie w dwóch punktach, na każde 100 m ławy, trzymetrowej łaty.

Prześwit pomiędzy górną powierzchnią ławy i przyłożoną łatą nie może przekraczać 1 cm.

### **6.3.1.5. Sprawdzenie odchylenia linii ławy od projektowanego kierunku**

Dopuszczalne odchylenie linii ławy od projektowanego kierunku nie może przekraczać  $\pm 2$  cm na 100 m wykonanej ławy.

### **6.3.2. Sprawdzenie ustawienia krawężników**

#### **6.3.2.1. Dopuszczalne odchylenie linii krawężnika w planie**

Dopuszczalne odchylenie linii krawężnika w planie od linii projektowanej może wynosić  $\pm 1$  cm na każde 100 m ustawienia krawężnika.

#### **6.4.2.2. Dopuszczalne odchylenie niwelety krawężników**

Dopuszczalne odchylenie niwelety górnej płaszczyzny krawężnika od niwelety projektowanej może wynosić  $\pm 1$  cm na każde 100 m badanego niwelacją ciągu krawężnika.

#### **6.3.2.3. Równość górnej powierzchni krawężników**

Równość górnej powierzchni krawężników należy sprawdzać przez przyłożenie w dwóch punktach na każde 100 m krawężnika, 3-metrowej łaty.

Prześwit pomiędzy górną powierzchnią krawężnika i przyłożoną łatą nie może przekraczać 1 cm.

#### **6.3.3.4. Dokładność wypełnienia spoin**

Dokładność wypełnienia spoin należy badać na każdych 10 metrach ustawionego krawężnika.

Spoiny muszą być wypełnione całkowicie na pełną głębokość.

## **7. OBMIAR ROBÓT**

### **7.1. Ogólne zasady obmiaru robót**

Ogólne zasady obmiaru robót podano w SST D.00.00.00 "Wymagania ogólne".

### **7.2. Jednostka obmiarowa**

Jednostką obmiarową jest 1 metr (m) krawężnika lub opornika betonowego.

## **8. ODBIÓR ROBÓT**

### **8.1. Ogólne zasady odbioru robót**

Ogólne zasady odbioru robót podano w SST D.00.00.00 „Wymagania ogólne”.

### **8.2. Rodzaje odbiorów**

Roboty objęte niniejszą SST podlegają następującym odbiorom:

- a) odbiór robót zanikających lub ulegających zakryciu (ława betonowa, podsypka),
  - b) odbiór ostateczny (wszystkie elementy robót objętych n/n Specyfikacją)
  - c) odbiór pogwarancyjny,
- zgodnie z zasadami podanymi w SST D.00.00.00.

## 9. PODSTAWA PŁATNOŚCI

### 9.1. Ogólne ustalenia dotyczące podstawy płatności

Ogólne ustalenia dotyczące podstawy płatności podano w SST D.00.00.00 „Wymagania ogólne” pkt. 9.

### 9.2. Cena jednostki obmiarowej

Cena wykonania 1 m krawężnika lub opornika betonowego obejmuje:

- prace pomiarowe i roboty przygotowawcze,
- oznakowanie robót,
- dostarczenie na miejsce wbudowania materiałów podstawowych i pomocniczych,
- wykonanie szalunku ławy fundamentowej,
- dostarczenie i wbudowanie mieszanki betonowej,
- przygotowanie i rozścielenie podsypki cementowo-piaskowej,
- ustawienie krawężników,
- przygotowanie zaprawy cementowej i wypełnienie nią spoin,
- zasypanie zewnętrznej ściany krawężnika gruntem i ubicie,
- przeprowadzenie niezbędnych pomiarów i badań laboratoryjnych.

## 10. PRZEPISY ZWIĄZANE

### 10.1. Normy

- |     |               |  |
|-----|---------------|--|
| 1.  | PN-B-06050    | Geotechnika. Roboty ziemne. Wymagania ogólne.  |
| 2.  | PN-EN 206-1   | Beton. Część 1: Wymagania, właściwości, produkcja i zgodność.  |
| 3.  | PN-EN 13139   | Kruszywa do zaprawy.   |
| 4.  | PN-EN 12620   | Kruszywa do betonu.  |
| 5.  | PN-EN 197-1   | Cement. Skład, wymagania i kryteria zgodności dotyczące cementów powszechnego użytku.  |
| 6.  | PN-EN 1008    | Woda zarobowa do betonu. Specyfikacja pobierania próbek, badanie i ocena przydatności wody zarobowej do betonu, w tym wody odzyskanej z procesów produkcji betonu. |
| 7.  | PN-N-03010    | Statystyczna kontrola jakości. Losowy wybór jednostek produktu do próbkki.   |
| 8.  | BN-88/6731-08 | Cement. Transport i przechowywanie.  |
| 9.  | PN-EN 45014   | Ogólne kryteria dotyczące deklaracji zgodności wydawanej przez dostawców.  |
| 10. | PN-EN 1340    | Krawężniki betonowe. Wymagania i metody badań.   |
| 11. | PN-EN 12390-3 | Badania betonu. Część 3. Wytrzymałość na ścislenie próbek do badania.  |



## D.08.02.01 CHODNIK Z PŁYT CHODNIKOWYCH BETONOWYCH

### 1. WSTĘP

#### 1.1. Przedmiot Szczegółowej Specyfikacji Technicznej (SST)

Przedmiotem n/n Szczegółowej Specyfikacji Technicznej są wymagania dotyczące wykonania i odbioru chodnika z płyt chodnikowych betonowych w ramach zadania:

**„Rozbudowa drogi powiatowej nr 4304W (ul. Szkolna) w m. Słupno, gm. Radzymin na odcinku od skrzyżowania z ul. Żeromskiego w Słupnie do rowu melioracyjnego na granicy z m. Cegielnia”.**

#### 1.2. Zakres stosowania SST

Szczegółowa Specyfikacja Techniczna jest stosowana jako dokument przetargowy i kontraktowy przy zlecaniu i realizacji robót wymienionych w p.1.1.

#### 1.3. Zakres robót objętych SST

Ustalenia zawarte w n/n Specyfikacji Technicznej dotyczą robót związanych z wykonaniem krawężników kamiennych i obejmują robót związanych z wykonaniem chodnika:

– **z płyt antypoślizgowo-sygnalizacyjnych 35x35x5, na podsypce cem.-piask. 1:4 gr.4cm,**

#### 1.4. Określenia podstawowe

**1.4.1. Płyty chodnikowe betonowe** - prefabrykowane płyty betonowe przeznaczone do budowy chodników dla pieszych.

**1.4.2.** Pozostałe określenia podstawowe są zgodne z obowiązującymi, odpowiednimi polskimi normami i z definicjami i z definicjami podanymi w ST D-M-00.00.00 „Wymagania ogólne” pkt 1.4.

#### 1.5. Ogólne wymagania dotyczące robót

Ogólne wymagania dotyczące robót podano w ST D.00.00.00 „Wymagania ogólne”.

### 2. MATERIAŁY

#### 2.1. Wymagania ogólne dotyczące materiałów

Wymagania ogólne dotyczące materiałów podano w ST D.M.00.00.00 „Wymagania ogólne”.

#### 2.2. Płyty chodnikowe betonowe - klasyfikacja

##### 2.2.1. Rodzaje

W zależności od wymiarów i kształtu, rozróżnia się następujące rodzaje płyt chodnikowych betonowych:

- A - płyta normalna kwadratowa,
- B - płyta połówkowa,
- C - płyta infuła,
- D - płyta narożnikowa ścięta,
- E - płyta narożnikowa kwadratowa.

##### 2.2.2. Odmiany

W zależności od technologii produkcji płyty rozróżnia się odmiany:

- płyta jednowarstwowa - 1,
- płyta dwuwarstwowa - 2.

##### 2.2.3. Gatunki

W zależności od dopuszczalnych wielkości i liczby uszkodzeń oraz odchyłek wymiarowych rozróżnia się gatunki płyt:

- gatunek I - G1,
- gatunek II - G2.

Płyty chodnikowe betonowe powinny odpowiadać wymaganiom BN-80/6775-03/01 [7] i BN-80/6775-03/03 [8].

Przykład oznaczenia płyty chodnikowej normalnej połówkowej (B) jednowarstwowej (1) o wymiarach 35 x 17,5 cm gat. I:

Płyta chodnikowa B-1 35/17,5 BN-80/6775-03/03 [8].

Co najmniej co 50-ta płyta na stronie nie narażonej na ścieranie powinna mieć podany w sposób trwały: znak wytwórni, symbole elementu, datę produkcji i znak kontroli odbiorczej.

### 2.3. Płyty chodnikowe betonowe - wymagania techniczne

#### 2.3.1. Kształt i wymiary

Kształt płyt chodnikowych betonowych podano na rys. 1, a wymiary płyt podano w tabelicy 1.

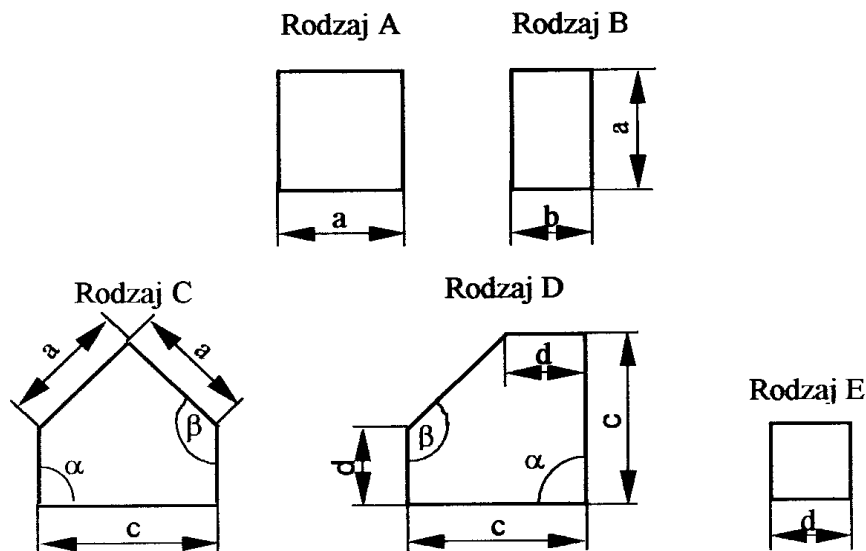

Rysunek 1. Rodzaje płyt chodnikowych betonowych

Tablica 1. Wymiary płyt chodnikowych betonowych

| Rodzaj płyty | Wymiary płyt, cm |            |      |    | Grubość płyty h, cm |
|--------------|------------------|------------|------|----|---------------------|
|              | a                | b          | c    | d  |                     |
| A            | 35<br>50         | -          | -    | -  | min 5<br><br>max 7  |
| B            | 35<br>50         | 17,5<br>25 | -    | -  |                     |
| C            | 35               | -          | 49,7 | 25 |                     |
| D            | -                | -          | 49,7 | 25 |                     |
| E            | -                | -          | -    | 25 |                     |

Dopuszczalne odchyłki wymiarów płyt chodnikowych betonowych podano w tabelicy 2.

Tablica 2. Dopuszczalne odchyłki wymiarów płyt chodnikowych betonowych

| Rodzaje wymiaru | Dopuszczalne odchyłki, mm |            |
|-----------------|---------------------------|------------|
|                 | Gatunek I                 | Gatunek II |
| a, b, c, d, h   | ± 2                       | ± 3        |

#### 2.3.2. Dopuszczalne wady i uszkodzenia

Dopuszczalne wady i uszkodzenia powierzchni i krawędzi płyt chodnikowych betonowych podano w tabelicy 3.

Tablica 3. Dopuszczalne wady i uszkodzenia

| Rodzaj wad i uszkodzeń<br>płyt chodnikowych betonowych |   | Dopuszczalna wielkość<br>wad i uszkodzeń |           |
|--|---|--|-----------|
|  |   | Gatunek 1                                | Gatunek 2 |
| Wklęsłość lub wypukłość powierzchni i krawędzi, mm     |   | 2  | 3         |
| Szczерby i<br>uszkodzenia<br>krawędzi i naroży         | ograniczających powierzchnie<br>górne (ścieralne), mm | niedopuszczalne                          |           |
|  | ograniczających pozostałe<br>powierzchnie:            |  |           |
|  | - liczba max  | 2  | 2         |
|  | - długość, mm, max                                    | 20                                       | 40        |
|  | - głębokość, mm, max                                  | 6  | 10        |

### 2.3.3. Składowanie

Płyty chodnikowe betonowe powinny być składowane rębem, płaszczyznami górnymi ku sobie, na podłożu wyrównanym i odwodnionym. Płyty powinny być posegregowane według rodzajów, odmian i gatunków. Płyty należy ustawiać na podkładkach drewnianych oraz zabezpieczać krawędzie przed uszkodzeniem przekładkami drewnianymi.

### 2.3.4. Beton i jego składniki

#### 2.3.4.1. Beton do produkcji płyt chodnikowych

Do produkcji płyt chodnikowych betonowych jednowarstwowych należy stosować beton klasy C20/25 i C20/30. W przypadku płyt dwuwarstwowych, górna (ścieralna) warstwa płyt powinna być wykonana z betonu klasy C20/30.

#### 2.3.4.2. Cement

Do produkcji płyt chodnikowych betonowych należy stosować cement portlandzki klasy nie niższej niż „32,5” wg PN-B-19701 [4].

Przechowywanie cementu powinno być zgodne z BN-88/6731-08 [6].

#### 2.3.4.3. Kruszywo do betonu

Kruszywo do betonu powinno odpowiadać wymaganiom PN-B-06712 [2].

#### 2.3.4.4. Woda

Woda powinna być odmiany „1” i odpowiadać wymaganiom PN-B-32250 [5].

### 2.5. Materiały na podsypkę i do zapraw

Cement na podsypkę i do zaprawy powinien być cementem portlandzkim klasy „32,5”, odpowiadający wymaganiom PN-B-19701 [4].

Piasek na podsypkę powinien odpowiadać wymaganiom PN-B-06712 [2], a do zaprawy cementowo-piaskowej PN-B-06711 [1].

Woda powinna być odmiany „1” i odpowiadać wymaganiom PN-B-32250 [5].

## 3. SPRZĘT

### 3.1. Ogólne wymagania dotyczące sprzętu

Ogólne wymagania dotyczące sprzętu podano w ST D-M-00.00.00 „Wymagania ogólne” pkt 3.

### 3.2. Sprzęt do wykonania chodników

Roboty wykonuje się ręcznie przy zastosowaniu sprzętu pomocniczego:

- betoniarek do wytwarzania betonu i zapraw oraz przygotowania podsypki cementowo-piaskowej,
- wibratorów płytowych, ubijaków ręcznych lub mechanicznych.

## 4. TRANSPORT

### 4.1. Ogólne wymagania dotyczące transportu

Ogólne wymagania dotyczące transportu podano w ST D-M-00.00.00 „Wymagania ogólne” pkt 4.

### 4.2. Transport płyt chodnikowych

Płyty chodnikowe betonowe mogą być przewożone dowolnymi środkami transportu po osiągnięciu przez beton wytrzymałości minimum 0,7 wytrzymałości projektowanej.

Płyty powinny być zabezpieczone przed przemieszczeniem się i uszkodzeniami w czasie transportu, a górna ich warstwa nie powinna wystawać poza ściany środka transportu więcej niż 1/3 wysokości tej płyty.

### 4.3. Transport pozostałych materiałów

Transport pozostałych materiałów, stosowanych do wykonania chodnika z płyt chodnikowych betonowych, podano w ST D-08.01.01 „Krawężniki betonowe”.

## 5. WYKONANIE ROBÓT

### 5.1. Ogólne zasady wykonania robót

Ogólne zasady wykonania robót podano w ST D-M-00.00.00 „Wymagania ogólne” pkt 5.

### 5.2. Koryto pod chodnik

Koryto wykonane w podłożu z gruntu rodzimego lub nasypowego powinno być wyprofilowane zgodnie z projektowanymi spadkami podłużnymi i poprzecznymi chodnika oraz zgodnie z wymaganiami podanymi w ST D-04.01.01 „Koryto wraz z profilowaniem i zagęszczeniem podłoża”. Wskaźnik zagęszczenia koryta nie może być mniejszy od 0,97 według normalnej metody Proctora.

### 5.3. Podsypka

Grubość podsypki po zagęszczeniu powinna zawierać się w granicach od 3 do 5 cm. Podsypka powinna być zwilżona wodą, zagęszczona i wyprofilowana.

### 5.4. Warstwa odsączająca

Jeżeli w dokumentacji projektowej przewidziana jest warstwa odsączająca pod chodnikiem, to jej wykonanie powinno być zgodne z warunkami określonymi w ST D-04.02.01 „Warstwy odsączające i odcinające”.

### 5.5. Układanie chodnika z płyt chodnikowych betonowych

Płyty przy krawężnikach należy układać w taki sposób, aby ich górna krawędź znajdowała się powyżej górnej krawędzi krawężnika.

Przy urządzeniach naziemnych uzbrojenia podziemnego płyty odpowiednio docięte należy układać w jednym poziomie, regulując wysokość urządzeń naziemnych do poziomu chodnika.

Płyty chodnikowe układane przy urządzeniach naziemnych uzbrojenia podziemnego należy zalać zaprawą cementowo-piaskową.

Płyty należy układać zgodnie ze wzorem wskazanym w dokumentacji projektowej.

Płyty na łukach o promieniu ponad 30 m należy tak układać, aby spoiny rozszerzały się wachlarzowo. Płyty mogą być przycinane.

Płyty na łukach o promieniu do 30 m powinny być układane w odcinkach prostych, łączących się przy użyciu trójkątów lub trapezów wykonanych z płyt odpowiednio docinanych. Wielkość trójkątów dostosować należy do szerokości chodnika i promienia łuku.

### 5.6. Spoiny

Szerokość spoin na odcinkach prostych nie powinna przekraczać 0,8 cm. Szerokość spoin na łukach nie powinna być większa niż 3 cm.

Spoiny pomiędzy płytami po oczyszczeniu powinny być zamulone piaskiem na pełną grubość płyty lub wypełnione zaprawą cementowo-piaskową.



## 5.7. Pielęgnacja chodnika

Chodnik, którego spoiny wypełnione są zaprawą cementową, należy pokryć warstwą piasku grubości od 1,0 do 1,5 cm. Piasek należy zwilżyć wodą i utrzymywać w stanie wilgotnym w ciągu 10 dni.

## 6. KONTROLA JAKOŚCI ROBÓT

### 6.1. Ogólne zasady kontroli jakości robót

Ogólne zasady kontroli jakości robót podano w ST D-M-00.00.00 „Wymagania ogólne” pkt 6.

### 6.2. Badania przed przystąpieniem do robót

Przed przystąpieniem do robót Wykonawca powinien wykonać badania materiałów przeznaczonych do budowy chodnika i przedstawić wyniki tych badań Inżynierowi do akceptacji.

#### 6.2.1. Badania płyt chodnikowych

Sprawdzenie wyglądu zewnętrznego należy przeprowadzić na podstawie oględzin elementu przez pomiar i policzenie uszkodzeń występujących na powierzchniach i krawędziach elementu, dopuszczalne wady i uszkodzenia podano w tablicy 3. Pomiary długości i głębokości uszkodzeń należy wykonać za pomocą przymiaru stalowego lub suwmiarki z dokładnością do 1 mm, zgodnie z ustaleniami PN-B-10021 [3].

Sprawdzenie kształtu i wymiarów elementów należy przeprowadzić z dokładnością do 1 mm przy użyciu suwmiarki oraz przymiaru stalowego lub taśmy, dopuszczalne odchyłki podano w tablicy 2. Sprawdzenie kątów prostych w narożach elementów wykonuje się przez przyłożenie kątownika do badanego naroża i zmierzenia odchyłek z dokładnością do 1 mm.

Pozostałe badania płyt chodnikowych należy wykonać zgodnie z wymaganiami podanymi w BN-80/6775-03/01 [7] i BN-80/6775-03/03 [8].

#### 6.2.2. Badania pozostałych materiałów

Badania pozostałych materiałów stosowanych do wykonania chodnika z płyt betonowych powinny obejmować wszystkie właściwości, określone w normach podanych dla odpowiednich materiałów wg pkt 2.

### 6.3. Badania w czasie robót

#### 6.3.1. Sprawdzenie podłoża

Sprawdzenie podłoża polega na stwierdzeniu zgodności z dokumentacją projektową i odpowiednimi SST.

Dopuszczalne tolerancje wynoszą dla:

- głębokości koryta:
  - o szerokości do 3 m:  $\pm 1$  cm,
  - o szerokości powyżej 3 m:  $\pm 2$  cm,
- szerokości koryta:  $\pm 5$  cm.

#### 6.3.2. Sprawdzenie podsypki

Sprawdzenie podsypki w zakresie grubości i wymaganych spadków poprzecznych i podłużnych polega na stwierdzeniu zgodności z dokumentacją projektową oraz pkt 5.3 niniejszej ST. Dopuszczalne odchylenia w grubości podsypki nie mogą przekraczać  $\pm 1$  cm.

#### 6.3.3. Sprawdzenie wykonania chodnika

Sprawdzenie prawidłowości wykonania chodnika polega na stwierdzeniu zgodności wykonania z dokumentacją projektową oraz wymaganiami pkt 5.5 niniejszej OST.

Sprawdzenie konstrukcji chodnika przeprowadzać należy w następujący sposób: na każde 200 m<sup>2</sup> chodnika z płyt betonowych należy zdjąć 2 płyty w dowolnym miejscu i zmierzyć grubość podsypki oraz sprawdzić układ płyt chodnika.

## **6.4. Sprawdzenie cech geometrycznych chodnika**

### **6.4.1. Sprawdzenie równości chodnika**

Sprawdzenie równości przeprowadzać należy łątą co najmniej raz na każde 150 do 300 m<sup>2</sup> ułożonego chodnika i w miejscach wątpliwych, jednak nie rzadziej niż co 50 m chodnika. Dopuszczalny prześwit pod łątą nie powinien przekraczać 1,0 cm.

### **6.4.2. Sprawdzenie profilu podłużnego**

Sprawdzenie profilu podłużnego przeprowadzać należy za pomocą niwelacji, biorąc pod uwagę punkty charakterystyczne, jednak nie rzadziej niż co 100 m.

Odchylenia od projektowanej niwelety chodnika w punktach załamania niwelety nie mogą przekraczać  $\pm 3$  cm.

### **6.4.3. Sprawdzenie profilu poprzecznego**

Sprawdzenie profilu poprzecznego dokonywać należy szablonem z poziomą, co najmniej raz na każde 150 do 300 m<sup>2</sup> chodnika i w miejscach wątpliwych, jednak nie rzadziej niż co 50 m. Dopuszczalne odchylenia od projektowanego profilu wynoszą  $\pm 0,3\%$ .

### **6.4.4. Sprawdzenie równoległości spoin**

Sprawdzenie równoległości spoin należy przeprowadzać za pomocą dwóch sznurów napiętych wzdłuż spoin i przymiaru z podziałką milimetrową. Dopuszczalne odchylenie wynosi  $\pm 1$  cm.

### **6.4.5. Sprawdzenie szerokości i wypełnienia spoin**

Sprawdzenie szerokości spoin należy przeprowadzać przez usunięcie spoin na długości około 10 cm w trzech dowolnych miejscach na każde 200 m<sup>2</sup> chodnika i zmierzenie ich szerokości oraz wypełnienia.

## **7. OBMIAR ROBÓT**

### **7.1. Ogólne zasady obmiaru robót**

Ogólne zasady obmiaru robót podano w ST D-M-00.00.00 „Wymagania ogólne” pkt 7.

### **7.2. Jednostka obmiarowa**

Jednostką obmiarową jest m<sup>2</sup> (metr kwadratowy) wykonanego chodnika z płyt betonowych.

## **8. ODBIÓR ROBÓT**

Ogólne zasady odbioru robót podano w ST D-M-00.00.00 „Wymagania ogólne” pkt 8.

Roboty uznaje się za wykonane zgodnie z dokumentacją projektową, SST i wymaganiami Inżyniera, jeżeli wszystkie pomiary i badania z zachowaniem tolerancji wg pkt 6 dały wyniki pozytywne.

## **9. PODSTAWA PŁATNOŚCI**

### **9.1. Ogólne ustalenia dotyczące podstawy płatności**

Ogólne ustalenia dotyczące podstawy płatności podano w ST D-M-00.00.00 „Wymagania ogólne” pkt 9.

### **9.2. Cena jednostki obmiarowej**

Cena wykonania 1 m<sup>2</sup> chodnika z płyt betonowych obejmuje:

- prace pomiarowe i roboty przygotowawcze,
- dostarczenie materiałów na miejsce wbudowania,
- wykonanie koryta,
- ew. wykonanie warstwy odsączającej,
- rozścielenie podsypki piaskowej lub cementowo-piaskowej wraz z jej przygotowaniem,
- ułożenie płyt,
- wypełnienie spoin piaskiem lub zaprawą cementową,
- pielęgnację przez posypywanie piaskiem i polewanie wodą,
- przeprowadzenie badań i pomiarów wymaganych w specyfikacji technicznej.

**10. PRZEPISY ZWIĄZANE****10.1. Normy**

- |    |                  |  |
|----|------------------|--|
| 1. | PN-B-06711       | Kruszywo mineralne. Piasek do betonów i zapraw   |
| 2. | PN-B-06712       | Kruszywa mineralne do betonu zwykłego  |
| 3. | PN-B-10021       | Prefabrykaty budowlane z betonu. Metody pomiaru cech geometrycznych  |
| 4. | PN-B-19701       | Cement. Cement powszechnego użytku. Skład, wymagania i ocena zgodności   |
| 5. | PN-B-32250       | Materiały budowlane. Woda do betonów i zapraw  |
| 6. | BN-88/6731-08    | Cement. Transport i przechowywanie   |
| 7. | BN-80/6775-03/01 | Prefabrykaty budowlane z betonu. Elementy nawierzchni dróg, ulic, parkingów i torowisk tramwajowych. Wspólne wymagania i badania |
| 8. | BN-80/6775-03/03 | Prefabrykaty budowlane z betonu. Elementy nawierzchni dróg, ulic, parkingów i torowisk tramwajowych. Płyty chodnikowe.           |
| 9. | BN-64/8845-01    | Chodniki z płyt betonowych. Warunki techniczne wykonania i odbioru.  |

**10.2. Inne dokumenty**

Nie występują.



**D.08.02.02 CHODNIKI Z KOSTEK BRUKOWYCH BETONOWYCH****1. WSTĘP****1.1. Przedmiot Szczegółowej Specyfikacji Technicznej (SST)**

Przedmiotem n/n Szczegółowej Specyfikacji Technicznej są wymagania dotyczące wykonania i odbioru robót związanych z wykonaniem chodników z kostki brukowej betonowej w ramach zadania:

**„Rozbudowa drogi powiatowej nr 4304W (ul. Szkolna) w m. Słupno, gm. Radzymin na odcinku od skrzyżowania z ul. Żeromskiego w Słupnie do rowu melioracyjnego na granicy z m. Cegielnia”.**

**1.2. Zakres stosowania SST**

Szczegółowa Specyfikacja Techniczna jest stosowana jako dokument przetargowy i kontraktowy przy zleceniu i realizacji robót wymienionych w p.1.1.

**1.3. Zakres robót objętych SST**

Ustalenia zawarte w n/n Specyfikacji Technicznej dotyczą wykonania chodników z kostki brukowej betonowej i obejmują:

- **nawierzchnię ciągu pieszo-rowerowego oraz chodnika z kostki brukowej betonowej gr. 6 cm na podsypce cementowo - piaskowej grubości 3 cm,**

**1.4. Określenia podstawowe**

**1.4.1. Betonowa kostka brukowa** - prefabrykat betonowy, stosowany jako materiał nawierzchni, który spełnia następujące warunki:

- w odległości 50 mm od każdej krawędzi, żaden przekrój poprzeczny nie powinien wykazywać wymiaru poziomego mniejszego niż 50 mm;
- całkowita długość kostki podzielona przez jej grubość powinna być mniejsza lub równa cztery.

**1.4.2. Nawierzchnia kostkowa** - nawierzchnia, której warstwa ścieralna jest wykonana z kostek z kamienia lub z innego materiału.

Pozostałe określenia są zgodne z obowiązującymi, odpowiednimi polskimi normami i definicjami podanymi w SST D.00.00.00 „Wymagania ogólne”.

**1.5. Ogólne wymagania dotyczące robót**

Wykonawca robót jest odpowiedzialny za jakość ich wykonania oraz za zgodność z Dokumentacją Projektową, ST i poleceniami Inżyniera.

Ogólne wymagania dotyczące robót podano w SST D.00.00.00 „Wymagania ogólne”.

**2. MATERIAŁY****2.1. Wymagania ogólne dotyczące materiałów**

Wymagania ogólne dotyczące materiałów podano w SST D.00.00.00 „Wymagania ogólne”.

**2.2. Materiały do wykonania chodników**

Materiałami stosowanymi przy budowie chodników z kostki brukowej betonowej, zgodnie z zasadami n/n Specyfikacji Technicznej są:

**2.2.1. Betonowa kostka brukowa gr. 6 cm**

Betonowe kostki brukowe powinny odpowiadać wymaganiom PN-EN 1338 [1].

Nasiąkliwość wg PN-EN 1338 [1] nie powinna być większa niż **5 %**.

Odporność na zamrażanie/rozmarzanie z udziałem soli odladzających zgodnie z PN-EN 1338 [1]  $\leq 1,0$  kg/m<sup>2</sup> przy czym żaden pojedynczy wynik nie powinien być większy od 1,5 kg/m<sup>2</sup>.

Wytrzymałość charakterystyczna na rozciąganie przy rozłupywaniu nie powinna być mniejsza niż 3,6 MPa. Żaden pojedynczy wynik nie powinien być mniejszy niż 2,9 MPa i nie powinien wykazywać obciążenia niszczącego mniejszego niż 250 N/mm długości rozłupania.

Ścieralność na szerokiej tarczy ścierniej według PN-EN 1338 [1] nie powinna przekraczać 20 mm /przy badaniu wykonywanym zgodnie z metodą z załącznika G/ lub 18000mm<sup>3</sup>/5000mm<sup>2</sup> /przy badaniu wykonywanym zgodnie z metodą alternatywną opisaną w załączniku H/.

### 2.2.1.1. Dopuszczalne odchyłki wymiarów betonowych kostek brukowych

Dopuszczalne odchyłki wymiarów betonowych kostek brukowych zgodnie z PN-EN 1338 [1] powinny wynosić:

- dla długości i szerokości  $\pm 2$  mm
- dla grubości  $\pm 3$  mm

Różnica pomiędzy dwoma pomiarami grubości tej samej kostki nie powinna przekraczać 3 mm.

W przypadku kostek brukowych o kształcie nieprostokątnym, odchyłki stosowane dla innych wymiarów powinny być deklarowane przez producenta.

Maksymalna dopuszczalna różnica pomiędzy pomiarami dwóch przekątnych prostokątnej kostki, której długość przekątnych przekracza 300 mm wynosi  $\pm 3$  mm.

Dla kostek brukowych o wymiarach maksymalnych przekraczających 300 mm, odchyłki od płaskości i pofalowania podane w tabeli nr 1 należy stosować dla górnej powierzchni, którą zaprojektowano jako płaską. O ile nie przewidziano, aby górna powierzchnia była płaska, producent powinien dostarczyć informacje dotyczące dopuszczalnych odchyłek.

Tablica 1. Odchyłki płaskości i pofalowania

| Długość pomiarowa<br>mm | Maksymalna wypukłość<br>mm | Maksymalna wklęsłość<br>mm |
|-------------------------|----------------------------|----------------------------|
| 300                     | 1,5                        | 1,0                        |
| 400                     | 2,0                        | 1,5                        |

### 2.2.1.2. Wymagania normy PN-EN 1338 [1] w zakresie aspektów wizualnych

#### 2.2.1.2.1. Wygląd

Górna powierzchnia betonowych kostek brukowych oceniana zgodnie z załącznikiem J nie powinna wykazywać wad, takich jak rysy lub odpryski.

W przypadku dwuwarstwowych kostek brukowych, ocenianych zgodnie z załącznikiem J, nie dopuszcza się występowania rozwarstwienia (rozdzielenia) między warstwami.

UWAGA: Ewentualne wykwyty nie mają szkodliwego wpływu na właściwości użytkowe kostek brukowych i nie są uważane za istotne.

#### 2.2.1.2.2. Tekstura

Jeżeli kostki brukowe produkowane są z powierzchnią o specjalnej teksturze, to taka tekstura powinna być opisana przez producenta.

Jeśli nie ma znaczących różnic w teksturze, zgodność elementów ocenianych zgodnie z załącznikiem J, powinna być ustalona przez porównanie z próbkami dostarczonymi przez producenta i zatwierdzonymi przez odbiorcę.

UWAGA: Różnice w jednolitości tekstury kostek brukowych, które mogą być spowodowane nieuniknionymi zmianami we właściwościach surowców i warunków twardnienia, nie są uważane za istotne.

### 2.2.1.2.3. *Zabarwienie*

W zależności od decyzji producenta, barwiona może być warstwa ściernalna lub cały element.

Jeśli nie ma znaczących różnic w zabarwieniu, zgodność elementów ocenianych wg załącznika J, powinna być ustalona przez porównanie z próbkami dostarczonymi przez producenta i zatwierdzonymi przez odbiorcę.

UWAGA: Różnice w jednolitości zabarwienia kostek brukowych, które mogą być spowodowane nieuniknionymi zmianami właściwości surowców lub przez zmianę warunków twardnienia, nie są uważane za istotne.

### 2.2.2. *Kruszywo*

Kruszywo na podsypkę i do wypełnienia spoin powinno odpowiadać wymaganiom norm PN-EN 12620 [3] i PN-EN 13043 [4].

Należy stosować następujące materiały:

- a) na podsypkę piaskową pod nawierzchnię
  - piasek naturalny wg PN-EN 13242:2004,
  - piasek łamany (0,075÷2) mm wg PN-EN 13242:2004,
- b) na podsypkę cementowo-piaskową pod nawierzchnię
  - mieszankę cementu i piasku w stosunku 1:4 z piasku naturalnego spełniającego wymagania PN-EN 13242:2004, cementu powszechnego użytku spełniającego wymagania PN-EN 197-1:2002 i wody odpowiadającej wymaganiom PN-EN 1008:2004,
- c) do wypełniania spoin w nawierzchni na podsypce piaskowej
  - piasek naturalny spełniający wymagania PN-EN 13242:2004,
  - piasek łamany (0,075÷2) mm wg PN-EN 13242:2004,
- d) do wypełniania spoin w nawierzchni na podsypce cementowo-piaskowej
  - zaprawę cementowo-piaskową 1:4 spełniającą wymagania wg 2.2.2 b),

Składowanie kruszywa, nie przeznaczonego do bezpośredniego wbudowania po dostarczeniu na budowę, powinno odbywać się na podłożu równym, utwardzonym i dobrze odwodnionym, przy zabezpieczeniu kruszywa przed zanieczyszczeniem i zmieszaniem z innymi materiałami kamiennymi.

Cement w workach, co najmniej trzywarstwowych, o masie np. 50 kg, można przechowywać do: a) 10 dni w miejscach zadanych na otwartym terenie o podłożu twardym i suchym, b) terminu trwałości, podanego przez producenta, w pomieszczeniach o szczelnym dachu i ścianach oraz podłogach suchych i czystych. Cement dostarczony na paletach magazynuje się razem z paletami, z dopuszczalną wysokością 3 szt. palet. Cement niespaletowany układa się w stopy płaskie o liczbie warstw 12 (dla worków trzywarstwowych). Cement dostarczany luzem przechowuje się w magazynach specjalnych (zbiornikach stalowych, betonowych), przystosowanych do pneumatycznego załadunku i wyładunku.

### 2.2.3. *Cement*

Cement stosowany na podsypkę cementowo-piaskową powinien być cementem portlandzkim klasy 32,5, odpowiadający wymaganiom normy PN-EN 197-1 [5].

### 2.2.4. *Woda*

Woda stosowana do podsypki powinna odpowiadać wymaganiom PN-EN 1008 [6].

## 3. **SPRZĘT**

### 3.1. **Wymagania ogólne dotyczące sprzętu**

Wymagania ogólne dotyczące sprzętu podano w SSST D.00.00.00 „Wymagania ogólne”.

### 3.2. **Sprzęt do wykonania nawierzchni z kostki brukowej**

Wykonawca przystępujący do wykonania nawierzchni z betonowej kostki brukowej powinien wykazać się możliwością korzystania z następującego sprzętu:

- betoniarki, do przygotowywania podsypki cementowo-piaskowej,
- wibratorów płytowych z osłoną z tworzywa sztucznego, do ubijania ułożonej kostki,
- innego drobnego sprzętu zaakceptowanego przez Inżyniera.

## **4. TRANSPORT**

### **4.1. Wymagania ogólne dotyczące transportu**

Wymagania ogólne dotyczące transportu podano w SST D.00.00.00 „Wymagania ogólne”.

### **4.2. Transport materiałów do wykonania chodników i pasów dzielących**

#### **4.2.1. Kostki brukowe betonowe**

Kostki betonowe mogą być przewożone po uzyskaniu wytrzymałości betonu min. 0,7 średniej wartości wytrzymałości badanej serii próbek.

#### **4.2.2. Kruszywo**

Transport kruszywa powinien odbywać się w warunkach zabezpieczających je przed zanieczyszczeniem i zmieszaniem z innymi asortymentami kruszywa lub jego frakcjami.

#### **4.2.3. Cement**

Transport cementu powinien odbywać się w warunkach zgodnych z BN-88/6731-08 [7].

#### **4.2.4. Woda**

Woda może być pobierana z wodociągu lub dostarczana przewożnymi zbiornikami wody (cysternami).

## **5. WYKONANIE ROBÓT**

### **5.1. Ogólne zasady wykonywania robót**

Zasady ogólne wykonywania robót podano w SST D.00.00.00 „Wymagania ogólne”.

Wykonawca przedstawi Inżynierowi do akceptacji projekt organizacji i harmonogram robót, uwzględniające warunki w jakich wykonywane będą roboty przy wykonywaniu chodnika/pasa dzielącego.

### **5.2. Wykonanie chodnika**

#### **5.2.1. Koryto**

Koryto wykonane w podłożu powinno być wyprofilowane zgodnie z projektowanymi spadkami podłużnymi i poprzecznymi oraz zagęszczone.

Wskaźnik zagęszczenia podłoża wg BN-77/8931-12 [9] nie może być mniejszy od 0,97.

Dopuszczalne tolerancje dla wykonanego koryta: głębokość  $\pm 2$  cm, szerokość  $\pm 2$  cm.

Dopuszczalne odchylenie od projektowanego spadku nie powinno przekraczać  $\pm 0,5$  %.

#### **5.2.2. Podsypka piaskowa**

Podsypkę piaskową o grubości zgodnej z dokumentacją projektową należy wykonać z piasku średnio lub gruboziarnistego (zagęszczenie warstwy  $I_s \geq 1,00$ ) na podłożu gruntowym przygotowanym zgodnie z SST D.04.01.01.

Podsypka piaskowa powinna być tak ubita, aby nie było widocznych śladów poruszającego się urządzenia zagęszczającego.

#### **5.2.3. Podsypka cementowo-piaskowa**



Podsypkę cementowo-piaskową o grubości zgodnej z dokumentacją projektową należy wykonać z piasku zmieszanego z cementem przy użyciu od 100 do 300 kg cementu na 1 m<sup>3</sup> piasku o grubości 3 cm.

Podsypka powinna być tak ubita, aby nie było widocznych śladów poruszającego się urządzenia zagęszczającego.

#### **5.2.4. Układanie kostki brukowej betonowej**

Kostkę należy układać na podsypce w taki sposób, aby szczeliny między kostkami wynosiły 2÷3 mm. Kostkę należy układać ok. 1,5 cm wyżej od projektowanej niwelety, gdyż w czasie wibrowania (ubijania) podsypka ulega zagęszczeniu.

Po ułożeniu kostki, szczeliny należy wypełnić piaskiem, a następnie zamieść powierzchnię ułożonych kostek przy użyciu szczotek ręcznych lub mechanicznych i przystąpić do ubijania nawierzchni chodnika.

Do ubijania ułożonego chodnika z kostek brukowych, stosuje się wibratory płytowe z osłoną z tworzywa sztucznego dla ochrony kostek przed uszkodzeniem i zabrudzeniem.

Wibrowanie prowadzi się od brzegów w kierunku do środka powierzchni i jednocześnie w kierunku poprzecznym kształtek. Po wibracji należy uzupełnić szczeliny i zamieść nawierzchnię.

Spoiny pomiędzy kostkami po oczyszczeniu powinny być zgodnie z dokumentacją projektową wypełnione drobnym ostrym piaskiem, odpowiadającym PN-EN 13043 [4] na pełną grubość kostki.

Kostki brukowe betonowe należy układać z zachowaniem projektowanych podłużnych i poprzecznych pochyleń nawierzchni.

Przy urządzeniach naziemnych uzbrojenia podziemnego kostki odpowiednio docięte należy układać w jednym poziomie.

Nawierzchnie, których spoiny wypełnione są piaskiem można oddać do użytku bezpośrednio po wykonaniu.

## **6. KONTROLA JAKOŚCI ROBÓT**

### **6.1. Ogólne zasady kontroli jakości robót**

Ogólne zasady kontroli jakości robót podano w SST D.00.00.00 „Wymagania ogólne”.

### **6.2. Kontrola przed przystąpieniem do robót**

Przed przystąpieniem do robót Wykonawca powinien uzyskać od dostawców materiałów aprobaty techniczne oraz wykonać badania materiałów przeznaczonych do wykonania robót i przedstawić ich wyniki Inżynierowi w celu akceptacji materiałów, zgodnie z wymaganiami podanymi w pkt. 2. n/n SST.

### **6.3. Kontrola w czasie robót**

W czasie wykonywania robót Wykonawca powinien prowadzić doraźne kontrole wszystkich asortymentów robót, składających się na ogólny element.

Kontrola obejmować powinna zgodność wykonywanych robót z Dokumentacją Projektową, ustaleniami zawartymi w pkt. 5 n/n SST oraz w zakresie badań i tolerancji wykonania robót podanych w pkt. 6.5.

Częstotliwość kontroli powinna być uzależniona od potrzeb gwarantujących wykonanie robót zgodnie z wymaganiami, nie rzadziej jednak niż przed upływem każdego dnia roboczego.

### **6.4. Badania i pomiary po wykonaniu robót**

Po wykonaniu robót należy sprawdzić:

- a) konstrukcję chodnika,
- b) równość nawierzchni,
- c) profil poprzeczny,
- d) równoległość spoin,

e) szerokość i wypełnienie spoin.

## **6.5. Przeprowadzenie badań**

Zaleca się, aby pomiary cech wymienionych w pkt. 6.4. były przeprowadzone nie rzadziej niż 2 razy na 200 m<sup>2</sup> nawierzchni chodnika i w punktach charakterystycznych dla niwelety lub przekroju poprzecznego oraz wszędzie tam, gdzie poleci Inżynier.

### **6.5.1. Ustalenie jakości materiałów**

Ustalenia jakości użytych materiałów należy dokonać przez pełne sprawdzenie wyników badań laboratoryjnych materiałów użytych do budowy chodnika zgodnie z wymaganiami podanymi w pkt. 2 n/n ST.

### **6.5.2. Sprawdzenie jakości wykonania chodnika**

#### **6.5.2.1. Sprawdzenie konstrukcji chodnika**

Sprawdzenie konstrukcji chodnika należy przeprowadzić w następujący sposób:

Na wybranym losowo odcinku chodnika należy zdjąć 2 kostki brukowe w dowolnym miejscu i zmierzyć grubość podsypki oraz sprawdzić układ kostek chodnika.

#### **6.5.2.2. Sprawdzenie równości chodnika**

Dopuszczalny prześwit pod łąką 4-metrową nie powinien przekraczać 1,0 cm.

#### **6.5.2.3. Sprawdzenie profilu poprzecznego**

Sprawdzenie profilu poprzecznego należy przeprowadzać za pomocą szablonu z poziomią.

Dopuszczalne odchylenia od przyjętego profilu wynoszą  $\pm 0,3\%$ .

#### **6.5.2.4. Sprawdzenie równoległości spoin**

Sprawdzenie równoległości spoin należy przeprowadzać za pomocą dwóch sznurów napiętych wzdłuż spoin i przymiaru z podziałką milimetrową.

Dopuszczalne odchylenie od równości spoin wynosi  $\pm 1,0$  cm na długości chodnika do 10 m.

#### **6.5.2.5. Sprawdzenie szerokości i wypełnienia spoin**

Sprawdzenie szerokości i wypełnienia spoin należy przeprowadzać przez wydlubanie spoin na długości około 10 cm i zmierzenie ich szerokości oraz wypełnienia.

## **7. OBMIAR ROBÓT**

### **7.1. Ogólne zasady obmiaru robót**

Ogólne zasady obmiaru robót podano w SST D.00.00.00 „Wymagania ogólne”.

### **7.2. Jednostka obmiarowa**

Jednostką obmiaru jest 1 m<sup>2</sup> (metr kwadratowy) wykonanego chodnika zgodnie z Dokumentacją Projektową i pomiarem w terenie.

## **8. ODBIÓR ROBÓT**

### **8.1. Ogólne zasady odbioru robót**

Ogólne zasady odbioru robót podano w SST D.00.00.00 „Wymagania ogólne”.

### **8.2. Rodzaje odbiorów**

Odbiór chodników z kostki brukowej obejmuje:

- a) odbiór ostateczny,
- b) odbiór pogwarancyjny

zgodnie z zasadami podanymi w SST D.00.00.00.

## **9. PODSTAWA PŁATNOŚCI**

### **9.1. Ogólne ustalenia dotyczące podstawy płatności**

Ogólne ustalenia dotyczące podstawy płatności podano w SST D.00.00.00 „Wymagania ogólne”.

### **9.2. Cena jednostki obmiarowej**

Płatność za 1 m<sup>2</sup> (metr kwadratowy) chodnika należy przyjmować na podstawie obmiaru i oceny jakości wykonanych robót oraz wbudowanych materiałów w oparciu o wyniki pomiarów i badań.

Cena wykonania robót obejmuje:

- roboty pomiarowe i przygotowawcze,
- oznakowanie robót zgodnie z projektem organizacji ruchu na czas budowy wykonanym przez Wykonawcę,
- dostarczenie materiałów na miejsce wbudowania,
- wykonanie koryta,
- wykonanie podsypki cementowo-piaskowej,
- ułożenie kostek brukowych wraz z zagęszczeniem i wypełnieniem szczelin,
- przeprowadzenie niezbędnych pomiarów i badań laboratoryjnych.

## **10. PRZEPISY ZWIĄZANE**

### **10.1. Normy**

1. PN-EN 1338 Betonowe kostki brukowe. Wymagania i metody badań.
2. PN-EN 206-1 Beton. Część 1:Wymagania, właściwości, produkcja i zgodność.
3. PN-EN 12620 Kruszywa do betonu.
4. PN-EN 13043 Kruszywa do mieszanek bitumicznych i powierzchniowych utwaleń stosowanych na drogach, lotniskach i innych powierzchniach przeznaczonych do ruchu.
5. PN-EN 197-1 Cement. Skład, wymagania i kryteria zgodności dotyczące cementów powszechnego użytku.
6. PN-EN 1008 Woda zarobowa do betonu. Specyfikacja pobierania próbek, badanie i ocena przydatności wody zarobowej do betonu, w tym wody odzyskanej z procesów produkcji betonu.
7. BN-88/6731-08 Cement. Transport i przechowywanie.
8. BN-68/8931-04 Drogi samochodowe. Pomiar równości nawierzchni planografem i łątą.
9. BN-77/8931-12 Drogi samochodowe. Oznaczenie wskaźnika zagęszczenia gruntu.



**D.08.03.01 BETONOWE OBRZEŻA CHODNIKOWE****1. WSTĘP****1.1. Przedmiot Specyfikacji Technicznej (SST)**

Przedmiotem n/n Szczegółowej Specyfikacji Technicznej są wymagania dotyczące wykonania i odbioru robót związanych z wykonaniem obrzeży betonowych w ramach zadania:

**„Rozbudowa drogi powiatowej nr 4304W (ul. Szkolna) w m. Słupno, gm. Radzymin na odcinku od skrzyżowania z ul. Żeromskiego w Słupnie do rowu melioracyjnego na granicy z m. Cegielnia”.**

**1.2. Zakres stosowania SST**

Szczegółowa Specyfikacja Techniczna jest stosowana jako dokument przetargowy i kontraktowy przy zlecaniu i realizacji robót wymienionych w p.1.1.

**1.3. Zakres robót objętych SST**

Ustalenia zawarte w n/n Specyfikacji dotyczą wykonania obrzeży betonowych i obejmują:

– **ustawienie obrzeży 8x30x100 cm na ławie betonowej z betonu C12/15.**

**1.4. Określenia podstawowe**

**1.4.1. Obrzeża betonowe** - prefabrykowane belki betonowe rozgraniczające jednostronnie lub dwustronnie ciągi komunikacyjne od terenów nie przeznaczonych dla komunikacji.

**1.4.2. Podsypka** - warstwa wyrównawcza ułożona bezpośrednio na podłożu ziemnym lub ławie.

**1.4.3. Opór** – beton na zewnętrznej stronie opornika.

Pozostałe określenia są zgodne z obowiązującymi, odpowiednimi polskimi normami i definicjami podanymi w SST D.00.00.00 "Wymagania ogólne".

**1.5. Ogólne wymagania dotyczące robót**

Ogólne wymagania dotyczące robót podano w SST D.00.00.00.

**2. MATERIAŁY****2.1. Wymagania ogólne dotyczące materiałów**

Wymagania ogólne dotyczące materiałów podano w SST D.00.00.00.

**2.2. Materiały do wykonania obrzeży betonowych**

Materiałami stosowanymi przy ustawieniu obrzeży betonowych zgodnie z zasadami n/n Specyfikacji Technicznej są:

**2.2.1. Obrzeża betonowe**

Obrzeża betonowe o wymiarach 8x30x100 cm powinny odpowiadać wymaganiom normy PN-EN 1340 .

Nasiąkliwość wg PN-EN 1340 nie powinna być większa niż 6 %.

Odporność na zamrażanie/rozmarzanie z udziałem soli odladzających zgodnie z PN-EN 1340  $\leq 1,0$  kg/m<sup>2</sup> przy czym żaden pojedynczy wynik nie powinien być większy od 1,5 kg/m<sup>2</sup>.

Wartość charakterystycznej wytrzymałości na zginanie zgodnie z PN-EN 1340 nie powinna być mniejsza od 5,0 MPa.

Ścieralność na szerokiej tarczy ścierniej według PN-EN 1340 nie powinna przekraczać 20 mm /przy badaniu wykonywanym zgodnie z metodą z załącznika G/ lub  $18000\text{mm}^3/5000\text{mm}^2$  /przy badaniu wykonywanym zgodnie z metodą alternatywną na tarczy Böhmego opisaną w załączniku H/.

### 2.2.1.1. Dopuszczalne odchyłki wymiarów obrzeży

Dopuszczalne odchyłki wymiarów obrzeży betonowych, zgodnie z PN-EN 1340 powinny wynosić:

- długość:  $\pm 1\%$  z dokładnością do milimetra, nie mniej niż 4 mm i nie więcej niż 10 mm.
- Inne wymiary z wyjątkiem promienia:
- dla powierzchni:  $\pm 3\%$  z dokładnością do milimetra, nie mniej niż 3 mm i nie więcej niż 5 mm.
- dla innych części:  $\pm 5\%$  z dokładnością do milimetra, nie mniej niż 3 mm i nie więcej niż 10 mm.

Różnica pomiędzy wynikami pomiarów tego samego wymiaru obrzeża nie powinna przekraczać 5 mm.

Dla powierzchni określonych jako płaskie i dla krawędzi określonych jako proste dopuszczalne odchyłki od płaskości i prostoliniowości podano w tabelicy 1.

Tablica 1. Dopuszczalne odchyłki płaskości i prostoliniowości

| Długość pomiarowa<br>mm | Dopuszczalna odchyłka płaskości<br>i prostoliniowości<br>mm |
|-------------------------|---|
| 300                     | $\pm 1,5$   |
| 400                     | $\pm 2,0$   |
| 500                     | $\pm 2,5$   |
| 800                     | $\pm 4,0$   |

### 2.2.1.2. Wymagania normy PN-EN 1340 [6] w zakresie aspektów wizualnych

#### 2.2.1.2.1. Wygląd

Powierzchnia obrzeży oceniana zgodnie z załącznikiem J nie powinna wykazywać defektów, takich jak rysy lub odpryski.

W obrzeżach dwuwarstwowych, ocenianych zgodnie z załącznikiem J, nie dopuszcza się występowania rozwarstwienia.

Uwaga: Ewentualne wykwyty nie mają szkodliwego wpływu na właściwości użytkowe obrzeży i nie są uważane za istotne.

#### 2.2.1.2.2. Tekstura

Jeżeli obrzeża produkowane są z powierzchnią o specjalnej teksturze, to taka tekstura powinna być określona przez producenta.

Zgodność elementów ocenianych na podstawie załącznika J powinna być ustalona, o ile nie ma znaczących różnic tekstury, przez porównanie z próbkami dostarczonymi przez producenta i zatwierdzonymi przez odbiorcę.

Uwaga: Różnice w jednolitości tekstury obrzeży, które mogą być spowodowane nieuniknionymi zmianami we właściwościach surowców i warunków twardnienia, nie są uważane za istotne.

#### 2.2.1.2.3. Zabarwienie

W zależności od decyzji producenta barwić można warstwę ścieralną lub cały element.

Jeśli nie ma znaczących różnic w zabarwieniu, zgodność elementów ocenianych wg załącznika J powinna być ustalona przez porównanie z próbkami dostarczonymi przez producenta i zatwierdzonymi przez odbiorcę.

Uwaga: Różnice w jednolitości zabarwienia obrzeży, które mogą być spowodowane nieuniknionymi zmianami właściwości surowców lub warunków dojrzewania betonu, nie są uważane za istotne.

### **2.2.1.3. Składowanie**

Obrzeża betonowe powinny być składowane w pozycji wbudowania na otwartej przestrzeni, na podłożu wyrównanym i odwodnionym z zastosowaniem podkładek i przekładek ułożonych w pionie jedna nad drugą.

Wymiary przekroju poprzecznego podkładek i przekładek nie powinny być mniejsze niż: grubość 2,5 cm, szerokość 5 cm, a długość przekładek powinna być minimum 5 cm większa niż szerokość obrzeża.

### **2.2.2. Materiały na podsypkę /ławę/ i do zaprawy**

Należy stosować następujące materiały:

- a) na podsypkę cementowo-piaskową pod obrzeża
  - mieszankę cementu i piasku w stosunku 1:4 z piasku naturalnego spełniającego wymagania PN-EN 13242:2004, cementu powszechnego użytku spełniającego wymagania PN-EN 197-1:2002 i wody odpowiadającej wymaganiom PN-EN 1008:2004,
- b) do wypełniania spoin między obrzeżami na podsypce cementowo-piaskowej
  - zaprawę cementowo-piaskową 1:4 spełniającą wymagania wg 2.2.2 b),

Składowanie kruszywa, nie przeznaczonego do bezpośredniego wbudowania po dostarczeniu na budowę, powinno odbywać się na podłożu równym, utwardzonym i dobrze odwodnionym, przy zabezpieczeniu kruszywa przed zanieczyszczeniem i zmieszaniem z innymi materiałami kamiennymi.

Cement w workach, co najmniej trzywarstwowych, o masie np. 50 kg, można przechowywać do: a) 10 dni w miejscach zadanych na otwartym terenie o podłożu twardym i suchym, b) terminu trwałości, podanego przez producenta, w pomieszczeniach o szczelnym dachu i ścianach oraz podłogach suchych i czystych. Cement dostarczony na paletach magazynuje się razem z paletami, z dopuszczalną wysokością 3 szt. palet. Cement niespaletowany układa się w stosy płaskie o liczbie warstw 12 (dla worków trzywarstwowych). Cement dostarczany luzem przechowuje się w magazynach specjalnych (zbiornikach stalowych, betonowych), przystosowanych do pneumatycznego załadowania i wyładowania.

### **2.2.3. Woda**

Woda stosowana do podsypki powinna odpowiadać wymaganiom normy PN-EN 1008 [4].

## **3. SPRZĘT**

### **3.1 Wymagania ogólne dotyczące sprzętu**

Wymagania ogólne dotyczące sprzętu podano w SST D.00.00.00.

Roboty można wykonywać ręcznie przy pomocy drobnego sprzętu.

## **4. TRANSPORT**

### **4.1. Wymagania ogólne dotyczące transportu**

Wymagania ogólne dotyczące transportu podano w SST D.00.00.00.

### **4.2. Transport materiałów do wykonania obrzeży**

#### **4.2.1. Obrzeża betonowe**

Transport obrzeży betonowych powinien być zgodny z p.4.2.1 ST D.08.01.01 "Krawężniki betonowe".

#### **4.2.2. Żwir, piasek naturalny**

Wymagania dla transportu żwiru i piasku podano w p.4.2.4 ST D.08.01.01 "Krawężniki betonowe".

### **5. WYKONANIE ROBÓT**

#### **5.1. Zasady ogólne wykonywania robót**

Zasady ogólne wykonywania robót podano w SST D.00.00.00.

#### **5.2. Zakres wykonywanych robót**

##### **5.2.1. Wykonanie koryta**

Wykop koryta pod ławy wykonywać należy zgodnie z PN-B-06050 [1]. Wymiary wykopu powinny odpowiadać wymiarom ławy w planie.

##### **5.2.2. Podłoże lub podsypka (ława)**

Podłoże pod ustawienie obrzeża może stanowić rodzimy grunt piaszczysty lub podsypka (ława) ze żwiru lub piasku, o grubości warstwy od 3 do 5 cm po zagęszczeniu. Podsypkę (ławę) wykonuje się przez zasypanie koryta żwirem lub piaskiem i zagęszczenie z polewaniem wodą.

Ławy betonowe z oporem należy wykonać z betonu klasy C8/10 w szalowaniu.

Beton rozścielony w szalowaniu lub bezpośrednio w korycie powinien być wyrównany warstwami.

Ława powinna być zagęszczona przez ubicie lub wibrowanie.

##### **5.2.3. Ustawienie obrzeży**

Betonowe obrzeża chodnikowe należy ustawiać na wykonanym podłożu w miejscu i ze światłem (odległością górnej powierzchni obrzeża od ciągu komunikacyjnego) zgodnym z ustaleniami dokumentacji projektowej.

Zewnętrzna ściana obrzeża powinna być obsypana piaskiem, żwirem lub miejscowym gruntem przepuszczalnym, starannie ubitym.

Spoiny nie powinny przekraczać szerokości 1 cm. Należy wypełnić je piaskiem lub zaprawą cementowo-piaskową w stosunku 1:2. Spoiny przed zalaniem należy oczyścić i zmyć wodą. Spoiny muszą być wypełnione całkowicie na pełną głębokość.

Niweleta obrzeża powinna być zgodna z projektowaną niweletą ciągu komunikacyjnego.

### **6. KONTROLA JAKOŚCI ROBÓT**

#### **6.1. Ogólne zasady kontroli jakości robót**

Ogólne zasady kontroli jakości robót podano w SST D.00.00.00.

#### **6.2. Kontrola przed przystąpieniem do robót**

Przed przystąpieniem do robót Wykonawca powinien uzyskać od dostawców materiałów aprobaty techniczne oraz wykonać badania materiałów przeznaczonych do wykonania robót i przedstawić ich wyniki Inżynierowi w celu akceptacji materiałów, zgodnie z wymaganiami podanymi w pkt. 2. niniejszej SST.

Przed przystąpieniem do robót Wykonawca powinien uzyskać od dostawców materiałów deklaracje zgodności oraz wykonać badania materiałów przeznaczonych do wykonania robót i przedstawić ich wyniki Inżynierowi w celu akceptacji materiałów.

#### **6.4. Badania w czasie robót**

W czasie robót należy sprawdzać wykonanie:

a) koryta pod podsypkę (ławę) - zgodnie z wymaganiami pkt 5.2.1,

b) podłoża z rodzimego gruntu piaszczystego lub podsypki (ławy) ze żwiru lub piasku - zgodnie z wymaganiami pkt 5.2.2,



c) ustawienia betonowego obrzeża chodnikowego - zgodnie z wymaganiami pkt 5.2.3, przy dopuszczalnych odchyleniach:

- linii obrzeża w planie, które może wynosić  $\pm 2$  cm na każde 100 m długości obrzeża,
- niwelety górnej płaszczyzny obrzeża, które może wynosić  $\pm 1$  cm na każde 100 m długości obrzeża,
- wypełnienie spoin, sprawdzane co 10 m, które powinno wykazywać całkowite wypełnienie badanej spoiny na pełną głębokość.

## **7. OBMIAR ROBÓT**

### **7.1. Ogólne zasady obmiaru robót**

Ogólne zasady obmiaru robót podano w OST D-M-00.00.00 „Wymagania ogólne” pkt 7.

### **7.2. Jednostka obmiarowa**

Jednostką obmiarową jest m (metr) ustawionego betonowego obrzeża chodnikowego.

## **8. ODBIÓR ROBÓT**

### **8.1. Ogólne zasady odbioru robót**

Ogólne zasady odbioru robót podano w SST D.00.00.00.

Do odbioru Wykonawca przedstawi wszystkie deklaracje zgodności, wyniki pomiarów i badań z bieżącej kontroli materiałów i robót.

### **8.2. Rodzaje odbiorów**

Odbiór obrzeży obejmuje:

- a) odbiór ostateczny,
  - b) odbiór pogwarancyjny,
- zgodnie z zasadami podanymi w SST D.00.00.00.

## **9. PODSTAWA PŁATNOŚCI**

### **9.1. Ogólne ustalenia dotyczące podstawy płatności**

Ogólne ustalenia dotyczące podstawy płatności podano w SST D.00.00.00 „Wymagania ogólne” pkt. 9.

### **9.2. Cena jednostki obmiarowej**

Cena wykonania 1 m obrzeży betonowych obejmuje:

- prace pomiarowe i roboty przygotowawcze,
- dostarczenie na miejsce wbudowania materiałów podstawowych i pomocniczych,
- wykonanie koryta,
- wykonanie ławy betonowej,
- rozścielenie i ubicie podsypki ,
- ustawienie obrzeży,
- wypełnienie spoin piaskiem,
- obsypanie zewnętrznej ściany obrzeży gruntem wraz z jego ubiciem.
- przeprowadzenie niezbędnych pomiarów i badań laboratoryjnych.

## **10. PRZEPISY ZWIĄZANE**

### **10.1. Normy**

1. PN-B-06050 Geotechnika. Roboty ziemne. Wymagania ogólne.
2. PN-EN 206-1 Beton. Część 1: Wymagania, właściwości, produkcja i zgodność.
3. PN-EN 13043 Kruszywa do mieszanek bitumicznych i powierzchniowych utrwaleń stosowanych

- 
- na drogach, lotniskach i innych powierzchniach przeznaczonych do ruchu.
4. PN-EN 1008 Woda zarobowa do betonu. Specyfikacja pobierania próbek, badanie i ocena przydatności wody zarobowej do betonu, w tym wody odzyskanej z procesów produkcji betonu.
  5. PN-N-03010 Statystyczna kontrola jakości. Losowy wybór jednostek produktu do próbki.
  6. PN-EN 1340 Krawężniki betonowe. Wymagania i metody badań.
  7. PN/EN 45014 Ogólne kryteria dotyczące deklaracji zgodności wydawanej przez dostawców.

## D.08.05.06a ŚCIEK ULICZNY Z BETONOWEJ KOSTKI BRUKOWEJ

### 1. WSTĘP

#### 1.1. Przedmiot ST

Przedmiotem niniejszej specyfikacji technicznej (ST) są wymagania dotyczące wykonania i odbioru robót związanych z wykonaniem ścieku ulicznego z betonowej kostki brukowej w ramach zadania:

**„Rozbudowa drogi powiatowej nr 4304W (ul. Szkolna) w m. Słupno, gm. Radzymin na odcinku od skrzyżowania z ul. Żeromskiego w Słupnie do rowu melioracyjnego na granicy z m. Cegielnia”.**

#### 1.2. Zakres stosowania ST

ST jest stosowana, jako dokument przetargowy i kontraktowy przy zleceniu i realizacji robót związanych z budową drogi wojewódzkiej nr 544.

#### 1.3. Zakres robót objętych ST

Ustalenia zawarte w niniejszej specyfikacji dotyczą zasad prowadzenia robót związanych z wykonaniem i odbiorem:

- ścieku ulicznego przykrawężnikowego z dwóch rzędów kostki betonowej szarej, gr. 8 cm na podsypce cementowo-piaskowej 1:4, gr. 3 cm;

- ścieku ulicznego przykrawężnikowego z trzech rzędów kostki betonowej szarej, gr. 8 cm na podsypce cementowo-piaskowej 1:4, gr. 3 cm;

w lokalizacji zgodnej z Dokumentacją Projektową.

#### 1.4. Określenia podstawowe

**1.4.1.** Ściek – zagłębienie z umocnionym dnem, zbierające i odprowadzające wodę.

**1.4.2.** Ściek przykrawężnikowy – element konstrukcji jezdni, służący do odprowadzenia wód opadowych z nawierzchni jezdni i chodnika do odbiorników (np. kanalizacji deszczowej).

**1.4.3.** Ściek międzyjezdniowy – element konstrukcji jezdni, służący do odprowadzenia wód opadowych z nawierzchni, na których zastosowano przeciwne spadki poprzeczne, np. w rejonie zatok, placów itp.

**1.4.4.** Betonowa kostka brukowa - prefabrykowany element budowlany, przeznaczony do budowy warstwy ścieralnej nawierzchni, wykonany metodą wibroprasowania z betonu niezbrojonego.

**1.4.5.** Ściek uliczny z betonowej kostki brukowej – ściek przykrawężnikowy lub międzyjezdniowy wykonany z betonowej kostki brukowej. Liczba zastosowanych rzędów kostek związana jest z objętością spływu i warunkami konstrukcyjnymi ścieku (patrz zał. 3 i 4).

**1.4.6.** Spoina - odstęp pomiędzy przylegającymi elementami (kostkami) wypełniony określonym materiałem wypełniającym.

**1.4.7.** Szczelina dylatacyjna – spoina wykonywana zwykle co kilkadziesiąt metrów długości ścieku (nad szczelinami ławy betonowej lub jako przedłużenie szczelin nawierzchni betonowej), wypełniona drogowymi zalewami na gorąco lub na zimno, umożliwiająca odkształcenia temperaturowe ścieku.

**1.4.8.** Pozostałe określenia podstawowe są zgodne z obowiązującymi, odpowiednimi polskimi normami i z definicjami podanymi w ST D-M-00.00.00 „Wymagania ogólne” [1], pkt 1.4.

**1.5. Ogólne wymagania dotyczące robót**

Ogólne wymagania dotyczące robót podano w ST D-M-00.00.00 „Wymagania ogólne” [1], pkt 1.5.

**2. MATERIAŁY****2.1. Ogólne wymagania dotyczące materiałów**

Ogólne wymagania dotyczące materiałów, ich pozyskiwania i składowania, podano w ST D-M-00.00.00 „Wymagania ogólne” [1], pkt 2.

**2.2. Materiały do wykonania robót****2.2.1. Zgodność materiałów z dokumentacją projektową**

Materiały do wykonania robót powinny być zgodne z ustaleniami dokumentacji projektowej lub ST.

**2.2.2. Materiały do wykonania ścieku**

Materiałami stosowanymi przy wykonaniu ścieku są:

- betonowe kostki brukowe,
- krawężniki,
- beton na ławę,
- materiał do wykonania podsypki,
- materiał do wypełnienia spoin,
- materiał do wypełnienia szczelin dylatacyjnych.

**2.3. Betonowa kostka brukowa****2.3.1. Cechy charakterystyczne**

Jeśli dokumentacja projektowa nie ustala inaczej, do wykonania ścieku należy użyć betonową kostkę brukową o następujących cechach charakterystycznych:

1. odmiana: kostka jednowarstwowa (z jednego rodzaju betonu),
2. wzór (kształt): prostopadłościenny,
3. wymiary: szerokość min. 10 cm, grubość min. 8 cm, długość wg ustaleń producenta,
4. barwa: uzgodniona przez Wykonawcę z Inżynierem.

**2.3.2. Wymagania techniczne stawiane betonowym kostkom brukowym**

Wymagania techniczne stawiane betonowym kostkom brukowym określa PN-EN 1338 w sposób przedstawiony w tablicy 1.

Tablica 1. Wymagania wobec betonowej kostki brukowej, ustalone w PN-EN 1338 [5] do stosowania na zewnętrznych nawierzchniach, mających kontakt z solą odladzającą w warunkach mrozu

| Lp. | Cecha  | Załącznik normy | Wymaganie             |                         |                       |   |
|-----|--|-----------------|-----------------------|-------------------------|-----------------------|---|
| 1   | Kształt i wymiary  |                 |                       |                         |                       |   |
| 1.1 | Dopuszczalne odchyłki w mm od zadeklarowanych wymiarów kostki, grubości < 100 mm > 100 mm  | C               | Długość<br>± 2<br>± 3 | szerokość<br>± 2<br>± 3 | grubość<br>± 3<br>± 4 | Różnica pomiędzy dwoma pomiarami grubości, tej samej kostki, powinna być ≤ 3 mm |
| 1.2 | Odchyłki płaskości i pofalowania (jeśli maksymalne wymiary kostki > 300 mm), przy długości | C               | Maksymalna (w mm)     |                         |                       |   |
|     |  |                 | wypukłość             |                         | wklęsłość             |   |
|     |  |                 |                       | 1,5                     |                       | 1,0   |
|     |  |                 |                       | 2,0                     |                       | 1,5   |

|     |  |       |   |   |
|-----|--|-------|---|---|
|     | <p>pomiarowej</p> <p>300 mm</p> <p>400 mm</p>  |       |   |   |
| 2   | Właściwości fizyczne i mechaniczne   |       |   |   |
| 2.1 | Odporność na zamrażanie/rozmrózanie z udziałem soli odładzających (wg klasy 3, zał. D) | D     | Ubytek masy po badaniu: wartość średnia $\leq 1,0 \text{ kg/m}^2$ , przy czym każdy pojedynczy wynik $< 1,5 \text{ kg/m}^2$   |   |
| 2.2 | Wytrzymałość na rozciąganie przy rozłupywaniu  | F     | Wytrzymałość charakterystyczna $T \geq 3,6 \text{ MPa}$ . Każdy pojedynczy wynik $\geq 2,9 \text{ MPa}$ i nie powinien wykazywać obciążenia niszczącego mniejszego niż $250 \text{ N/mm}$ długości rozłupania   |   |
| 2.3 | Trwałość (ze względu na wytrzymałość)  | F     | Kostki mają zadawalającą trwałość (wytrzymałość) jeśli spełnione są wymagania pktu 2.2 oraz istnieje normalna konserwacja   |   |
| 2.4 | Odporność na ścieranie (wg klasy 3 oznaczenia H normy)                                 | G i H | Pomiar wykonany na tarczy   |   |
|     |  |       | <p>szerokiej ściernej,</p> <p>wg zał. G normy – badanie podstawowe</p> <p><math>\leq 23 \text{ mm}</math></p>   | <p>Böhmeo,</p> <p>wg zał. H normy – badanie alternatywne</p> <p><math>\leq 20 \text{ 000 mm}^3 / 5000 \text{ mm}^2</math></p> |
|     |  |       |   |   |
| 2.5 | Odporność na poślizg/poślizgnięcie   | I     | <p>a) jeśli górna powierzchnia kostki nie była szlifowana lub polerowana – zadawalająca odporność,</p> <p>b) jeśli wyjątkowo wymaga się podania wartości odporności na poślizg/poślizgnięcie – należy zadeklarować minimalną jej wartość pomierzoną wg zał. I normy (wahadłowym przyrządem do badania tarcia)</p> |   |
| 3   | Aspekty wizualne   |       |   |   |
| 3.1 | Wygląd   | J     | <p>a) górna powierzchnia kostki nie powinna mieć rys i odprysków,</p> <p>b) nie dopuszcza się rozwarstwień w kostkach dwuwarstwowych,</p> <p>c) ewentualne wykwity nie są uważane za istotne</p>  |   |
| 3.2 | Tekstura   | J     | <p>a) kostki z powierzchnią o specjalnej teksturze – producent powinien opisać rodzaj tekstury,</p> <p>b) tekstura lub zabarwienie kostki powinny być porównane z próbką producenta, zatwierdzoną przez odbiorcę,</p>   |   |
| 3.3 | Zabarwienie  |       | <p>c) ewentualne różnice w jednolitości tekstury lub zabarwienia, spowodowane nieuniknionymi zmianami we właściwościach surowców i zmianach warunków twardnienia nie są uważane za istotne</p>  |   |

### 2.3.3. Składowanie kostek

Kostkę dostarczoną na paletach można składować na otwartej przestrzeni, przy czym podłoże powinno być wyrównane i odwodnione.

## 2.4. Krawężniki

### 2.4.1. Wymagania ogólne

Przy ścieku z betonowej kostki brukowej można stosować krawężniki betonowe według PN-EN 1340 lub krawężniki kamienne według PN-EN 1343. Przykłady krawężników podano w zał. 2 i 3. Krawężniki ustawia się na podsypce cementowo-piaskowej, spełniającej wymagania według punktu 2.6.

### 2.4.2. Krawężnik betonowy

Wymagania techniczne stawiane krawężnikom betonowym określa PN-EN 1340 w sposób przedstawiony w tablicy 2.

Tablica 2. Wymagania wobec krawężnika betonowego, ustalone w PN-EN 1340 do stosowania w warunkach kontaktu z solą odladzającą w warunkach mrozu

| Lp. | Cecha  | Załącznik | Wymagania  |   |
|-----|--|-----------|--|---|
| 1   | Kształt i wymiary  |           |  |   |
| 1.1 | Wartości dopuszczalnych odchyłek od wymiarów nominalnych, z dokładnością do milimetra                                  | C         | Długość: $\pm 1\%$ , $\geq 4$ mm i $\leq 10$ mm<br>Inne wymiary z wyjątkiem promienia:<br>- dla powierzchni: $\pm 3\%$ , $\geq 3$ mm, $\leq 5$ mm,<br>- dla innych części: $\pm 5\%$ , $\geq 3$ mm, $\leq 10$ mm                                   |   |
| 1.2 | Dopuszczalne odchyłki od płaskości i prostoliniowości, dla długości pomiarowej<br>300 mm<br>400 mm<br>500 mm<br>800 mm | C         | $\pm 1,5$ mm<br>$\pm 2,0$ mm<br>$\pm 2,5$ mm<br>$\pm 4,0$ mm   |   |
| 2   | Właściwości fizyczne i mechaniczne   |           |  |   |
| 2.1 | Odporność na zamrażanie/rozmarzanie z udziałem soli odladzających  | D         | Ubytek masy po badaniu: wartość średnia $\leq 1,0$ kg/m <sup>2</sup> , przy czym każdy pojedynczy wynik $< 1,5$ kg/m <sup>2</sup>  |   |
| 2.2 | Wytrzymałość na zginanie (Klasa wytrzymałości ustalona w dokumentacji projektowej lub przez Inżyniera)                 | F         | Klasa wytr.  | Charakterystyczna wytrzymałość, MPa<br>Każy pojedynczy wynik, MPa   |
|     |  |           | 1  | 3,5<br>> 2,8  |
|     |  |           | 2  | 5,0<br>> 4,0  |
|     |  |           | 3  | 6,0<br>> 4,8  |
| 2.3 | Trwałość ze względu na wytrzymałość  | F         | Krawężniki mają zadawalającą trwałość (wytrzymałość) jeśli spełnione są wymagania pktu 2.2 oraz poddawane są normalnej konserwacji   |   |
| 2.4 | Odporność na ścieranie<br><br>(Klasa odporności ustalona w dokumentacji projektowej lub przez Inżyniera)               | G i H     | Klasa odporności   | Odporność przy pomiarze na tarczy<br>szerokiej ściernej, wg zał. G normy – badanie podstawowe<br>Böhmeo, wg zał. H normy – badanie alternatywne             |
|     |  |           | 1<br>3<br>4  | Nie określa się<br>$\leq 20000$ mm <sup>3</sup> /5000 mm <sup>2</sup><br>$\leq 23$ mm<br>$\leq 20$ mm<br>$\leq 18000$ mm <sup>3</sup> /5000 mm <sup>2</sup> |
| 2.5 | Odporność na poślizg/poślizgnięcie   | I         | a) jeśli górna powierzchnia krawężnika nie była szlifowana i/lub polerowana – zadawalająca odporność,<br>b) jeśli wyjątkowo wymaga się podania wartości odporności na poślizg/poślizgnięcie – należy zadeklarować minimalną jej wartość pomierzoną |   |

|     |                  |   |   |
|-----|------------------|---|---|
|     |                  |   | wg zał. I normy (wahadłowym przyrządem do badania tarcia),<br>c)trwałość odporności na poślizg/poślizgnięcie w normalnych warunkach użytkowania krawężnika jest zadawalająca przez cały okres użytkowania, pod warunkiem właściwego utrzymywania i gdy na znacznej części nie zostało odstonięte kruszywo podlegające intensyw-nemu polerowaniu.                    |
| 3   | Aspekty wizualne |   |   |
| 3.1 | Wygląd           | J | a)powierzchnia krawężnika nie powinna mieć rys i odprysków,<br>b) nie dopuszcza się rozwarstwień w krawężnikach dwuwarstwowych<br>c)ewentualne wykwyty nie są uważane za istotne  |
| 3.2 | Tekstura         | J | a)krawężniki z powierzchnią o specjalnej teksturze – producent powinien określić rodzaj tekstury,<br>b) tekstura powinna być porównana z próbkai dostarczonymi przez producenta, zatwierdzonymi przez odbiorcę,<br>c)różnice w jednolitości tekstury, spowodowane nieuniknionymi zmianami we właściwości surowców i warunków twardnienia, nie są uważane za istotne |
| 3.3 | Zabarwienie      | J | a)barwiona może być warstwa ścierna lub cały element,<br>b) zabarwienie powinno być porównane z próbkami dostarczonymi przez producenta, zatwierdzonymi przez odbiorcę,<br>c)różnice w jednolitości zabarwienia, spowodowane nieuniknionymi zmianami właściwości surowców lub warunków dojrzewania betonu, nie są uważane za istotne                                |

Krawężniki betonowe mogą być przechowywane na składowiskach otwartych, posegregowane według typów, rodzajów, kształtów, cech fizycznych i mechanicznych, wielkości, wyglądu itp.

Krawężniki betonowe należy układać z zastosowaniem podkładek i przekładek drewnianych o wymiarach: grubość 2,5 cm, szerokość 5 cm, długości min. 5 cm większej od szerokości krawężnika.

#### 2.4.3. Krawężnik kamienny

Wymagania techniczne stawiane krawężnikom kamiennym określa PN-EN 1343 w sposób przedstawiony w tablicy 3.

Tablica 3. Wymagania wobec krawężnika kamiennego, ustalone w PN-EN 1343 (Uwaga: Klasy poszczególnych parametrów powinny być ustalone w dokumentacji projektowej lub przez Inżyniera)

| Lp. | Cecha  | Norma              | Wymagania |          |         |
|-----|--|--------------------|-----------|----------|---------|
|     |  |                    | Szerokość | Wysokość |         |
| 1   | Dopuszczalne odchyłki, w mm<br>a) całkowitej szerokości i wysokości<br>– pomiędzy dwoma powierzchniami ciosanymi | PN-EN 1343, zał. A | ± 10      | Klasa 1  | Klasa 2 |
|     |  |                    |           | ± 30     | ± 20    |

|   |  |  |  |           |      |
|---|--|--|--|-----------|------|
|   | <ul style="list-style-type: none"> <li>– pomiędzy powierzchnią obrabianą i ciosaną</li> <li>– pomiędzy dwoma powierzchniami obrabianymi</li> <li>b) na skosach krawężników z fazą, w mm <ul style="list-style-type: none"> <li>– powierzchnie piłowane</li> <li>– powierzchnie ciosane</li> <li>– powierzchnie obrabiane</li> </ul> </li> <li>c) powierzchni czołowych krawężników prostych, w mm <ul style="list-style-type: none"> <li>– prostoliniowość krawędzi równoległych do powierzchni górnej</li> <li>– prostoliniowość krawędzi prostopadłych do powierzchni górnej, 3 mm od góry</li> <li>– prostopadłość pomiędzy powierzchniami górną i czołową, gdy tworzą one kąt prosty</li> <li>– nierówności górnej powierzchni</li> <li>– prostopadłość pomiędzy powierzchnią górną i powierzchnią tylną</li> </ul> </li> <li>d) promień krawężników łukowych z powierzchnią ciosaną lub obrabianą, w porównaniu z powierzchnią po obróbce mechanicznej</li> <li>e) nierówności (wypukłości i wklęsłości) powierzchni czołowej, w mm <ul style="list-style-type: none"> <li>– ciosanej</li> <li>– z grubą fakturą</li> <li>– z drobną fakturą</li> </ul> </li> </ul> | [7]  | ± 5  | ± 30      | ± 20 |
|   |  | ± 3  | ± 10   | ± 10      |      |
|   |  | Klasa 1                                    |  | Klasa 2   |      |
|   |  | ± 5  |  | ± 2       |      |
|   |  | ± 15                                       |  | ± 15      |      |
|   |  | ± 5  |  | ± 5       |      |
|   |  | ciosane                                    |  | obrabiane |      |
|   |  | ± 6  |  | ± 3       |      |
|   |  | ± 6  |  | ± 3       |      |
|   |  | ±10  |  | ± 7       |      |
|   |  | ± 10                                       |  | ± 5       |      |
|   |  | wszystkie krawężniki ± 5                   |  |           |      |
|   |  | 2% wartości zadeklarowanej                 |  |           |      |
|   |  | + 10, - 15                                 |  |           |      |
|   |  | + 5, - 10                                  |  |           |      |
|   |  | + 3, - 3                                   |  |           |      |
| 2 | Odporność na zamrażanie/rozmarzanie, przy liczbie cykli 48, dla klasy 1 (W przypadkach szczególnych zastosowań – norma dopuszcza inne rodzaje badań)   | PN-EN 12371 [8]                            | Odporne (≤ 20% zmiany wytrzymałości na zginanie)   |           |      |
| 3 | Wytrzymałość na zginanie, w MPa, powinna być zadeklarowana przez producenta, przy czym dla zastosowań na: <ul style="list-style-type: none"> <li>– obszarach ruchu pieszego i rowerowego</li> <li>– obszarach dostępnych dla lekkich pojazdów i motocykli i sporadycznie dla samochodów; wjazd do garaży</li> <li>– terenach spacerowych, placach targowych, sporadycznie użytkowanych przez pojazdy dostawcze i pogotowia</li> <li>– obszarach ruchu pieszego często</li> </ul>   | PN-EN 12372 [9],<br>PN-EN 1343, zał. B [7] | Zalecane minimalne obciążenie niszczące, w kN<br><br>3,5<br><br>6,0<br><br>9,0<br><br>14,0 |           |      |



|  |   |  |      |
|--|---|--|------|
|  | używanych przez samochody ciężarowe – drogach i ulicach, stacjach benzynowych |  | 25,0 |
|--|---|--|------|

|   |        |                |  |
|---|--------|----------------|--|
| 4 | Wygląd | PN-EN 1343 [7] | <p>1. Próbkę odniesienia powinna pokazywać wygląd gotowego wyrobu oraz dawać przybliżone pojęcie w odniesieniu do barwy, wzoru uży-lenia, struktury i wykończenia powierzchni</p> <p>2. Nasiąkliwość (w % masy), badana wg PN-EN 13755 [12], powinna być zadeklarowana przez producenta (np. 0,5÷3,0%)</p> <p>3. Opis petrograficzny, wg PN-EN 12407 [10], powinien być dostar-czony przez producenta</p> <p>4. Chemiczna obróbka powierzchni – stwierdzenie producenta/dostawcy czy wyrób był jej poddany i jaki był rodzaj obróbki</p> |
|---|--------|----------------|--|

Krawężniki mogą być przechowywane na składowiskach otwartych, posegregowane wg typów, rodzajów, odmian i wielkości.

Krawężniki należy układać na powierzchniach spodu, w szeregu, na podkładkach drewnianych.

Dopuszcza się składowanie krawężników prostych w kilku warstwach, przy zastosowaniu drewnianych podkładek pomiędzy poszczególnymi warstwami, przy czym suma wysokości warstw nie powinna przekraczać 1,2 m.

### 2.5. Beton na ławę

Do wykonania ław pod ściek i krawężnik można stosować beton klasy C12/15 według PN-EN 206-1.

### 2.6. Materiały na podsypkę oraz do wypełnienia spoin i szczelin w ścieku i krawężnikach

Jeśli dokumentacja projektowa lub ST nie ustala inaczej, to należy stosować następujące materiały:

- a) na podsypkę cementowo-piaskową
  - mieszanek cementu i piasku w stosunku 1:4 z piasku naturalnego spełniającego wymagania PN-EN 13242, cementu powszechnego użytku spełniającego wymagania PN-EN 197-1 i wody odpowiadającej wymaganiom PN-EN 1008,
- b) do wypełniania spoin
  - zaprawę cementowo-piaskową 1:2 spełniającą wymagania wg pktu a),
- c) do wypełniania szczelin dylatacyjnych
  - do wypełnienia górnej części szczeliny dylatacyjnej należy stosować drogowe zalewy kauczukowo-asfaltowe lub syntetyczne masy uszczelniające (np. poliuretanowe, poliwinylowe itp.), spełniające wymagania norm PN-EN 14188-1 [13] i PN-EN 14188-2,
  - do wypełnienia dolnej części szczeliny dylatacyjnej należy stosować wilgotną mieszanek cementowo-piaskową 1:8 z materiałów spełniających wymagania wg pktu a) lub inny materiał zaakceptowany przez Inżyniera.

Składowanie kruszywa, nie przeznaczonego do bezpośredniego wbudowania po dostarczeniu na budowę, powinno odbywać się na podłożu równym, utwardzonym i dobrze odwodnionym, przy zabezpieczeniu kruszywa przed zanieczyszczeniem i zmieszaniem z innymi materiałami kamiennymi.

Cement w workach, co najmniej trzywarstwowych, o masie np. 50 kg, można przechowywać do: a) 10 dni w miejscach zadanych na otwartym terenie o podłożu twardym i suchym, b) terminu trwałości, podanego przez producenta, w pomieszczeniach o szczelnym dachu i ścianach oraz podłogach suchych i czystych. Cement dostarczony na paletach magazynuje się razem z paletami, z dopuszczalną

wysokością 3 szt. palet. Cement niespaletowany układa się w stopy płaskie o liczbie warstw 12 (dla worków trzywarstwowych). Cement dostarczany luzem przechowuje się w magazynach specjalnych (zbiornikach stalowych, betonowych), przystosowanych do pneumatycznego załadowania i wyładowania.

### **3. SPRZĘT**

#### **3.1. Ogólne wymagania dotyczące sprzętu**

Ogólne wymagania dotyczące sprzętu podano w ST D-M-00.00.00 „Wymagania ogólne” [1] pkt 3.

#### **3.2. Sprzęt do wykonania robót**

Przy wykonywaniu robót Wykonawca w zależności od potrzeb, powinien wykazać się możliwością korzystania ze sprzętu dostosowanego do przyjętej metody robót, jak:

- betoniarki do wytwarzania betonu, zapraw i podsypki cementowo-piaskowej,
- wibratory do betonu,
- zagęszczarki wibracyjne płytowe zwykłe oraz z wykładziną elastomerową do zagęszczania powierzchni ścieku z betonowych kostek brukowych,
- ubijaki ręczne,
- sprzęt do wypełniania szczelin dylatacyjnych,
- sprzęt drobny.

Sprzęt powinien odpowiadać wymaganiom określonym w dokumentacji projektowej, ST, instrukcjach producentów lub propozycji Wykonawcy i powinien być zaakceptowany przez Inżyniera.

### **4. TRANSPORT**

#### **4.1. Ogólne wymagania dotyczące transportu**

Ogólne wymagania dotyczące transportu podano w ST D-M-00.00.00 „Wymagania ogólne” [1], pkt 4.

#### **4.2. Transport materiałów**

Betonowe kostki brukowe mogą być przewożone na paletach, zabezpieczone przed przemieszczaniem się i uszkodzeniem.

Krawężniki mogą być przewożone dowolnymi środkami transportowymi, zabezpieczone przed przemieszczaniem się i uszkodzeniem. Krawężniki betonowe należy układać w pozycji pionowej z nachyleniem w kierunku jazdy. Krawężniki kamienne należy układać na podkładkach drewnianych, rzędami, długością w kierunku jazdy środka transportowego. Krawężniki powinny być zabezpieczone przed przemieszczaniem się i uszkodzeniem w czasie transportu.

Cement w workach może być przewożony samochodami krytymi, wagonami towarowymi i innymi środkami transportu, w sposób nie powodujący uszkodzeń opakowania. Worki przewożone na paletach układa się po 5 warstw worków, po 4 szt. w warstwie. Worki niespaletowane układa się na płask, przylegające do siebie, w równej wysokości do 10 warstw.

Zalewę lub masy uszczelniające do szczelin dylatacyjnych można przewozić dowolnymi środkami transportu w fabrycznie zamkniętych pojemnikach lub opakowaniach, chroniących je przed zanieczyszczeniem.

### **5. WYKONANIE ROBÓT**

#### **5.1. Ogólne zasady wykonania robót**

Ogólne zasady wykonania robót podano w ST D-M-00.00.00 „Wymagania ogólne” [1], pkt 5.

#### **5.2. Zasady wykonywania robót**

Sposób wykonania robót powinien być zgodny z dokumentacją projektową i ST. W przypadku braku wystarczających danych można korzystać z ustaleń podanych w niniejszej specyfikacji oraz z informacji podanych w załącznikach.

Podstawowe czynności przy wykonywaniu robót obejmują:

1. roboty przygotowawcze,
2. wykonanie ławy,
3. ustawienie krawężnika,
4. ułożenie ścieku,
5. roboty wykończeniowe.

### 5.3. Roboty przygotowawcze

Przed przystąpieniem do robót należy, na podstawie dokumentacji projektowej, ST lub wskazań Inżyniera:

- ustalić lokalizację robót,
- ustalić dane niezbędne do szczegółowego wytyczenia robót oraz ustalenia danych wysokościowych,
- usunąć przeszkody,
- zgromadzić wszystkie materiały potrzebne do rozpoczęcia robót.

### 5.4. Wykonanie ławy

Wykop pod ławę powinien odpowiadać wymiarom ławy w planie z uwzględnieniem w szerokości dna wykopu konstrukcji szalunku. Wskaźnik zagęszczenia dna wykonanego koryta pod ławę powinien wynosić co najmniej 0,97 według normalnej metody Proctora.

Ławę betonową należy wykonać w szalowaniu. Beton rozścielony w szalowaniu powinien być wyrównany warstwami. Beton powinien odpowiadać wymaganiom określonym w punkcie 2.5. Co 50 m należy stosować w ławie szczeliny dylatacyjne, wypełnione zalewami określonymi w punkcie 2.6 c).

### 5.5. Ustawienie krawężników

Światło (odległość górnej powierzchni krawężnika od jezdni) powinno być zgodne z ustaleniami dokumentacji projektowej, a w przypadku braku takich ustaleń powinno wynosić od 10 do 12 cm, a w przypadkach wyjątkowych (np. ze względu na „wyrobinie” ścieku) może być zmniejszone do 6 cm lub zwiększone do 16 cm.

Zewnętrzna ściana krawężnika od strony chodnika powinna być po ustawieniu krawężnika obsypana piaskiem, żwirem, tłuczniem lub miejscowym gruntem przepuszczalnym, starannie ubitym.

Ustawianie krawężników na ławie betonowej wykonuje się na podsypce cementowo-piaskowej, określonej w punkcie 2.6 a) grubości określonej w dokumentacji projektowej (np. od 3 do 5 cm po zagęszczeniu).

Spoiny krawężników nie powinny przekraczać szerokości 1 cm. Spoiny należy wypełnić zaprawą cementowo-piaskową, określoną w punkcie 2.6 b). Spoiny krawężników przed zalaniem zaprawą należy oczyścić i zmyć wodą. Dla zabezpieczenia przed wpływami temperatury, co 50 m nad szczeliną dylatacyjną ławy, należy szczelinę wypełnić zalewą określoną w punkcie 2.6 c).

### 5.6. Ułożenie ścieku

Przed ułożeniem ścieku należy krawędź jezdni posmarować asfaltową masą zalewową grubości 1÷2 cm.

Ściek układa się na uprzednio przygotowanej podsypce cementowo-piaskowej, odpowiadającej wymaganiom punktu 2.6 a). Jeśli dokumentacja projektowa lub ST nie ustala inaczej, to grubość podsypki powinna wynosić po zagęszczeniu 3÷5 cm. Dopuszczalne odchyłki od przyjętej grubości podsypki nie powinny przekraczać  $\pm 1$  cm. Podsypkę rozściela się i zagęszcza się zagęszczarkami wibracyjnymi.

Ułożenie ścieku z betonowej kostki brukowej na podsypce cementowo-piaskowej zaleca się wykonywać przy temperaturze otoczenia nie niższej niż  $+5^{\circ}\text{C}$ . Dopuszcza się wykonanie robót jeśli w ciągu dnia temperatura utrzymuje się w granicach od  $0^{\circ}\text{C}$  do  $+5^{\circ}\text{C}$ , przy czym jeśli w nocy spodziewane są przymrozki, kostkę należy zabezpieczyć materiałami o złym przewodnictwie ciepła (np. matami ze słomy, papą itp.).

Układanie kostek w ścieku powinni wykonywać przyuczeni brukarze. Kostkę układa się około 1,5 cm wyżej od projektowanej niwelety, ponieważ po procesie ubijania podsypka zagęszcza się. Ubicie kostek należy przeprowadzić za pomocą zagęszczarki wibracyjnej (płytovej) z osłoną z tworzywa sztucznego. Po ubiciu wszystkie kostki uszkodzone (np. pęknięte) należy wymienić na kostki całe.

Elementy ścieku położone obok urządzeń infrastruktury technicznej (np. kratki ściekowych) powinny trwale wystawać od 3 mm do 5 mm powyżej powierzchni tych urządzeń.

Szerokość spoin pomiędzy betonowymi kostkami brukowymi powinna wynosić od 3 mm do 5 mm. Po ułożeniu kostek spoiny należy wypełnić zaprawą cementowo-piaskową, spełniającą wymagania punktu 2.6 b).

Szczeliny dylatacyjne szerokości co najmniej 8 mm powinny być wykonane w odległościach zgodnych z dokumentacją projektową lub ST. Szczeliny powinny być wypełnione trwale zalewami określonymi w punkcie 2.6 c).

Chcąc ograniczyć okres wykonywania robót, można używać cementu o wysokiej wytrzymałości wczesnej do podsypki cementowo-piaskowej i wypełnienia spoin zaprawą cementowo-piaskową.

Po wypełnieniu spoin zaprawą, powierzchnię ścieku należy starannie oczyścić.

### 5.6. Roboty wykończeniowe

Roboty wykończeniowe powinny być zgodne z dokumentacją projektową i ST. Do robót wykończeniowych należą prace związane z dostosowaniem wykonanych robót do istniejących warunków terenowych, takie jak:

- odtworzenie elementów czasowo usuniętych,
- roboty porządkujące otoczenie terenu robót.

## 6. KONTROLA JAKOSCI ROBÓT

### 6.1. Ogólne zasady kontroli jakości robót

Ogólne zasady kontroli jakości robót podano w ST D-M-00.00.00 „Wymagania ogólne” [1], pkt 6.

### 6.2. Badania przed przystąpieniem do robót

Przed przystąpieniem do robót Wykonawca powinien:

- uzyskać wymagane dokumenty, dopuszczające wyroby budowlane do obrotu i powszechnego stosowania (np. stwierdzenie o oznakowaniu materiału znakiem CE lub znakiem budowlanym B, certyfikat zgodności, deklarację zgodności, aprobatę techniczną, ew. badania materiałów wykonane przez dostawców itp.),
- ew. wykonać własne badania właściwości materiałów przeznaczonych do wykonania robót, określone przez Inżyniera,
- sprawdzić cechy zewnętrzne gotowych materiałów prefabrykowanych.

Wszystkie dokumenty oraz wyniki badań Wykonawca przedstawia Inżynierowi do akceptacji.

### 6.3. Badania w czasie robót

Częstotliwość oraz zakres badań i pomiarów, które należy wykonać w czasie robót podaje tablica 4.

Tablica 4. Częstotliwość oraz zakres badań i pomiarów w czasie robót

| Lp. | Wyszczególnienie badań i pomiarów                                    | Częstotliwość badań | Wartości dopuszczalne                |
|-----|--|---------------------|--------------------------------------|
| 1   | Lokalizacja i zgodność granic terenu robót z dokumentacją projektową | 1 raz               | Wg pktu 5 i dokumentacji projektowej |
| 2   | Roboty przygotowawcze  | 1 raz               | Wg pktu 5.3                          |
| 3   | Wykonanie ławy betonowej   | Ocena ciągła        | Wg pktu 5.4                          |
| 4   | Ustawienie krawężników   | Jw.                 | Wg pktu 5.5                          |
| 5   | Ułożenie ścieku  | Jw.                 | Wg pktu 5.6                          |
| 6   | Wykonanie robót wykończeniowych                                      | Ocena ciągła        | Wg pktu 5.7                          |

### 6.4. Sprawdzenie wykonania elementów ścieku

W czasie robót związanych z wykonaniem ścieku należy sprawdzać w sposób podany w punktach 6.5, 6.6 i 6.7 poszczególne elementy robót.

### **6.5. Sprawdzenie wykonania ławy**

Przy wykonywaniu ławy, badaniu podlegają:

- a) linia ławy w planie, która może się różnić od projektowanego kierunku o  $\pm 2$  cm na każde 100 m ławy,
- b) niweleta górnej powierzchni ławy, która może się różnić od niwelety projektowanej o  $\pm 1$  cm na każde 100 m ławy,
- c) wymiary i równość ławy, sprawdzane w dwóch dowolnie wybranych punktach na każde 100 m ławy, przy czym dopuszczalne tolerancje wynoszą dla:
  - wysokości (grubości) ławy  $\pm 10\%$  wysokości projektowanej,
  - szerokości górnej powierzchni ławy  $\pm 10\%$  szerokości projektowanej,
  - równości górnej powierzchni ławy 1 cm przeswitu pomiędzy powierzchnią ławy a przyłożoną czterometrową łątą.

### **6.6. Sprawdzenie ustawienia krawężnika**

Przy ustawianiu krawężnika, badaniu podlegają:

- a) linia krawężnika w planie, która może się różnić o  $\pm 1$  cm od linii projektowanej na każde 100 m ustawionego krawężnika,
- b) niweleta krawężnika, która może się różnić od niwelety projektowanej o  $\pm 1$  cm na każde 100 m ustawionego krawężnika,
- c) równość górnej powierzchni krawężnika, sprawdzana w dwóch dowolnie wybranych punktach na każde 100 m długości, która może wykazywać przeswit nie większy niż 1 cm pomiędzy powierzchnią krawężnika a przyłożoną czterometrową łątą,
- d) wypełnienie spoin, sprawdzane na każdym 10 metrach ustawionego krawężnika, przy czym wymagane jest całkowite wypełnienie badanej spoiny,
- e) szerokość spoin, sprawdzana na każdym 10 metrach ustawionego krawężnika, która nie może być większa od 1 cm.

### **6.7. Sprawdzenie wykonania ścieku z betonowej kostki brukowej**

Przy wykonaniu ścieku, badaniu podlegają:

- a) niweleta ścieku, która może różnić się od niwelety projektowanej o  $\pm 1$  cm na każde 100 m wykonanego ścieku,
- b) równość podłużna ścieku, sprawdzana w dwóch dowolnie wybranych punktach na każde 100 m długości, która może wykazywać przeswit nie większy niż 0,8 cm pomiędzy powierzchnią ścieku a łątą czterometrową,
- c) wypełnienie spoin, wykonane zgodnie z pkt 5, sprawdzane na każdym 10 metrach wykonanego ścieku, przy czym wymagane jest całkowite wypełnienie badanej spoiny,
- d) grubość podsypki, sprawdzana co 100 m, która może się różnić od grubości projektowanej o  $\pm 1$  cm.

## **7. OBIMAR ROBÓT**

### **7.1. Ogólne zasady obmiaru robót**

Ogólne zasady obmiaru robót podano w ST D-M-00.00.00 „Wymagania ogólne” [1], pkt 7.

### **7.2. Jednostka obmiarowa**

Jednostką obmiarową jest m (metr) wykonanego ścieku.

## **8. ODBIÓR ROBÓT**

### **8.1. Ogólne zasady odbioru robót**

Ogólne zasady odbioru robót podano w ST D-M-00.00.00 „Wymagania ogólne” [1], pkt 8.

Roboty uznaje się za wykonane zgodnie z dokumentacją projektową, ST i wymaganiami Inżyniera, jeżeli wszystkie pomiary i badania z zachowaniem tolerancji wg pktu 6 dały wyniki pozytywne.

## 8.2. Odbiór robót zanikających i ulegających zakryciu

Odbiorowi robót zanikających i ulegających zakryciu podlegają:

- wykop pod ławę,
- wykonana ława,
- wykonane podsypki.

Odbiór tych robót powinien być zgodny z wymaganiami pktu 8.2 ST D-M-00.00.00 „Wymagania ogólne” [1] oraz niniejszej ST.

## 9. PODSTAWA PŁATNOŚCI

### 9.1. Ogólne ustalenia dotyczące podstawy płatności

Ogólne ustalenia dotyczące podstawy płatności podano w ST D-M-00.00.00 „Wymagania ogólne” [1], pkt 9.

### 9.2. Cena jednostki obmiarowej

Cena wykonania 1 m ścieku z betonowej kostki brukowej obejmuje:

- prace pomiarowe i roboty przygotowawcze,
- oznakowanie robót,
- przygotowanie podłoża,
- dostarczenie materiałów i sprzętu,
- wykonanie koryta pod ściek,
- wykonanie ławy betonowej,
- wykonanie podsypek cementowo-piaskowych,
- ustawienie krawężników z zalaniem spoin,
- wykonanie ścieku z betonowej kostki brukowej według wymagań dokumentacji projektowej, ST i specyfikacji technicznej,
- przeprowadzenie pomiarów i badań wymaganych w specyfikacji technicznej,
- odwiezienie sprzętu.

### 9.3. Sposób rozliczenia robót tymczasowych i prac towarzyszących

Cena wykonania robót określonych niniejszą ST obejmuje:

- roboty tymczasowe, które są potrzebne do wykonania robót podstawowych, ale nie są przekazywane Zamawiającemu i są usuwane po wykonaniu robót podstawowych,
- prace towarzyszące, które są niezbędne do wykonania robót podstawowych, niezaliczane do robót tymczasowych, jak geodezyjne wytyczenie robót itd.

## 10. PRZEPISY ZWIĄZANE

### 10.1. Ogólne specyfikacje techniczne (ST)

1. D-M-00.00.00 Wymagania ogólne

### 10.2. Normy

- |                |  |
|----------------|--|
| 2. PN-EN 197-1 | Cement - Część 1: Skład, wymagania i kryteria zgodności dotyczące cementu powszechnego użytku  |
| 3. PN-EN 206-1 | Beton - Część 1: Wymagania, właściwości, produkcja i zgodność (W okresie przejściowym można stosować PN-B-06250:1988 Beton zwykły)                                 |
| 4. PN-EN 1008  | Woda zarobowa do betonu - Specyfikacja pobierania próbek, badanie i ocena przydatności wody zarobowej do betonu, w tym wody odzyskanej z procesów produkcji betonu |
| 5. PN-EN 1338  | Betonowe kostki brukowe – Wymagania i metody badań   |
| 6. PN-EN 1340  | Krawężniki betonowe – Wymagania i metody badań   |
| 7. PN-EN 1343  | Krawężniki z kamienia naturalnego do zewnętrznych nawierzchni drogowych – Wymagania i metody badań   |

|     |               |   |
|-----|---------------|---|
| 8.  | PN-EN 12371   | Metody badań kamienia naturalnego – Oznaczanie mrozoodporności  |
| 9.  | PN-EN 12372   | Metody badań kamienia naturalnego – Oznaczanie wytrzymałości na zginanie pod działaniem siły skupionej  |
| 10. | PN-EN 12407   | Metody badań kamienia naturalnego – Badania petrograficzne  |
| 11. | PN-EN 13242   | Kruszywa dla niezwiązanych i związanych hydraulicznie materiałów stosowanych w obiektach budowlanych i budownictwie drogowym (W okresie przejściowym można stosować PN-B-11111:1996 Kruszywa mineralne. Kruszywa naturalne do nawierzchni drogowych. Żwir i mieszanka, PN-B-11112:1996 Kruszywa mineralne. Kruszywo łamane do nawierzchni drogowych, PN-B-11113:1996 Kruszywa mineralne. Kruszywa naturalne do nawierzchni drogowych. Piasek) |
| 12. | PN-EN 13755   | Metody badań kamienia naturalnego – Oznaczanie nasiąkliwości przy ciśnieniu atmosferycznym  |
| 13. | PN-EN 14188-1 | Wypełniacze szczelin i zalewy – Część 1: Specyfikacja zalew na gorąco   |
| 14. | PN-EN 14188-2 | Wypełniacze szczelin i zalewy – Część 1: Specyfikacja zalew na zimno  |

## 11. ZAŁĄCZNIKI

### ZAŁĄCZNIK 1

#### STOSOWANIE ŚCIEKÓW ULICZNYCH

(wg PN-S-02204:1997 Drogi samochodowe. Odwodnienie dróg)

##### 1.1. Zastosowanie ścieków ulicznych

Ścieki uliczne stosuje się jako standardowe rozwiązanie odwodnienia szczelnych nawierzchni dróg na obszarach zabudowanych, przy czym:

- w przekrojach ulicznych lokalizuje się je przy krawędzi jezdni jako ścieki przykrawężnikowe,
- na placach postojowych lokalizuje się je przy zewnętrznej ich krawędzi jako ścieki przykrawężnikowe lub z dala od tej krawędzi jako ścieki nawierzchniowe (międzyjezdniowe).

##### 1.2. Konstrukcja ścieków przykrawężnikowych i międzyjezdniowych

Ścieki przykrawężnikowe wykonuje się z materiału nienasiąkłego w kształcie:

- a) trójkątnym, jako przedłużenie jezdni do krawężnika; obliczeniową szerokość ścieku przyjmuje się wtedy jako równą 50,0 cm,
- b) korytkowym; zagłębienie nie powinno być głębsze niż 5,0 cm i szersze niż 30,0 cm.

Ścieki nawierzchniowe (międzyjezdniowe) wykonuje się z materiału nienasiąkłego w kształcie:

- a) trójkątnym na koszowym załamaniu spadku nawierzchni; obliczeniową szerokość ścieku przyjmuje się wtedy jako równą 100,0 cm,
- b) korytkowym; zagłębienie nie powinno być głębsze niż 3,0 cm i szersze niż 50,0 cm.

##### 1.3. Zasady eksploatacyjne ścieków

Ścieki powinny być wykonane z materiałów nieprzeziąkłych na podbudowie zapewniającej trwałość konstrukcji w przypadku najazdu kołami pojazdów.

Najmniejszy dopuszczalny spadek podłużny dna ścieku wynosi 0,2%.

Woda płynąca ściekami nie powinna mieć poziomu wyższego od jego najniższej górnej krawędzi.

## ZAŁĄCZNIK 2

## PRZYKŁADY KRAWĘŻNIKÓW TYPU ULICZNEGO

Rys. 2.1. Krawężnik betonowy typu ulicznego

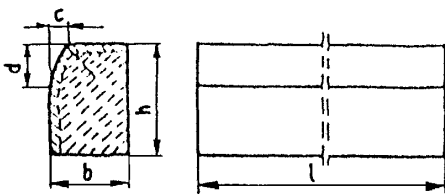

Wymiary krawężników, cm

| Lp. | Wysokość krawężnika<br>h | Szerokość krawężnika<br>b | Długość krawężnika<br>l | Szerokość skosu<br>c | Wysokość skosu<br>d |
|-----|--------------------------|---------------------------|-------------------------|----------------------|---------------------|
| 1   | 30                       | 20                        | 100                     | min. 3               | min. 12             |
| 2   | 30                       | 15                        | 100                     | max. 7               | max. 15             |

Rys. 2.2. Krawężnik kamienny typu ulicznego

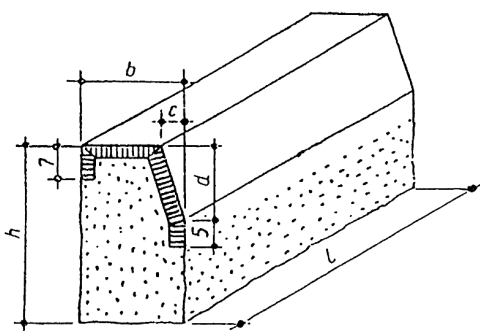

Wymiary krawężnika

| Lp. | Oznaczenie     | Wymiar, cm |
|-----|----------------|------------|
| 1   | Wysokość, h    | 35         |
| 2   | Szerokość, b   | 20         |
| 3   | Szer. skosu, c | 4          |
| 4   | Wys. skosu, d  | 15         |
| 5   | Długość, l     | 50         |



## ZAŁĄCZNIK 3

**PRZYKŁADY ŚCIEKÓW ULICZNYCH PRZYKRAWĘŻNIKOWYCH Z BETONOWEJ  
KOSTKI BRUKOWEJ**

Rys. 3.1. Ściek przykrawężnikowy z trzech rzędów betonowej kostki brukowej

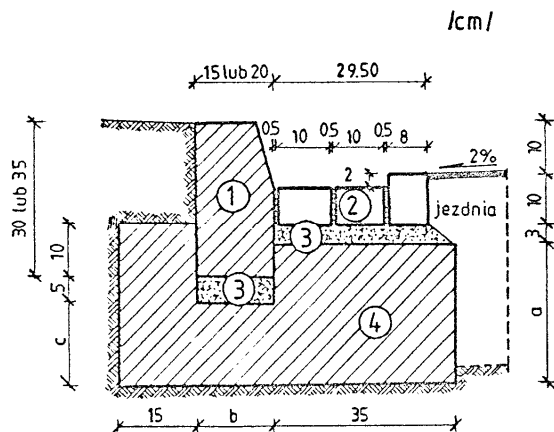

Oznaczenia:

1. Krawężnik
2. Betonowa kostka brukowa  
10 × 8 × 20 cm
3. Podsyпка cementowo-  
piaskowa 1:4
4. Ława z betonu klasy  
C 12/15

Wymiary uzupełniające (a, b, c)

| Typ krawężnika |             | Alternatywne wymiary uzupełniające, cm |    |    |
|----------------|-------------|--|----|----|
| materiał       | wymiary, cm | a                                      | b  | c  |
| betonowy       | 20 × 30     | 27                                     | 20 | 15 |
|                | 15 × 30     | 22                                     | 15 | 10 |
| kamienny       | 20 × 35     | 32                                     | 20 | 15 |

Rys. 3.2. Ściek przykrawężnikowy z dwóch rzędów betonowej kostki brukowej

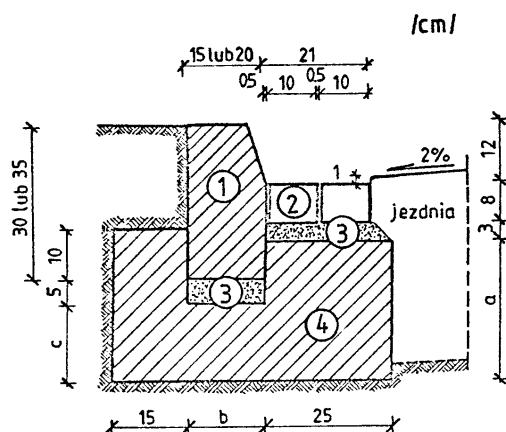

Oznaczenia i wymiary uzupełniające – według rys. 3.1



## D.06.01.01 UMOCNIE NIE POWIERZCHNIOWE SKARP, ROWÓW I ŚCIEKÓW

### 1. WSTĘP

#### 1.1. Przedmiot Szczegółowej Specyfikacji Technicznej (SST)

Przedmiotem n/n Szczegółowej Specyfikacji Technicznej są wymagania dotyczące wykonania i odbioru robót związanych z wykonaniem umocnień skarp przez humusowanie z obsianiem w ramach zadania:

**„Rozbudowa drogi powiatowej nr 4304W (ul. Szkolna) w m. Słupno, gm. Radzymin na odcinku od skrzyżowania z ul. Żeromskiego w Słupnie do rowu melioracyjnego na granicy z m. Cegielnia”.**

#### 1.2. Zakres stosowania SST

Szczegółowa Specyfikacja Techniczna jest stosowana jako dokument przetargowy i kontraktowy przy zleceniu i realizacji robót wymienionych w p.1.1.

#### 1.3. Zakres robót objętych SST

Ustalenia zawarte w n/n Specyfikacji Technicznej dotyczą wyrównania i umocnienia skarp, rowów, wykonania zieleńców i obejmują:

– *humusowanie z obsianiem przy grubości humusu 15 cm,*

#### 1.4. Określenia podstawowe

1.4.1. Rów - otwarty wykop, który zbiera i odprowadza wodę.

1.4.2. Darnina - płat lub pasmo wierzchniej warstwy gleby, przerośniętej i związanej korzeniami roślinności trawiastej.

1.4.3. Darniowanie - pokrycie darniną powierzchni korpusu drogowego w taki sposób, aby darnina w sposób trwały związała się z podłożem systemem korzeniowym. Darniowanie kożuchowe wykonuje się na płask, pasami poziomymi, układanymi w rzędach równoległych z przewiązaniem szczelin pomiędzy poszczególnymi płatami. Darniowanie w kratę (krzyżowe) wykonuje się w postaci pasów darniny układanych pod kątem 45°, ograniczających powierzchnie skarpy o bokach np. 1,0 x 1,0 m, które wypełnia się ziemią roślinną i zasiewa trawą.

1.4.4. Ziemia urodzajna (humus) - ziemia roślinna zawierająca co najmniej 2% części organicznych.

1.4.5. Humusowanie - zespół czynności przygotowujących powierzchnię gruntu do obudowy roślinnej, obejmujący dogęszczenie gruntu, rowkowanie, naniesienie ziemi urodzajnej z jej grabieniem (bronowaniem) i dogęszczeniem.

1.4.8. Brukowiec - kamień narzutowy nieobrobiony (otoczak) lub obrobiony w kształcie nieregularnym i zaokrąglonych krawędziach.

1.4.9. Pozostałe określenia podstawowe są zgodne z odpowiednimi polskimi normami i z definicjami podanymi w ST D-M-00.00.00 „Wymagania ogólne” pkt 1.4.

#### 1.5. Ogólne wymagania dotyczące robót

Ogólne wymagania dotyczące robót podano w SST D.M.00.00.00.

### 2. MATERIAŁY

#### 2.1. Ogólne wymagania dotyczące materiałów

Ogólne wymagania dotyczące materiałów podano w SST D.M.00.00.00.

#### 2.2. Materiały do wykonania umocnień

Materiałami do wykonania umocnień według zasad niniejszej Specyfikacji Technicznej są następujące materiały, zaakceptowane przez Inżyniera:

Materiałami stosowanymi przy umacnianiu skarp, rowów i ścieków objętymi niniejszą ST są:

- darnina,
- ziemia urodzajna,

- nasiona traw oraz roślin motylkowatych,
- brukowiec,
- mech, szpilki, paliki i pale,
- kruszywo,
- cement,
- zaprawa cementowa,
- mieszaniny do mulczowania, hydromulczowania, hydroobsiewu oraz do zabiegów konserwacyjnych,

### **2.2.1. Ziemia urodzajna**

Humus powinien być ziemią urodzajną o zawartości od 3 do 20% składników organicznych. Humus powinien być pozbawiony kamieni większych od 5 cm i wolny od zanieczyszczeń obcych.

Do humusowania należy użyć ziemię roślinną zdjętą z pasa robót ziemnych zgodnie z SST D.01.02.02.

### **2.2.2. Nasiona traw**

Wybór gatunków traw należy dopasować do warunków miejscowych, a więc do rodzaju gleby i stopnia jej zawilgocenia. Najlepiej nadają się do tego specjalne mieszanki traw, mające gęste i drobne korzonki.

Do obsiania powierzchni trawników należy użyć nasion uniwersalnej mieszanki traw o gwarantowanej jakości, spełniającej wymagania normy PN-78/R-65023.,

### **2.2.3. Darnina**

Darninę należy wycinać z obszarów położonych najbliżej miejsca wbudowania. Cięcie należy przeprowadzać przy użyciu specjalnych pługów i krojów. Płaty lub pasma wyciętej darniny, w zależności od gruntu na jakim będą układane, powinny mieć szerokość od 25 do 50 cm i grubość od 6 do 10 cm. Wycięta darnina powinna być w krótkim czasie wbudowana.

Darninę, jeżeli nie jest od razu wbudowana, należy układać warstwami w stopy, stroną porostu do siebie, na wysokość nie większą niż 1 m. Ułożone stopy winny być utrzymywane w stanie wilgotnym w warunkach zabezpieczających darninę przed zanieczyszczeniem, najwyżej przez 30 dni.

### **2.2.4. Kruszywo**

Żwir i mieszanka powinny odpowiadać wymaganiom PN-B-11111:1996 .

Piasek powinien odpowiadać wymaganiom PN-B-11113:1996.

### **2.2.5. Cement**

Cement portlandzki powinien odpowiadać wymaganiom PN-B-19701:1997.

Cement hutniczy powinien odpowiadać wymaganiom PN-B-19701:1997 .

Składowanie cementu powinno być zgodne z BN-88/6731-08 .

### **2.2.6. Zaprawa cementowa**

Przy wykonywaniu umocnień rowów i ścieków należy stosować zaprawy cementowe zgodne z wymaganiami PN-B-14501:1990.

### **2.2.7. Elementy prefabrykowane**

Wytrzymałość, kształt i wymiary elementów powinny być zgodne z dokumentacją projektową i SST.

### **2.2.8. Brukowiec**

Brukowiec powinien odpowiadać wymaganiom PN-B-11104.

## **3. SPRZĘT**

### **3.1. Wymagania ogólne dotyczące sprzętu**

Wymagania ogólne dotyczące sprzętu podano w SST D.M.00.00.00.

### **3.2. Sprzęt do wykonania robót:**

Wykonawca przystępujący do wykonania umocnienia techniczno-biologicznego powinien wykazać się możliwością korzystania z następującego sprzętu:

- równiarek,
- ew. walców gładkich, żebrowanych lub ryflowanych,

- ubijaków o ręcznym prowadzeniu,
- wibratorów samobieżnych,
- płyt ubijających,
- ew. sprzętu do podwieszania i podciągania,
- cysterny z wodą pod ciśnieniem (do zraszania) oraz węży do podlewania (miejsz niedostępnych).
- drobny sprzęt pomocniczy (grabie, łopaty itp.),,
- ubijaki o ręcznym prowadzeniu, wibratory samobieżne do zagęszczania ziemi roślinnej.

Pozostałe roboty mogą być wykonane ręcznie.

#### **4. TRANSPORT**

##### **4.1. Wymagania ogólne dotyczące transportu**

Wymagania ogólne dotyczące transportu podano w ST D.00.00.00.

##### **4.2. Transport materiałów do wykonania trawników**

###### **4.2.1. Transport humusu**

Transport humusu może być wykonywany dowolnymi środkami transportu.

###### **4.2.2. Transport trawy**

Środki transportowe powinny być czyste i zabezpieczające nasiona przed zamknięciem oraz obniżeniem ich wartości siewnej.

###### **4.2.3. Transport darniny**

Darninę można przewozić dowolnymi środkami transportu w warunkach zabezpieczających przed obsypaniem się ziemi roślinnej i odkryciem korzonków trawy oraz przed innymi uszkodzeniami.

###### **4.2.4. Transport kruszywa**

Kruszywo można przewozić dowolnymi środkami transportu w warunkach zabezpieczających je przed zanieczyszczeniem, zmieszaniem z innymi kruszywami i nadmiernym zawilgoceniem.

###### **4.2.5. Transport cementu**

Cement należy przewozić zgodnie z wymaganiami BN-88/6731-08 [12].

###### **4.2.6. Transport brukowca**

Brukowiec można przewozić dowolnymi środkami transportu.

#### **5. WYKONANIE ROBÓT**

##### **5.1. Ogólne zasady wykonywania robót**

Ogólne zasady wykonywania robót podano w SST D.M.00.00.00.

##### **5.2. Humusowanie**

Przed przystąpieniem do humusowania, ich powierzchnie powinny odpowiadać wymaganiom określonym w dokumentacji projektowej i SST D.02.01.01 oraz SST D.02.03.01.

Grubość przykrycia ziemi roślinną zgodnie z dokumentacją projektową wynosi 15 cm.

Warstwę ziemi roślinnej należy lekko zagęścić przez ubicie ręczne lub mechaniczne.

##### **5.3. Obsianie trawą.**

Obsianie powierzchni trawą powinno być przeprowadzone w odpowiednich warunkach atmosferycznych - w okresie wiosny lub jesieni. Ziarna trawy powinny być równomiernie rozsypane na powierzchni zielenców w ilości 6 kg/1000 m<sup>2</sup> skarpy, a po rozsypaniu przykryte gruntem poprzez lekkie grabienie powierzchni. Wykonawca powinien podjąć wszelkie środki aby zapewnić prawidłowy rozwój

ziarn trawy po ich wysianiu. W okresie suszy należy systematycznie zraszać wodą obsiane powierzchnie.

#### **5.4. Pielęgnacja**

Wykonawca powinien podjąć wszelkie środki aby zapewnić prawidłowy rozwój ziarn trawy po ich wysianiu. Zaleca się w okresach suszy, systematyczne zraszanie obsianej powierzchni chroniące ziarna przed wyschnięciem.

#### **5.5. Darniowanie**

Darniowanie należy wykonywać wczesną wiosną do końca maja oraz we wrześniu, a w razie konieczności w październiku. Powierzchnia przeznaczona do darniowania powinna być dokładnie wyrównana, a w uzasadnionych przypadkach pokryta warstwą ziemi urodzajnej.

W okresach suchych powierzchnie darniowane należy polewać wodą w godzinach popołudniowych przez okres od 2 do 3 tygodni. Można stosować inne zabiegi chroniące darń przed wysychaniem, zaakceptowane przez Inżyniera.

##### **5.5.1. Darniowanie kożuchowe**

Darń układa się pasami poziomymi, rozpoczynając od dołu skarpy. Pas dolny powinien być oparty o element zabezpieczający podstawę skarpy. W przypadku braku zabezpieczenia podstawy skarpy, dolny pas darniny powinien być zagłębiony w dno rowu lub teren na głębokość od 5 do 8 cm. Pasy darniny należy układać tak, aby ściśle przylegały do siebie, ale nie zachodziły na siebie. Powstałe szpary należy wypełnić odpowiednio przyciętymi kawałkami darniny. Ułożoną darninę należy uklepać drewnianym ubijakiem tak, aby darnina od strony korzeni przylegała ściśle do podłoża.

Wykonując darniowanie pod koniec okresu wegetacji oraz na skarpach o nachyleniu bardzo stromym, płyty darniny należy przybić szpilkami, w ilości nie mniejszej niż 16 szt./m<sup>3</sup> i nie mniej niż 2 szt. na płyt.

##### **5.5.2. Darniowanie w kratę**

Umocnienie skarp przez darniowanie w kratę wykonuje się na wysokich nasypach (powyżej 3,5 m). Darniowanie w kratę należy wykonywać pasami nachylonymi do podstawy skarpy pod kątem 45°, krzyżującymi się w taki sposób, aby tworzyły nie pokryte darniną kwadraty (okienka), o wymiarach zgodnych z dokumentacją projektową i SST. Ułożone w kratę płyty darniny należy uklepać ubijakiem i przybić do podłoża szpilkami.

Pola okienek powinny być obsiane mieszanką traw spełniającą wymagania PN-R-65023:1999.

#### **5.6. Brukowanie**

Umocnienie brukowcem wylotu przykanalika na skarpe.

##### **5.6.1. Przygotowanie podłoża**

Podłoże pod brukowiec należy przygotować zgodnie z PN-S-02205:1998.

##### **5.6.2. Podkład**

Podkład pod brukowiec stanowi warstwa kruszywa o grubości od 10 cm do 15 cm. Podkład z grubszego kruszywa należy układać „pod sznur”, natomiast z drobniejszego kruszywa, dającego się wyrównywać przeciąganiem łąty, „pod łątę”. Po ułożeniu podkładu należy go lekko uklepać, ale nie ubijać.

Przy umocnieniu rowów i ścieków na warstwie podkładu z kruszywa można ułożyć warstwę zaprawy cementowo-piaskowej w stosunku 1:4 i grubości od 3 cm do 5 cm.

##### **5.6.3. Palisada**

Palisadę (obramowanie powierzchni brukowanej) stosuje się na gruntach słabych, plastycznych, ustępujących pod naciskiem skrajnych brukowców lub krawężników.

Pale należy wbijać „pod sznur” równo z poziomem górnej warstwy bruku. Szerokość szczeliny między palami nie powinna przekraczać 1 cm.

##### **5.6.4. Układanie brukowca**

Brukowiec należy układać na przygotowanym podkładzie wg pktu 5.6.2. Brukowiec układa się „pod sznur” naciągnięty na palikach na wysokość od 2 cm do 4 cm nad projektowany poziom powierzchni. Układanie brukowca należy rozpocząć od uprzednio wykonanych oporów-krawężników.

W przypadku gdy dokumentacja projektowa takich oporów nie przewiduje, należy w pierwszej kolejności, po linii obwodu umocnienia, ułożyć brukowce największe. Brukowiec należy układać tak, aby szczeliny między sąsiednimi warstwami miały się i nie przekraczały 3 cm, a największy wymiar brukowca był skierowany w podkład.

Po ułożeniu brukowca szczeliny należy wypełnić kruszywem i powierzchnię ubić do osiągnięcia wymaganego poziomu. W przypadku układania brukowca na podkładzie z kruszywa i mchu, szczeliny należy dokładnie wypełnić mchem, a następnie kruszywem i powierzchnię ubić do osiągnięcia wymaganego poziomu.

W przypadku układania brukowca na zaprawie cementowo-piaskowej rozłożonej na podkładzie z kruszywa, szczeliny należy wypełnić zaprawą cementowo-piaskową o stosunku 1:2. W okresie wiązania zaprawy cementowo-piaskowej powierzchnię bruku należy osłonić matami lub warstwą piasku i utrzymywać w stanie wilgotnym przez co najmniej 7 dni.

## **6. KONTROLA JAKOŚCI ROBÓT**

### **6.1. Ogólne zasady kontroli jakości robót**

Ogólne zasady kontroli jakości robót podano w SST D.M.00.00.00 „Wymagania Ogólne”.

### **6.2. Kontrola przed rozpoczęciem robót**

Przed wykonywaniem zieleńców Wykonawca powinien sprawdzić jakość materiałów używanych do umocnienia w zakresie zgodności z wymaganiami podanymi w pkt. 2.2.

### **6.3. Kontrola jakości humusowania i obsiania**

Kontrola polega na ocenie wizualnej jakości wykonanych robót i ich zgodności z SST, oraz na sprawdzeniu daty ważności świadectwa wartości siewnej wysianej mieszanki nasion traw.

Po wzejściu roślin, łączna powierzchnia nie porośniętych miejsc nie powinna być większa niż 2% powierzchni obsianej skarpy, a maksymalny wymiar pojedynczych nie zatrawionych miejsc nie powinien przekraczać 0,2 m<sup>2</sup>. Na zarośniętej powierzchni nie mogą występować wyżłobienia erozyjne ani lokalne zsuwy.

### **6.4. Kontrola jakości darniowania**

Kontrola polega na sprawdzeniu czy powierzchnia darniowana jest równa i nie ma widocznych szczelin i obsunięć, czy poszczególne płyty darniny nie wyróżniają się barwą charakteryzującą jej nieprzydatność oraz czy szpilki nie wystają ponad powierzchnię.

Na powierzchni ok. 1 m<sup>2</sup> należy sprawdzić dokładność przylegania poszczególnych płyt darniny do siebie i do powierzchni gruntu.

### **6.6. Kontrola jakości brukowania**

Kontrola polega na rozebraniu ok. 1 m<sup>2</sup> powierzchni zabrukowanej i ponownym zabrukowaniu tym samym brukowcem. Ścisłość ułożenia uważa się za dostateczną, jeśli przy ponownym zabrukowaniu rozebranej powierzchni zostanie nie więcej niż 4% powierzchni niezabrukowanej.

## **7. OBMIAR ROBÓT**

### **7.1. Ogólne zasady obmiaru robót**

Ogólne zasady obmiaru robót podano w SST D.M.00.00.00 "Wymagania ogólne".

### **7.2. Jednostka obmiarowa**

Jednostką obmiarową jest:

- m<sup>2</sup> (metr kwadratowy) powierzchni skarp i rowów umocnionych przez humusowanie, obsianie, darniowanie, brukowanie.

## **8. ODBIÓR ROBÓT**

### **8.1. Ogólne zasady odbioru robót**

Ogólne zasady odbioru robót podano w SST D.M.00.00.00.

Do odbioru Wykonawca przedstawi wszystkie deklaracje zgodności na materiały, wyniki pomiarów i badań z bieżącej kontroli materiałów i robót według pkt. 6 n/n Specyfikacji.

## 8.2. Rodzaje odbiorów

Odbiór zielenców obejmuje:

- a) odbiór ostateczny,
- b) odbiór pogwarancyjny,

zgodnie z zasadami podanymi w SST D.M.00.00.00.

## 9. PODSTAWA PŁATNOŚCI

### 9.1. Ogólne ustalenia dotyczące podstawy płatności

Ogólne ustalenia dotyczące podstawy płatności podano w SST D.M.00.00.00 „Wymagania ogólne” pkt. 9.

### 9.2. Cena jednostki obmiarowej

Cena wykonania 1m<sup>2</sup> umocnienia skarp i rowów przez humusowanie, obsianie, brukowanie, obejmuje:

- roboty pomiarowe i przygotowawcze,
- dostarczenie i wbudowanie materiałów,
- ew. pielęgnacja spoin,
- uporządkowanie terenu,
- przeprowadzenie badań i pomiarów wymaganych w specyfikacji technicznej.

## 10. PRZEPISY ZWIĄZANE

### 10.1. Normy

- |                     |   |
|---------------------|---|
| 1. PN-B-11104:1960  | Materiały kamienne. Brukowiec   |
| 2. PN-B-11111:1996  | Kruszywa mineralne. Kruszywo naturalne do nawierzchni drogowych. Żwir i mieszanka |
| 3. PN-B-11113:1996  | Kruszywa mineralne. Kruszywo naturalne do nawierzchni drogowych. Piasek           |
| 4. PN-B-12099:1997  | Zagospodarowanie pomelioracyjne. Wymagania i metody badań                         |
| 5. PN-B-14501:1990  | Zaprawy budowlane zwykłe  |
| 6. PN-B-19701:1997  | Cement. Cement powszechnego użytku. Skład, wymagania i ocena zgodności            |
| 7. PN-P-85012:1992  | Wyroby powroźnicze. Sznurek polipropylenowy do maszyn rolniczych                  |
| 8. PN-R-65023:1999  | Materiał siewny. Nasiona roślin rolniczych  |
| 9. PN-S-02205:1998  | Drogi samochodowe. Roboty ziemne. Wymagania i badania                             |
| 10. PN-S-96035:1997 | Drogi samochodowe. Popioły lotne  |
| 11. BN-88/6731-08   | Cement. Transport i przechowywanie  |

### 10.2. Inne materiały

12. Katalog powtarzalnych elementów drogowych (KPED), Transprojekt-Warszawa, 1979.



## **D.03.02.01 REGULACJA PIONOWA STUDZIENEK DLA URZĄDZEŃ PODZIEMNYCH**

### **1. WSTĘP.**

#### **1.1. Przedmiot SST**

Przedmiotem niniejszej szczegółowej specyfikacji technicznej (SST) są wymagania dotyczące wykonania i odbioru robót związanych z regulacją pionową studni kanalizacyjnych, zaworów wodociągowych i gazowych w związku z kontraktem :

**„Rozbudowa drogi powiatowej nr 4304W (ul. Szkolna) w m. Słupno, gm. Radzymin na odcinku od skrzyżowania z ul. Żeromskiego w Słupnie do rowu melioracyjnego na granicy z m. Cegielnia”.**

#### **1.2. Zakres stosowania SST**

Szczegółowa specyfikacja techniczna (SST) jest dokumentem przetargowym i kontraktowym przy zleceniu i realizacji robót wymienionych w punkcie 1.1.

#### **1.3. Zakres robót objętych SST**

Ustalenia zawarte w niniejszej specyfikacji dotyczą zasad prowadzenia robót związanych z regulacją pionową studni kanalizacyjnych urządzeń podziemnych.

Rodzaj robót :

- **regulacja zaworów wodociągowych.**
- **regulacja zaworów gazowych.**

#### **1.4. Określenia podstawowe**

- 1.4.1.** Studzienka kanalizacyjna – urządzenie połączone z kanałem, przeznaczone do kontroli lub prawidłowej eksploatacji kanału .
- 1.4.2.** Studzienka rewizyjna ( kontrolna ) – urządzenie do kontroli kanałów nieprzełączowych , ich konserwacji i przewietrzania .
- 1.4.3.** Wpust uliczny ( wpust ściekowy , studzienka ściekowa ) – urządzenie do przejścia wód opadowych z powierzchni i odprowadzenia poprzez przykanalik do kanalizacji deszczowej lub ogólnospławnej .
- 1.4.4.** Właz studzienki – element żeliwny przeznaczony do przykrycia podziemnych studzienek rewizyjnych , umożliwiający dostęp do urządzeń kanalizacyjnych .
- 1.4.5.** Kratka ściekowa – urządzenie przez które wody opadowe przedostają się od góry do wpustu ulicznego .
- 1.4.6.** Właz kanałowy – element żeliwny przeznaczony do przykrycia podziemnych studzienek rewizyjnych lub komór kanalizacyjnych , umożliwiających dostęp do urządzeń kanalizacyjnych .
- 1.4.7.** Pozostałe określenia podstawowe są zgodne z obowiązującymi , odpowiednimi polskimi normami i z definicjami podanymi w SST D-00.00.00 „Wymagania ogólne” pkt 1.4 .

#### **1.5. Ogólne wymagania dotyczące robót**

Ogólne wymagania dotyczące robót podano w SST D-00.00.00 „Wymagania ogólne” pkt 1.5.

## **2. MATERIAŁY**

### **2.1. Ogólne wymagania dotyczące materiałów**

Ogólne wymagania dotyczące materiałów , ich pozyskiwania i składowania , podano W SST D-00.00.00 „Wymagania ogólne ” pkt 2 .

### **2.2. Materiały do wykonania regulacji pionowej studzienki kanalizacyjnej**

Materiałami stosowanymi przy wykonywaniu regulacji pionowej studzienek urządzeń podziemnych to:

- elementy deskowania,
- beton i jego składniki,
- elementy prefabrykowane,
- żwir, piasek, zaprawa cementowa.

## **3. SPRZĘT**

### **3.1. Ogólne wymagania dotyczące sprzętu**

Ogólne wymagania dotyczące sprzętu podano w SST D-00.00.00 „Wymagania ogólne” pkt 3.

### **3.2. Sprzęt stosowany do wykonania regulacji pionowej urządzeń**

Wykonawca przystępujący do wykonania naprawy powinien wykazać się możliwością korzystania z następującego sprzętu :

- piły tarczowej ,
- młota pneumatycznego ,
- zagęszczarki wibracyjnej ,
- sprzętu pomocniczego (szczotka , łopata , szablon itp.)

## **4. TRANSPORT**

### **4.1.Ogólne wymagania dotyczące transportu**

Ogólne wymagania dotyczące transportu podano w SST D- 00.00.00 „Wymagania ogólne” pkt 4 .

### **4.2.Transport materiałów**

Nowe materiały do wykonania naprawy można dostarczać dowolnymi środkami transportu .

## **5. WYKONANIE ROBÓT**

### **5.1.Ogólne zasady wykonania robót**

Ogólne zasady wykonania robót podano w SST D-00.00.00 „Wymagania ogólne” pkt 5 .

### **5.2. Wykonanie regulacji pionowej studzienek urządzeń podziemnych i zaworów**

Istniejące studzienki urządzeń podziemnych i zawory należy wyregulować wysokościowo tak, aby ich rzędne były równe z rzędną nowo wbudowywanej warstwy ścieralnej lub nawierzchni chodników. Roboty te należy wykonywać pod nadzorem właścicieli tych urządzeń podziemnych.

## **6. KONTROLA JAKOŚCI**

### **6.1. Ogólne zasady kontroli jakości robót**

Ogólne zasady kontroli jakości robót podano w SST D-00.00.00 „Wymagania ogólne ” pkt 6.

## 6.2. Badania przed przystąpieniem do robót

Przed przystąpieniem do robót Wykonawca powinien :

- uzyskać wymagane dokumenty, dopuszczające wyroby budowlane do obrotu i powszechnego stosowania (certyfikaty na znak bezpieczeństwa, aprobaty techniczne , certyfikaty zgodności , ewentualnie badania materiałów wykonane przez dostawców itp.) ,
- sprawdzić cechy zewnętrzne gotowych materiałów z tworzyw i prefabrykatów .

Wszystkie dokumenty i wyniki badań Wykonawca przedstawia Inżynierowi do akceptacji .

## 6.3. Badania wykonywanych robót

Po zakończeniu robót należy sprawdzić wizualnie :

- wygląd zewnętrzny wykonanej roboty w zakresie wyglądu , kształtu , wymiarów ,
- poprawność profilu podłużnego i poprzecznego , nawiązującego do otaczającej nawierzchni i umożliwiający wpływ wód powierzchniowych .

## 7. OBMIAR ROBÓT

### 7.1. Ogólne zasady obmiaru robót

Ogólne zasady obmiaru robót podano w SST D- 00.00.00 „Wymagania ogólne” pkt 7 .

### 7.2. Jednostka obmiarowa

Jednostką obmiarową jest 1 obiekt ( szt ) wyregulowanej ew. naprawionej :

- zaworów wodociągowych
- zaworów gazowych.

## 8. ODBIÓR ROBÓT

Ogólne zasady odbioru robót podano w ST D-00.00.00 „Wymagania ogólne” pkt 8.

### 8.1. Ogólne zasady odbioru robót

Ogólne zasady odbioru robót podano w SST D-00.00.00 „Wymagania ogólne” pkt 8.

Roboty uznaje się za wykonane zgodnie z dokumentacją projektową , SST i wymaganiami Inżyniera , jeżeli wszystkie pomiary i badania z zachowaniem tolerancji wg pkt 6 dały wyniki pozytywne .

### 8.2. Odbiór robót zanikających i ulegających zakryciu

Odbiorowi robót zanikających i ulegających zakryciu podlegają :

- roboty rozbiórkowe ,
- naprawa urządzeń.

Odbiór tych robót powinien być zgodny z wymaganiami pktu 8.2 SST D-00.00.00 „Wymagania ogólne” oraz niniejszej SST .

## 9. PODSTAWY PŁATNOŚCI

### 9.1. Ogólne ustalenia dotyczące płatności

Ogólne ustalenia dotyczące płatności podano w SST – D .00.00.00 „Wymagania ogólne” pkt 9 .

## 9.2. Cena jednostki obmiarowej

Cena wykonania regulacji pionowej i ew. napraw : studzienek kanalizacyjnych, kratek ściekowych i ulicznych, włączów kanałowych i zaworów wodociągowych i gazowych obejmuje :

- prace pomiarowe i roboty przygotowawcze,
- wyznaczenie studzienek/włączów, zaworów przeznaczonych do regulacji,
- podniesienie włączów, kratek, pokryw, zaworów i trwałe ich umocowanie,
- wyrównanie podłoża i uporządkowanie terenu,
- sporządzenie protokołu odbioru z udziałem administratora tych urządzeń,
- załadunek i wywiezienie materiałów z rozbiórki.
- przeprowadzenie pomiarów i badań wymaganych w niniejszej specyfikacji technicznej,
- odwiezienie sprzętu.

## 10. PRZEPISY ZWIĄZANE

Nie występują.

## 11. NORMY

- |                  |  |
|------------------|--|
| 1. BN-83/8836-02 | Przewody podziemne. Roboty ziemne .Wymagania i badania przy odbiorze   |
| 2. PN-B-10735    | Kanalizacja. Przewody kanalizacyjne. Wymagania i badania przy odbiorze |
| 3. PN-76/B-12037 | Cegła pełna wypalana z gliny- kanalizacja                              |
| 4. PN-H-74051/01 | Włazy kanałowe. Klasa A ( typu lekkiego )                              |
| 5. PN-H-74051/00 | Włazy kanałowe. Ogólne wymagania i badania .                           |
| 6. PN-B-14501    | Zaprawy budowlane zwykłe   |
| 7. PN-H-83104    | Odlewy z żeliwa szarego. Tolerancje wymiarowe .                        |
| 8. PN-B-10729    | Studzienki kanalizacyjne .   |
- Katalog Powtarzalnych Elementów Drogowych , „Transprojekt ” Warszawa .